

84184

Manifold valve tool
Ventilverktøy
Ventilværktøj
Ventilværktøj
Venttiilyökalu



84187

Flow meter
Flödesmätare
Mengdemåler
Flowmåler
Virtausmittari

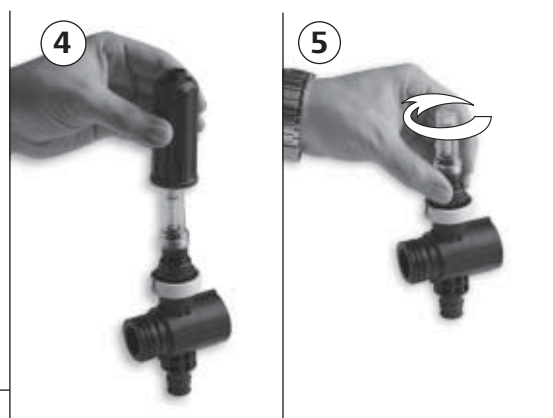
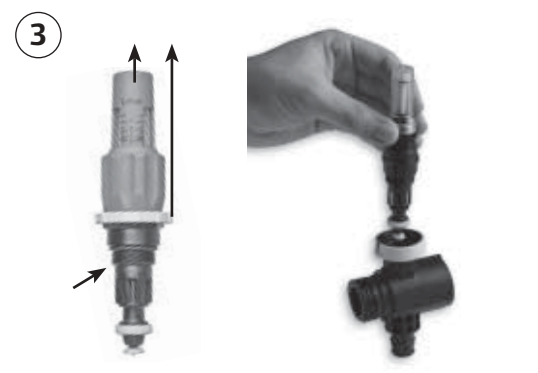
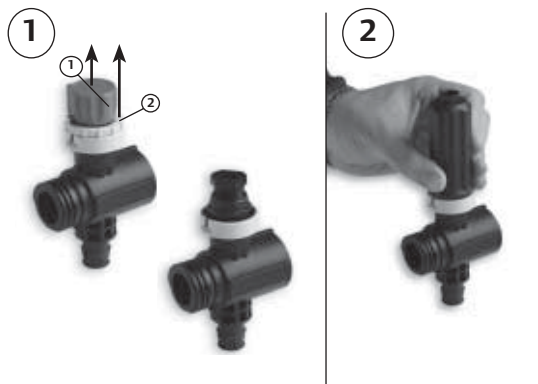

Flow meter

UK

Installation instructions

- 1 Remove the hand wheel (1) and setting ring (2) from the supply manifold loop valves.
- 2 Use the tool to unscrew the valve case.
- 3 Remove the dial and setting ring from the flow meter. Check that the O-ring is in position and not damaged or dirty. Install the flow meter.
- 4 Use the tool to fasten the flow meter in place (torque approx. 3 Nm)
- 5 Close the flow meter (torque approx. 0.5 Nm)
- 6 Replace the setting ring and adjustment cover.

Take care to install them in the positions shown in the pictures.

Flödesmätare

SE

Installationsanvisning

- 1 Dra av handratten (1) och inställningsring- en (2) från tillloppsfordelarens slingventiler.
- 2 Skruva ur ventilinsatsen med hjälp av verktyget.
- 3 Dra av skalratten och inställningsring från flödesmätaren. Kontrollera att O-ringen sitter på plats och inte är skadad eller smutsig. Sätt flödesmätaren på plats.
- 4 Dra fast flödesmätaren med hjälp av verktyget (vridmoment ca 3 Nm)
- 5 Stäng flödesmätaren (vridmoment ca 0,5 Nm)
- 6 Sätt på inställningsringen och skalratten. **Var noga med att de monteras i de lägen som visas på bilderna.**

Mengdemåler

NO

Monteringsanvisning

- 1 Trekk av håndvrideren (1) og innstillings- ringen (2) fra turfordelers sløyfeventiler.
- 2 Skru ut ventilinnsatsen ved hjelp av verktøyet.
- 3 Trekk av skalavrider og innstillingsring fra mengdemåleren. Kontroller at O-ringen sitter på plass og ikke er skadd eller skitten. Sett mengdemåleren på plass.
- 4 Trekk til mengdemåleren ved hjelp av verktøyet (tiltrekkingsmoment ca. 3 Nm).
- 5 Steng mengdemåleren (tiltrekkingsmo- ment ca. 0,5 Nm).
- 6 Sett på innstillingsringen og skalavrideren. **Vær nøye med at de monteres i de posisjonene som vises på bildene.**

Flowmåler

DK

Installationsvejledning

- 1 Træk håndhjulet (1) og indstillingsringene (2) af fremløbsfordelers ventiler.
- 2 Skru ventilindsatsen ud ved hjælp af værktøjet.
- 3 Skru skalaen og indstillingsringen af flowmåleren. Kontrollér, at O-ringen er monteret korrekt og ikke er beskadiget eller snavset. Monter flowmåleren.
- 4 Spænd flowmåleren ved hjælp af værktøjet (drejningsmoment: ca. 3 Nm)
- 5 Luk flowmåleren (drejningsmoment: ca. 0,5 Nm)
- 6 Monter indstillingsringen og skalaen. **Sørg for at montere dem som vist på billederne.**

Virtausmittari

FI

Asennusohjeet

- 1 Vedä säätönuppi (1) ja asetusrenkas (2) irti menoajakotukin putkipiirin venttiileistä.
- 2 Ruuvaa venttiilin sisäosa irti työkalun avulla.
- 3 Vedä säätönuppi ja asetusrenkas pois virtausmittarista. Tarkista, että O-renkas on paikallaan, ehjä ja puhdas. Aseta virtausmittari paikalleen.
- 4 Kiinnitä virtausmittari työkalun avulla (vääntömomentti noin 3 Nm).
- 5 Sulje virtausmittari (vääntömomentti noin 0,5 Nm).
- 6 Aseta asetusrenkas ja säätönuppi paikalleen. **Varmista, että asennat osat kuvan osoittamaan asentoon.**

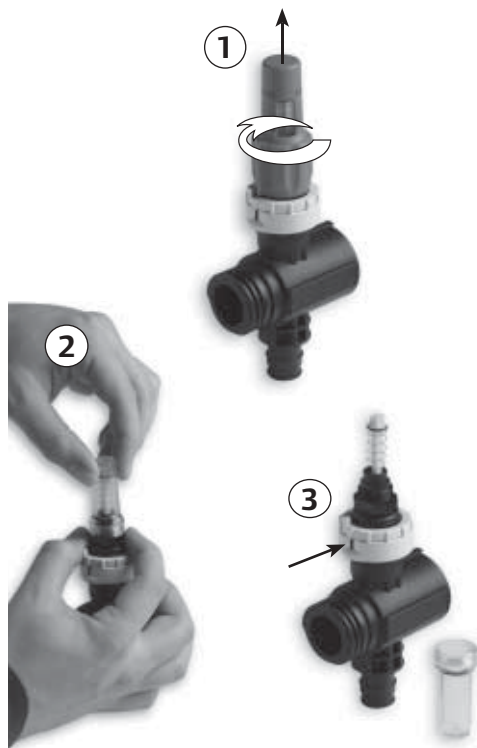

Cleaning the sight glass

UK

If the sight glass should become dirty following a prolonged period of use, it can easily be cleaned.

- 1 Close the valve and remove the adjustment cover. Leave the setting ring in its installed position!
- 2 Hold the valve spindle in the closed position and unscrew the sight glass. **Take care not to touch the yellow indicator pin, which forms a seal to prevent water leakage!**
- 3 Clean the sight glass carefully so as not to damage the O-ring. Replace the sight glass. Replace the adjustment cover just in front of the indicator line, and open the valve as far as the setting ring allows.

Rengjøring av seglass

NO

Hvis seglasset etter lengre tids bruk skulle bli skittent, kan det lett rengjøres.

- 1 Steng ventilen og trekk av skalavrideren. La innstillingsringen bli sittende i innstilt stilling!
- 2 Hold fast ventilspindelen i lukket stilling og skru av seglasset. **Vær nøye med ikke å røre den gule indikatorpinnen, som tetter mot vannlekkasje!**
- 3 Rengjør seglasset forsiktig slik at O-ringen ikke skades. Monter tilbake seglasset. Monter tilbake skalavrideren, rett overfor indikatorstreken, og åpne ventilen så langt innstillingsringen tillater.

Rengøring af skueglas

DK

Hvis skueglasset skulle blive snavset efter længere tids brug, kan det nemt rengøres.

- 1 Luk ventilen, og skru skalaen af. Lad indstillingsringen sidde i den indstillede position!
- 2 Hold ventilspindelen fast i lukket position, og skru skueglasset af. **Pas på ikke at røre ved det gule indikatornål, som tætnet mod vandlækage!**
- 3 Rengør forsigtigt skueglasset, så O-ringen ikke bliver ødelagt. Monter skueglasset igen. Monter skalaen igen midt for indikeringsstregen, og åbn ventilen, indtil den ikke kan komme længere.

Rengöring av synglas

SE

Om synglasets, efter en längre tid i drift, skulle bli smutsigt kan det lätt rengöras.

- 1 Stäng ventilen och dra av skalratten. Låt inställningsringen sitta kvar i det inställda läget!
- 2 Håll fast ventilspindeln i stängt läge och skruva av synglasets. **Var noga med att inte röra den gula indikatorpinnen, som tätar mot vattenläckage!**
- 3 Rengör synglasets försiktigt på ett sådant sätt att O-ringen inte skadas. Monter tillbaka synglasets. Monter tillbaka skalratten, mitt för indikeringsstrecket, och öppna ventilen så långt inställningsringen tillåter.

Tarkistuslasin puhdistus

FI

Ajan myötä likaantunut lasi on helppo puhdistaa.

- 1 Sulje venttiili ja irrota säätönuppi. Jätä asetusrenkas säätöasentoonsa!
- 2 Pidä venttiilinvarsi suljetussa asennossa ja ruuvaa tarkistuslasi irti. **Älä liikuta keltaista mittanuppia, joka estää vesivuodon!**
- 3 Puhdista lasi varovasti siten, että O-renkas ei vahingoitu. Asenna lasi takaisin paikalleen. Asenna säätönuppi merkkiiviivan kohdalle ja avaa venttiiliä niin paljon kuin asetusrenkas sallii.

Jouudu

Uponor Suomi Oy
Lämmitys- ja käyttövesiyksikkö
Puh 020 129 211/keskus
www.uponor.fi

Uponor A/S
Telefon 43 26 34 00
www.uponor.dk

Uponor AS
Tlf. 64 95 66 00
www.uponor.no

Uponor AB
Tel 0223-380 00
www.uponor.se

Uponor AB
Tel +46 (0)223 380 00
www.uponor.se

In keeping with our policy of continuous improvement and development, Uponor reserves the right to change specifications without prior notice.



uponor

UNDERFLOOR
HEATING

UPONOR PRO

Uponor Pro

Flow meter
Installation instruction

Flödesmätare
Installationsanvisning

Mengdemåler
Monteringsanvisning

Flowmåler
Installationsvejledning

Virtausmittari
Asennusohjeet

12 | 2006
5149