

Лъчисто отопление и охлаждане,  
водопровод и локални топлопреносни  
мрежи

Uponor

Продуктов каталог 2021

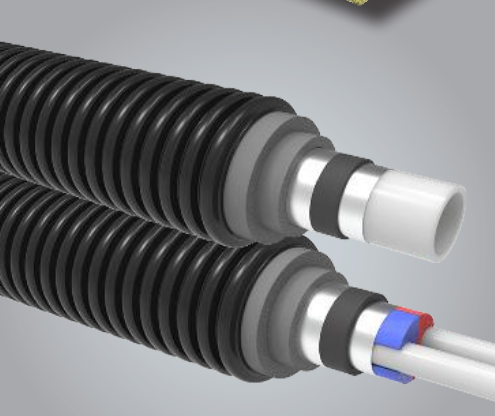
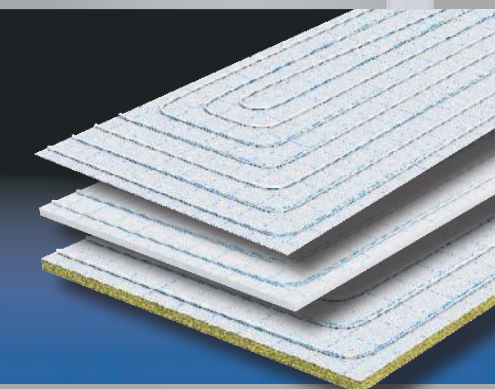
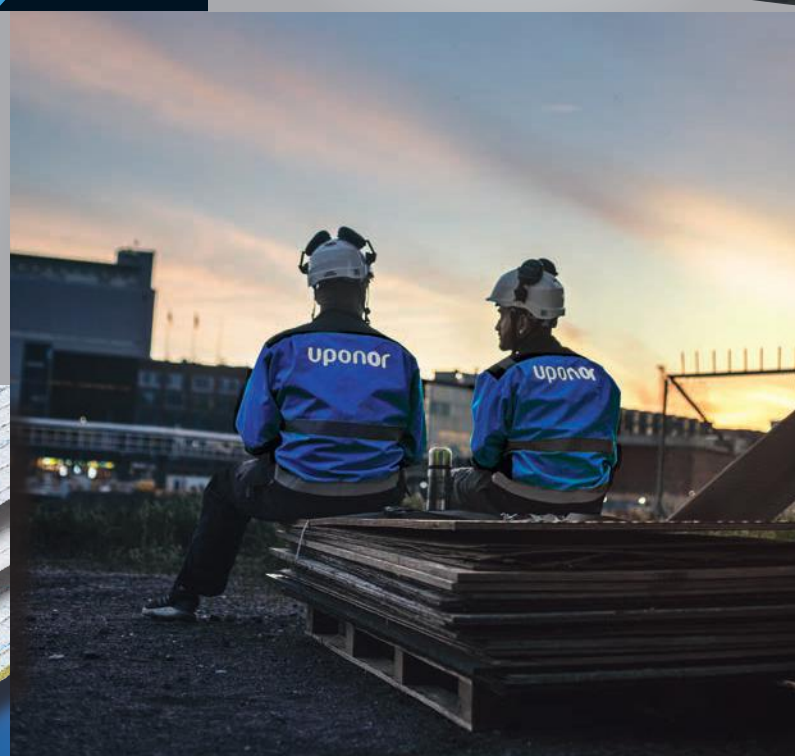

Moving > Forward



# Съдържание

## Многослойни тръбни системи

### Тръби

Uponor Uni Pipe PLUS.....	6
Uponor Teck .....	8
Uponor Uni.....	9

### Фитинги

Uponor S-Press PLUS .....	10
Uponor RS .....	36
Uponor RTM .....	41
Uponor Uni-X.....	49
Uponor Uni-C.....	52

## Гъвкави тръбни системи

### Тръби

Uponor Aqua Pipe .....	55
Uponor Radi Pipe .....	57
Uponor Teck .....	59
Uponor Flex .....	60

### Фитинги

Uponor RTM .....	63
Uponor Q&E .....	69
Uponor Flex-X.....	88
Uponor Uni-X.....	89
Uponor RS .....	90

## Вътрешноградна канализация

Uponor Decibel.....	95
---------------------	----

## Лъчисто отопление и охлаждане

### Тръби и Фитинги за лъчисто отопление и охлаждане

Uponor Comfort Pipe PLUS.....	101
Uponor Vario.....	103
Uponor Fit.....	104
Uponor Smart .....	105
Uponor Q&E .....	106

### Системи за лъчисто отопление / охлаждане

Uponor Minitec .....	107
Uponor Tecto .....	112
Uponor Nubos .....	117
Uponor Klett.....	122
Uponor Tacker .....	127
Uponor Classic .....	133
Uponor HEP 400 .....	137
Uponor Siccus 14 .....	139
Uponor Renovis.....	143
Uponor Siccus wall.....	148

# Съдържание

Uponor Fix 14 .....	151
Uponor Magna.....	154
Uponor Sport .....	162
Uponor Meltaway.....	168
Uponor Neva.....	172
Uponor Fix 9,9 .....	176
Uponor Thermatop M .....	181

## Акcesoари

Uponor Multi .....	182
MLCP Supply >20mm .....	186
Uponor Q&E Supply = 20.....	191
Uponor Q&E Supply >20.....	193

## Разпределение

Uponor Vario PLUS .....	198
Uponor Vario M.....	202
Uponor Vario S .....	204
Uponor Vario.....	208

## Захранване

Uponor Smatrix Move.....	211
Uponor Fluvia Move/Move PLUS .....	216
Uponor Fluvia T.....	219

## Контрол на стайната температура

Uponor Smatrix Wave / Style .....	221
Uponor Smatrix Base PRO / Style.....	233
Uponor Smatrix Base / Style.....	235
Uponor Base.....	246
Uponor Space.....	251
Uponor Vario.....	253
Uponor Smatrix.....	254

## Локални топлопреносни мрежи

Uponor Ecoflex Thermo VIP .....	257
Uponor Ecoflex Thermo .....	259
Uponor Ecoflex Varia .....	261
Uponor Ecoflex Aqua VIP .....	263
Uponor Ecoflex Aqua .....	265
Uponor Ecoflex Quattro.....	267
Uponor Ecoflex Supra .....	268
Uponor Ecoflex Supra PLUS .....	269
Uponor Ecoflex Supra Standard.....	273
Uponor Wipex.....	274
Uponor Q&E .....	286
Uponor Ecoflex.....	291

# Съдържание

## Инструменти

Развиване на кангали.....	299
Рязане и подготовка.....	300
Пресоване.....	303
Експандиране.....	308
Фиксиране.....	311
Други.....	312

## Attachment

Индекс.....	313
-------------	-----

# Uponor Uni Pipe PLUS



Uni Pipe PLUS е уникалната безшевна многослойна композитна тръба на Uponor за питейна вода и системи за отопление/охлаждане. Радиусът на огъване е с до 40% по-малък от съществуващите

на пазара многослойни композитни тръби: промяната на посоката при инсталация може да се постигне чрез огъване на тръбата, което намалява броя на използваните фитинги и времето за монтаж.

## Предимства

- Безшевна, за най-високо ниво на безопасност
- Висока стабилност на размерите, ниска степен на линейно разширение
- Повишена гъвкавост
- 100% кислородна бариера
- Лека



## Спецификация

- Многослойна композитна тръба, устойчива на дифузия на кислород (PE-RT - лепило - безшевен алуминий - лепило - PE-RT), произведена по SACP-технология.
- Класификация на пожар E съгласно EN 13501-1.
- C тапи на тръбите като хигиенни уплътнения съгласно EN 806.

## Приложение

- Битова вода: Постоянната работна температура варира от 0°C до 70°C при максимално постоянно работно налягане от 10 bar. Краткосрочната аварийна температура е 95°C за период от 100 часа по време на експлоатационния срок.
- Отопление: Постоянната работна температура варира до 80°C при максимално постоянно работно налягане от 10 bar. Краткосрочната аварийна температура е 100°C за период от 100 часа по време на експлоатационния период.

## Одобрения

- Сертификати за одобрение.

Напр.

- DVGW
- AENOR

## Uponor Uni Pipe PLUS бяла S

- пръти

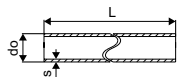

Арт. номер	Размери	L do s m mm mm	Кол-во 2	Кол-во 1	ME
1059572	16x2,0 5m	5 16 2,00	125	5	m
1059573	20x2,25 5m	5 20 2,25	85	5	m
1059574	25x2,5 5m	5 25 2,5	50	5	m
1059575	32x3,0 5m	5 32 3,0	35	5	m

# Uponor Uni Pipe PLUS

## Uponor MLC тръба бяла S

- пръти

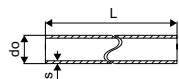

Арт. номер	Размери	L m	do mm	s mm	Кол-во 2	Кол-во 1	ME
<b>1013446</b>	40x4,0 5m	5	40	4,00	20	5	m
<b>1013449</b>	50x4,5 5m	5	50	4,50	20	5	m
<b>1013451</b>	63x6,0 5m	5	63	6,00	15	5	m
<b>1013453</b>	75x7,5 5m	5	75	7,5	255	5	m
<b>1013455</b>	90x8,5 5m	5	90	8,50	255	5	m
<b>1013457</b>	110x10,0 5m	5	110	10,00	165	5	m

## Uponor Uni Pipe PLUS бяла

- кангал

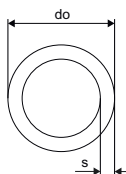

Арт. номер	Размери	L m	do mm	s mm	uPoints	Кол-во 2	Кол-во 1	ME
<b>1059576</b>	16x2,0 100m	100	16	2,0	500	2000	100	m
<b>1059577</b>	16x2,0 200m	200	16	2,00	900	2600	200	m
<b>1059578</b>	16x2,0 500m	500	16	2,00	2500	3500	500	m
<b>1059579</b>	20x2,25 100m	100	20	2,25	700	1300	100	m
<b>1059581</b>	25x2,5 50m	50	25	2,5	800	700	50	m
<b>1059583</b>	32x3,0 50m	50	32	3,00	1000	400	50	m

# Upronor Teck

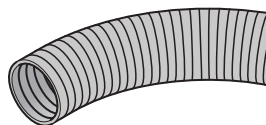

Upronor Teck са предпазни тръби, проектирани да защитават вградени гъвкави многослойни тръби, използвани за водоснабдяване с питейна вода и за отопление / охлаждане.

## Предимства

- Осигурява безопасно и сигурно водоснабдяване
- Сертифицирано качество
- Защишава вътрешната тръба
- Цветова идентификация за топла и студена вода



## Спецификация

- Гофрирана, изработена от полиетилен с висока плътност (HDPE)
- Класификация на пожар Е съгласно EN 13501-1
- Доставка се на кангали.

## Приложение

- Използва се за инсталации за тръби в тръби (PIP), за намаляване на риска от наводнения и за подмяна на гъвкавите вътрешни тръби

## Upronor Teck гофрирана тръба

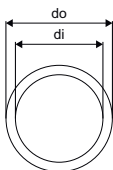

Арт. номер	Размери	L m	di mm	do mm	colour	Кол-во 2	Кол-во 1	ME
1012860	25/20 50m	50	20	25	черен	2500	50	m
1012864	28/23 50m	50	23	28	черен	2000	50	m
1012869	35/29 50m	50	29	35	черен	1400	50	m
1012872	43/36 25m	25	36	43	черен	600	25	m

## Upronor Teck гофрирана тръба

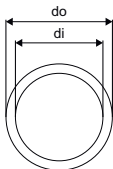

Арт. номер	Размери	L m	di mm	do mm	colour	Кол-во 2	Кол-во 1	ME
1012859	25/20 50m	50	20	25	blue	2500	50	m
1012863	28/23 50m	50	23	28	blue	2000	50	m
1012867	35/29 50m	50	29	35	blue	1400	50	m

## Upronor Teck гофрирана тръба

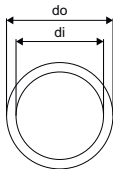

Арт. номер	Размери	L m	di mm	do mm	colour	Кол-во 2	Кол-во 1	ME
1012858	25/20 50m	50	20	25	червен	2500	50	m
1012862	28/23 50m	50	23	28	червен	2000	50	m
1012866	35/29 50m	50	29	35	червен	1400	50	m



# Upronor Uni

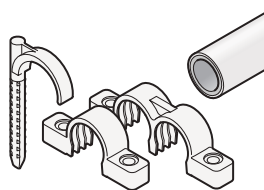

Upronor Uni обединява всички необходими аксесоари за монтаж на многослойни тръбни системи.

## Предимства

- Бърз монтаж
- Пълна гама от аксесоари
- Лесни за използване



## Upronor Tesk единична кука

- за фиксиране на тръби с макс. външен диаметър от 32 мм към бетонен таван
- Изработена от пластмаса
- Цвят син
- Отвор за пробиване 8 mm

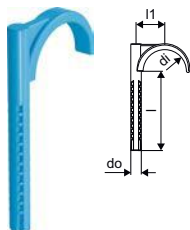

Арт. номер	Размери	l mm	l1 mm	di mm	do mm	Кол-во 2	Кол-во 1	МЕ
<b>1013137</b>	32 60mm	60	20	32	8	1000	50	бр.
<b>1013138</b>	32 80mm	80	20	32	8	1000	50	бр.

## Upronor Tesk двойна кука

- за фиксиране на тръби с макс. външен диаметър от 32 мм към бетонен таван
- Изработена от пластмаса
- Цвят: син
- Отвор за пробиване 8 mm

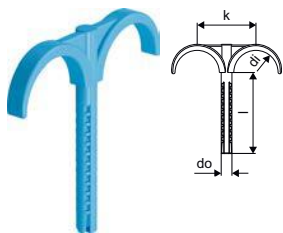

Арт. номер	Размери	l mm	di mm	do mm	k mm	Кол-во 2	Кол-во 1	МЕ
<b>1013139</b>	32 60mm	60	32	8	40	1000	50	бр.
<b>1013140</b>	32 80mm	80	32	8	40	1000	50	бр.

# Uponor S-Press PLUS

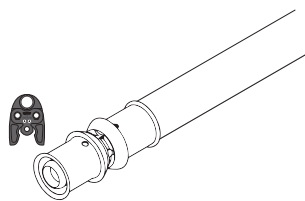

S-Press PLUS, нашето ново поколение пресови фитинги, е идеалното решение за осигуряване на трайно здрави тръбни връзки. Те са 100% обратно съвместими с настоящите композитни тръби и

инструменти на Uponor. Предлагат се в размери от 16 до 32 мм в метал и пластмаса, S-Press PLUS е фитингът, който не знае никакви компромиси.

## Предимства

- **ИЗДРЪЖЛИВ:** Устойчив и в най-тежките условия
- **СИГУРЕН:** Осигуряващ перфектен резултат при пресоване
- **ЛЕСЕН:** Опростено планиране и монтаж
- **УМЕН:** Отговаря на всички Ваши въпроси на място



## Спецификация

- Фиксирана пресоваща втулка от неръждаема стомана с прозорец за проверка
- Прецизна фиксация на челюстта
- Уникален индикатор за пресоване
- Бързо разпознаване на диаметъра
- функция за безопасност при тестване
- Бърз монтаж в 3 стъпки
- 100% обратна съвместимост с всички съществуващи компоненти на Uponor
- Иновативен QR код за незабавен онлайн достъп

## Приложение

- Битова вода: постоянната работна температура варира от 0°C до 70°C при максимално постоянно работно налягане от 10 бара. Краткосрочната аварийна температура е 95°C за период от 100 часа през целия експлоатационен живот.
- Отопление: Постоянната работна температура варира до 80°C при максимално постоянно работно налягане от 10 бара. Краткосрочната аварийна температура е 100°C за период от 100 часа по време на експлоатационния живот.

ако не е посочено друго:

- Мъжки и женски резби съгласно EN 10226-1.

## Одобрения

- Сертификати за одобрение.

Напр.

- DVGW
- AENOR

## Uponor S-Press PLUS/ S-Press made of PPSU

### Спецификация

- Тяло на фитинга от PPSU с оптимизиран дебит

# Uponor S-Press PLUS

## Uponor S-Press PLUS коляно PPSU

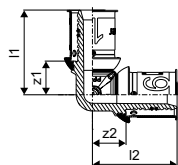

Арт. номер	Размери	l1 mm	l2 mm	z1 mm	z2 mm	Кол-во 2	Кол-во 1	МЕ
<b>1039929</b>	16-16	33	33	13	13	80	20	бр.
<b>1039930</b>	20-20	37	37	16	16	80	10	бр.
<b>1039931</b>	25-25	48	48	19	19	80	10	бр.
<b>1039932</b>	32-32	51	51	23	23	20	5	бр.

## Uponor S-Press коляно PPSU PPSU

- Цветови код

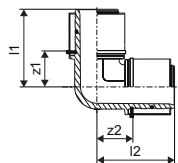

Арт. номер	Размери	l1 mm	l2 mm	z1 mm	z2 mm	Кол-во 2	Кол-во 1	МЕ
<b>1046386</b>	40-40	68	68	29	29	960	5	бр.
<b>1046387</b>	50-50	73	73	34	34	576	3	бр.
<b>1032877</b>	63-63	101	101	40	40	210	1	бр.
<b>1032878</b>	75-75	108	108	47	47	210	1	бр.

## Uponor S-Press коляно 45° PPSU PPSU

- Цветови код

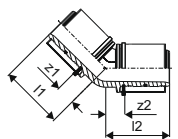

Арт. номер	Размери	l1 mm	l2 mm	z1 mm	z2 mm	Кол-во 2	Кол-во 1	МЕ
<b>1046388</b>	40-40	56	56	17	17	960	5	бр.
<b>1046389</b>	50-50	59	59	20	20	576	3	бр.
<b>1032879</b>	63-63	83	83	23	23	192	1	бр.
<b>1032880</b>	75-75	86	86	25	25	192	1	бр.

## Uponor S-Press PLUS муфа права PPSU

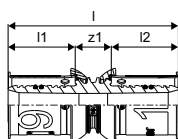

Арт. номер	Размери	l mm	l1 mm	l2 mm	z1 mm	Кол-во 2	Кол-во 1	МЕ
<b>1039933</b>	16-16	51	20	20	11	80	20	бр.
<b>1039934</b>	20-20	54	21	21	11	80	10	бр.
<b>1039935</b>	25-25	68	28	28	11	80	10	бр.
<b>1039936</b>	32-32	69	28	28	13	80	10	бр.

# Uponor S-Press PLUS

## Uponor S-Press муфа PPSU

- Цветови код

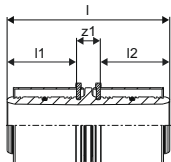

Арт. номер	Размери	l mm	l1 mm	l2 mm	z1 mm	Кол-во 2	Кол-во 1	МЕ
<b>1046401</b>	40-40	91	39	39	13	960	5	бр.
<b>1046402</b>	50-50	91	39	39	13	576	3	бр.
<b>1032881</b>	63-63	137	61	61	15	384	1	бр.
<b>1032882</b>	75-75	137	61	61	15	384	1	бр.

## Uponor S-Press PLUS редуктор PPSU

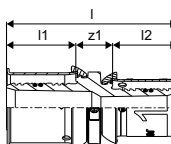

Арт. номер	Размери	l mm	l1 mm	l2 mm	z1 mm	Кол-во 2	Кол-во 1	МЕ
<b>1039937</b>	20-16	53	21	20	11	80	20	бр.
<b>1039938</b>	25-16	60	28	20	11	80	10	бр.
<b>1039939</b>	25-20	61	28	21	11	80	10	бр.
<b>1039940</b>	32-25	69	28	28	13	80	10	бр.

## Uponor S-Press редуктор PPSU

- Цветови код

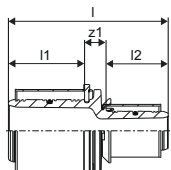

Арт. номер	Размери	l mm	l1 mm	l2 mm	z1 mm	Кол-во 2	Кол-во 1	МЕ
<b>1039941</b>	40-25	80	39	28	12	960	5	бр.
<b>1039942</b>	40-32	80	39	28	13	960	5	бр.
<b>1039943</b>	50-32	80	39	28	13	1152	3	бр.
<b>1046406</b>	50-40	91	39	39	13	576	3	бр.
<b>1032883</b>	63-40	115	61	37	17	384	1	бр.
<b>1032884</b>	63-50	115	61	37	17	384	1	бр.
<b>1032885</b>	75-50	115	61	37	17	384	1	бр.
<b>1032886</b>	75-63	137	61	59	17	384	1	бр.

## Uponor S-Press PLUS тройник прав PPSU

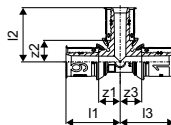

Арт. номер	Размери	l1 mm	l2 mm	l3 mm	z1 mm	z2 mm	z3 mm	Кол-во 2	Кол-во 1	МЕ
<b>1039944</b>	16-16-16	33	33	33	13	13	13	80	10	бр.
<b>1039945</b>	20-20-20	37	37	37	16	16	16	80	10	бр.
<b>1039946</b>	25-25-25	48	48	48	19	19	19	20	5	бр.
<b>1039947</b>	32-32-32	51	51	51	23	23	23	20	5	бр.

# Uponor S-Press PLUS

## Uponor S-Press тройник прав PPSU

- Цветови код

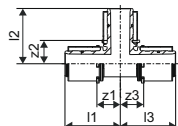

Арт. номер	Размери	l1 mm	l2 mm	l3 mm	z1 mm	z2 mm	z3 mm	Кол-во 2	Кол-во 1	МЕ
<b>1046390</b>	40-40-40	68	68	68	29	29	29	720	5	бр.
<b>1046391</b>	50-50-50	73	73	73	33	33	33	288	3	бр.
<b>1032887</b>	63-63-63	101	101	101	42	40	42	150	1	бр.
<b>1032888</b>	75-75-75	108	107	108	47	47	47	150	1	бр.

## Uponor S-Press PLUS тройник редуциран PPSU

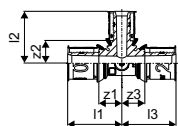

Арт. номер	Размери	l1 mm	l2 mm	l3 mm	z1 mm	z2 mm	z3 mm	Кол-во 2	Кол-во 1	МЕ
<b>1039948</b>	16-20-16	35	35	35	15	13	15	80	10	бр.
<b>1039949</b>	20-16-16	37	36	36	16	16	16	80	10	бр.
<b>1039950</b>	20-16-20	37	36	37	16	16	16	80	10	бр.
<b>1039951</b>	20-20-16	37	37	36	16	16	16	80	10	бр.
<b>1039952</b>	20-25-20	41	48	41	19	19	19	80	10	бр.
<b>1039953</b>	25-16-16	48	39	39	19	19	19	80	10	бр.
<b>1039954</b>	25-16-20	48	39	41	19	19	19	80	10	бр.
<b>1039955</b>	25-16-25	48	39	48	19	19	19	80	10	бр.
<b>1039956</b>	25-20-20	48	41	41	19	19	19	80	10	бр.
<b>1039957</b>	25-20-25	48	41	48	19	19	19	80	10	бр.
<b>1039958</b>	32-16-32	51	43	51	23	23	23	20	5	бр.
<b>1039959</b>	32-20-32	51	44	51	23	23	23	20	5	бр.
<b>1039960</b>	32-25-25	51	51	51	23	23	23	20	5	бр.
<b>1039961</b>	32-25-32	51	51	51	23	23	23	20	5	бр.

## Uponor S-Press тройник редуциран PPSU

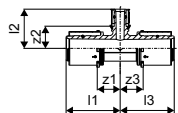

Арт. номер	Размери	l1 mm	l2 mm	l3 mm	z1 mm	z2 mm	z3 mm	Кол-во 2	Кол-во 1	МЕ
<b>1039962</b>	40-20-40	68	49	68	29	28	29	960	5	бр.
<b>1039963</b>	40-25-32	68	56	56	29	28	28	960	5	бр.
<b>1039964</b>	40-25-40	68	56	68	29	28	29	720	5	бр.
<b>1039965</b>	40-32-32	68	56	56	29	28	28	960	5	бр.
<b>1039966</b>	40-32-40	68	56	68	29	28	29	720	5	бр.
<b>1039967</b>	50-25-40	73	61	73	34	33	34	432	3	бр.
<b>1039968</b>	50-25-50	73	61	73	34	33	34	432	3	бр.
<b>1039969</b>	50-32-50	73	61	73	34	33	34	432	3	бр.

# Uponor S-Press PLUS

## Uponor S-Press тройник редукативен PPSU

- Цветови код

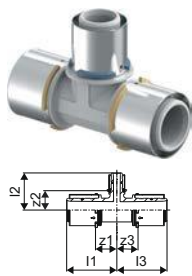

Арт. номер	Размери	l1 mm	l2 mm	l3 mm	z1 mm	z2 mm	z3 mm	Кол-во 2	Кол-во 1	ME
<b>1046400</b>	50-40-50	73	73	73	33	33	33	288	3	бр.
<b>1032889</b>	63-25-63	101	68	101	40	39	40	150	1	бр.
<b>1032890</b>	63-32-63	101	68	101	40	39	40	150	1	бр.
<b>1032891</b>	63-40-63	101	79	101	40	40	40	150	1	бр.
<b>1032892</b>	75-32-75	108	74	108	47	45	47	150	1	бр.
<b>1032893</b>	75-40-75	108	86	108	47	44	47	150	1	бр.
<b>1032894</b>	75-50-75	108	86	108	47	49	47	150	1	бр.

# Uponor S-Press PLUS

## Uponor S-Press PLUS

### Спецификация

- Тяло на фитинга от месинг с покритие, с оптимизиран дебит

### Uponor S-Press PLUS преход мъжка резба

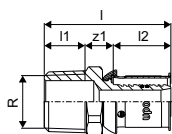

Арт. номер	Размери	l	l1	l2	R	z1	Кол-во 2	Кол-во 1	ME
		mm	mm	mm	inch	mm			
1070501	16-R3/8"MT	41	11	20	3/8	10	80	20	бр.
1070502	16-R1/2"MT	44	14	20	1/2	10	80	20	бр.
1070503	16-R3/4"MT	46	16	20	3/4	11	120	15	бр.
1070504	20-R1/2"MT	45	14	21	1/2	10	80	20	бр.
1070505	20-R3/4"MT	48	15	21	3/4	11	80	10	бр.
1070506	20-R1"MT	54	17	21	1	16	80	10	бр.
1070507	25-R3/4"MT	55	15	28	3/4	11	80	10	бр.
1070508	25-R1"MT	62	18	28	1	16	40	5	бр.
1070509	32-R1"MT	62	17	28	1	16	40	5	бр.
1070510	32-R1 1/4"MT	66	19	28	1 1/4	19	20	5	бр.

### Uponor S-Press PLUS преход мъжка резба

- Резба съгласно EN ISO 228-1

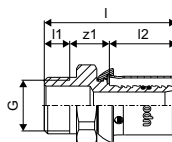

Арт. номер	Размери	l	l1	l2	R	z1	Кол-во 2	Кол-во 1	ME
		mm	mm	mm	inch	mm			
1091728	16-G3/8"MT	39	8	20	3/8	12	80	20	бр.

### Uponor S-Press преход мъжка резба

- Изработен от калайдисан месинг

- Цветови код

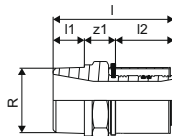

Арт. номер	Размери	l	l1	l2	R	z1	d	Кол-во 2	Кол-во 1	ME
		mm	mm	mm	inch	mm	mm			
1046901	40-R1 1/4"MT	78	20	38	1 1/4	20		960	5	бр.
1046902	40-R1 1/2"MT	80	20	38	1 1/2	22	40	960	5	бр.
1046905	50-R1 1/2"MT	80	20	38	1 1/2	22	50	1152	3	бр.
1046906	50-R2"MT	84	24	38	2	22	50	576	3	бр.
1032895	63-R2"MT	111	28	61	2	22		336	1	бр.
1032896	75-R2 1/2"MT	110	27	61	2 1/2	22		336	1	бр.

# Uponor S-Press PLUS

## Uponor S-Press PLUS преход женска резба

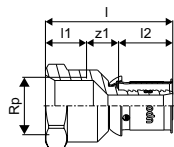

Арт. номер	Размери	l mm	l1 mm	l2 mm	Rp inch	z1 mm	Кол-во 2	Кол-во 1	ME
<b>1070515</b>	16-Rp1/2"FT	47	15	20	1/2	12	80	20	бр.
<b>1070516</b>	20-Rp1/2"FT	47	15	21	1/2	10	120	15	бр.
<b>1070517</b>	20-Rp3/4"FT	51	16	21	3/4	14	80	10	бр.
<b>1070518</b>	20-Rp1"FT	52	19	21	1	12	80	20	бр.
<b>1070519</b>	25-Rp3/4"FT	56	17	28	3/4	11	40	5	бр.
<b>1070520</b>	25-Rp1"FT	59	19	28	1	12	40	5	бр.
<b>1070521</b>	32-Rp1"FT	58	20	28	1	10	40	5	бр.
<b>1070522</b>	32-Rp1 1/4"FT	62	21	28	1 1/4	13	20	5	бр.

## Uponor S-Press преход женска резба

- Изработен от калайдисан месинг
- Цветови код

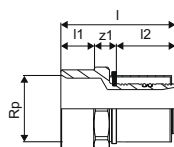

Арт. номер	Размери	l mm	l1 mm	l2 mm	Rp inch	z1 mm	Кол-во 2	Кол-во 1	ME
<b>1046903</b>	40-Rp1 1/4"FT	73	21	38	1 1/4	14	960	5	бр.
<b>1046904</b>	40-Rp1 1/2"FT	77	21	38	1 1/2	18	960	5	бр.
<b>1046907</b>	50-Rp1 1/2"FT	73	21	38	1 1/2	14	1152	3	бр.

## Uponor S-Press PLUS коляно

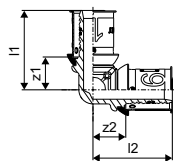

Арт. номер	Размери	l1 mm	l2 mm	z1 mm	z2 mm	Кол-во 2	Кол-во 1	ME
<b>1070523</b>	16-16	34	34	14	14	80	20	бр.
<b>1070524</b>	20-20	37	37	16	16	80	10	бр.
<b>1070525</b>	25-25	47	47	19	19	40	5	бр.
<b>1070526</b>	32-32	51	51	23	23	20	5	бр.



# Uponor S-Press PLUS

## Uponor S-Press коляно

- Изработен от калайдисан месинг
- Цветови код

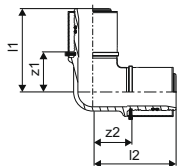

Арт. номер	Размери	l1 mm	l2 mm	z1 mm	z2 mm	Кол-во 2	Кол-во 1	ME
<b>1046908</b>	40-40	72	72	34	34	600	5	бр.
<b>1046911</b>	50-50	79	79	41	41	240	3	бр.

## Uponor S-Press PLUS дъга

- изработен от месинг с покритие
- дизайн с оптимизиран дебит

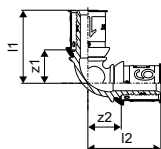

Арт. номер	Размери	l1 mm	l2 mm	z1 mm	z2 mm	Кол-во 2	Кол-во 1	ME
<b>1070527</b>	16-16	37	37	17	17	80	10	бр.
<b>1070528</b>	20-20	40	40	19	19	80	10	бр.
<b>1070529</b>	25-25	50	50	22	22	40	5	бр.
<b>1070530</b>	32-32	56	56	28	28	20	5	бр.

## Uponor S-Press PLUS коляно мъжка резба

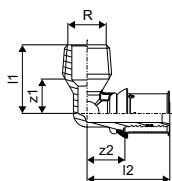

Арт. номер	Размери	l1 mm	l2 mm	R inch	z1 mm	z2 mm	Кол-во 2	Кол-во 1	ME
<b>1070531</b>	16-R3/8"MT	27	37	3/8	13	17	80	20	бр.
<b>1070532</b>	16-R1/2"MT	30	37	1/2	15	17	80	20	бр.
<b>1070533</b>	20-R1/2"MT	32	41	1/2	15	19	80	10	бр.
<b>1070534</b>	20-R3/4"MT	34	41	3/4	18	19	80	10	бр.
<b>1070535</b>	25-R3/4"MT	36	48	3/4	20	19	40	5	бр.
<b>1070536</b>	25-R1"MT	43	51	1	22	23	40	5	бр.
<b>1070537</b>	32-R1"MT	43	51	1	22	23	20	5	бр.

# Uponor S-Press PLUS

## Uponor S-Press коляно преход MP

- Изработен от калайдисан месинг
- Цветови код

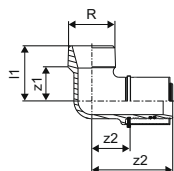

Арт. номер	Размери	l1 mm	l2 mm	R inch	z1 mm	z2 mm	Кол-во 2	Кол-во 1	ME
<b>1046909</b>	40-R1 1/4"MT	49	72	1 1/4	30	34	500	5	бр.

## Uponor S-Press PLUS коляно MP преход CU

- Гайка и затягащ пръстен за медни тръби
- Резба съгласно EN ISO 228-1

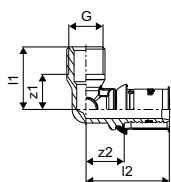

Арт. номер	Размери	l1 mm	l2 mm	G inch	z1 mm	z2 mm	Кол-во 2	Кол-во 1	ME
<b>1070538</b>	16-G3/8"MT/10CU	27	37	3/8	15	17	20	1	бр.

## Uponor S-Press PLUS коляно женска резба

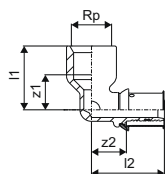

Арт. номер	Размери	l1 mm	l2 mm	Rp inch	z1 mm	z2 mm	Кол-во 2	Кол-во 1	ME
<b>1070539</b>	16-Rp1/2"FT	33	38	1/2	18	18	80	10	бр.
<b>1070540</b>	20-Rp1/2"FT	36	41	1/2	21	19	80	10	бр.
<b>1070541</b>	20-Rp3/4"FT	36	43	3/4	19	22	40	10	бр.
<b>1070542</b>	25-Rp3/4"FT	40	50	3/4	23	22	20	5	бр.
<b>1070543</b>	25-Rp1"FT	45	54	1	25	26	20	5	бр.
<b>1070544</b>	32-Rp1"FT	49	54	1	30	26	20	5	бр.

# Uponor S-Press PLUS

## Uponor S-Press коляно преход ЖР

- Изработен от калайдисан месинг
- Цветови код

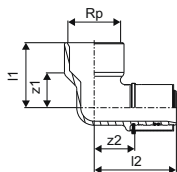

Арт. номер	Размери	l1 mm	l2 mm	Rp inch	z1 mm	z2 mm	Кол-во 2	Кол-во 1	ME
<b>1046910</b>	40-Rp1 1/2"FT	59	75	1 1/2	38	37	500	5	бр.
<b>1046912</b>	50-Rp1 1/2"FT	59	79	1 1/2	38	41	300	3	бр.

## Uponor S-Press PLUS коляно 45°

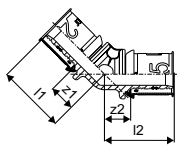

Арт. номер	Размери	l1 mm	l2 mm	z1 mm	z2 mm	Кол-во 2	Кол-во 1	ME
<b>1070545</b>	25-25	46	46	18	18	20	5	бр.
<b>1070546</b>	32-32	49	49	23	23	20	5	бр.

## Uponor S-Press коляно 45°

- Изработен от калайдисан месинг
- Цветови код

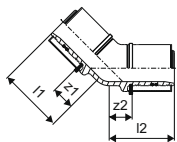

Арт. номер	Размери	l1 mm	l2 mm	z1 mm	z2 mm	Кол-во 2	Кол-во 1	ME
<b>1046913</b>	40-40	59	59	21	21	500	5	бр.
<b>1046914</b>	50-50	63	63	25	25	300	3	бр.

## Uponor S-Press PLUS муфа права

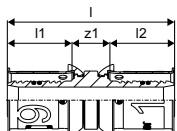

Арт. номер	Размери	l mm	l1 mm	l2 mm	z1 mm	Кол-во 2	Кол-во 1	ME
<b>1070547</b>	16-16	51	20	20	12	80	20	бр.
<b>1070548</b>	20-20	54	21	21	12	80	10	бр.
<b>1070549</b>	25-25	68	28	28	12	80	10	бр.
<b>1070550</b>	32-32	68	28	28	12	40	5	бр.

# Uponor S-Press PLUS

## Uponor S-Press муфа права

- Изработена от калайдисан месинг
- Цветови код“

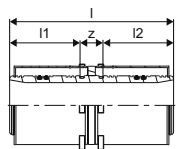

Арт. номер	Размери	l mm	l1 mm	l2 mm	z1 mm	Кол-во 2	Кол-во 1	ME
<b>1046932</b>	40-40	88	38	38	12	960	5	бр.
<b>1046935</b>	50-50	88	38	38	12	576	3	бр.

## Uponor S-Press PLUS редуктор

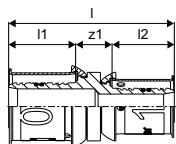

Арт. номер	Размери	l mm	l1 mm	l2 mm	z1 mm	Кол-во 2	Кол-во 1	ME
<b>1070552</b>	20-16	53	21	20	12	80	20	бр.
<b>1070553</b>	25-16	60	28	20	12	80	10	бр.
<b>1070554</b>	25-20	61	28	21	12	80	10	бр.
<b>1070555</b>	32-20	61	28	21	12	80	10	бр.
<b>1070556</b>	32-25	68	28	28	12	80	10	бр.

## Uponor S-Press редуктор

- Изработен от калайдисан месинг
- Цветови код

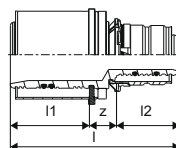

Арт. номер	Размери	l mm	l1 mm	l2 mm	z1 mm	Кол-во 2	Кол-во 1	ME
<b>1046930</b>	40-25	81	38	30	13	960	5	бр.
<b>1046931</b>	40-32	81	38	30	13	960	5	бр.
<b>1046933</b>	50-32	81	38	30	13	1152	3	бр.
<b>1046934</b>	50-40	89	38	38	14	576	3	бр.

## Uponor S-Press PLUS тройник прав

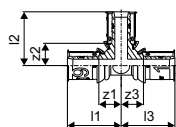

Арт. номер	Размери	l1 mm	l2 mm	l3 mm	z1 mm	z2 mm	z3 mm	Кол-во 2	Кол-во 1	ME
<b>1070560</b>	16-16-16	34	34	34	14	14	14	80	10	бр.
<b>1070561</b>	20-20-20	37	37	37	16	16	16	80	10	бр.
<b>1070562</b>	25-25-25	47	47	47	19	19	19	20	5	бр.
<b>1070563</b>	32-32-32	51	51	51	23	23	23	20	5	бр.

# Uponor S-Press PLUS

## Uponor S-Press тройник прав

- Изработен от калайдисан месинг
- Цветови код

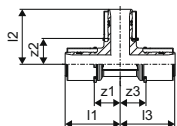

Арт. номер	Размери	l1 mm	l2 mm	l3 mm	z1 mm	z2 mm	z3 mm	Кол-во 2	Кол-во 1	ME
<b>1046921</b>	40-40-40	72	72	72	34	34	34	400	5	бр.
<b>1046928</b>	50-50-50	79	79	79	41	41	41	300	3	бр.

## Uponor S-Press PLUS тройник редуциран

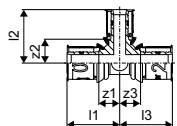

Арт. номер	Размери	l1 mm	l2 mm	l3 mm	z1 mm	z2 mm	z3 mm	Кол-во 2	Кол-во 1	ME
<b>1070566</b>	16-20-16	36	37	36	16	16	16	80	10	бр.
<b>1070567</b>	20-16-16	35	36	34	14	16	14	40	10	бр.
<b>1070568</b>	20-16-20	35	36	35	14	16	14	80	20	бр.
<b>1070569</b>	20-20-16	37	37	36	16	16	16	80	20	бр.
<b>1070570</b>	20-25-16	40	47	38	19	19	19	40	10	бр.
<b>1070571</b>	20-25-20	40	47	40	19	19	19	40	10	бр.
<b>1070572</b>	25-16-16	44	38	36	16	19	17	40	5	бр.
<b>1070573</b>	25-16-20	44	38	38	16	19	17	40	5	бр.
<b>1070574</b>	25-16-25	42	38	42	14	19	14	20	5	бр.
<b>1070575</b>	25-20-16	44	40	36	16	19	17	40	5	бр.
<b>1070576</b>	25-20-20	44	40	38	16	19	17	40	5	бр.
<b>1070577</b>	25-20-25	44	40	44	16	19	16	20	5	бр.
<b>1070578</b>	25-25-16	47	47	38	19	19	19	20	5	бр.
<b>1070579</b>	25-32-25	50	48	50	22	20	22	20	5	бр.
<b>1070580</b>	32-16-32	43	42	43	15	22	15	20	5	бр.
<b>1070581</b>	32-20-32	45	43	45	17	22	17	20	5	бр.
<b>1070582</b>	32-25-25	48	50	48	20	22	20	20	5	бр.
<b>1070583</b>	32-25-32	48	50	48	20	22	20	20	5	бр.

## Uponor S-Press тройник редуциран

- Изработен от калайдисан месинг
- Цветови код

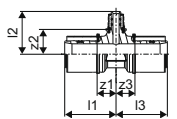

Арт. номер	Размери	l1 mm	l2 mm	l3 mm	z1 mm	z2 mm	z3 mm	Кол-во 2	Кол-во 1	ME
<b>1046916</b>	40-20-40	60	50	60	22	28	22	400	5	бр.
<b>1046917</b>	40-25-32	61	60	53	23	30	23	500	5	бр.
<b>1046918</b>	40-25-40	61	60	61	23	30	23	400	5	бр.
<b>1046919</b>	40-32-32	65	60	57	27	30	26	400	5	бр.
<b>1046920</b>	40-32-40	65	60	65	27	30	27	400	5	бр.
<b>1046924</b>	50-25-40	61	65	61	23	35	23	300	3	бр.
<b>1046925</b>	50-25-50	61	65	61	23	35	23	240	3	бр.
<b>1046926</b>	50-32-50	65	65	65	27	35	27	300	3	бр.
<b>1046927</b>	50-40-50	72	79	72	34	41	34	300	3	бр.

# Uponor S-Press PLUS

## Uponor S-Press PLUS тройник МР

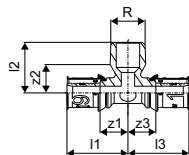

Арт. номер	Размери	l1	l2	l3	R	z1	z2	z3	Кол-во 2	Кол-во 1	МЕ
		mm	mm	mm	inch	mm	mm	mm			
<b>1070592</b>	16-R1/2"MT-16	38	30	38	1/2	18	15	18	40	10	бр.
<b>1070593</b>	25-R3/4"MT-25	48	36	48	3/4	19	21	19	20	5	бр.
<b>1070594</b>	32-R3/4"MT-32	48	40	48	3/4	19	25	19	20	5	бр.

## Uponor S-Press PLUS тройник ЖР

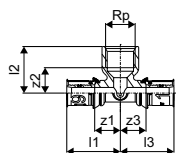

Арт. номер	Размери	l1	l2	l3	Rp	z1	z2	z3	Кол-во 2	Кол-во 1	МЕ
		mm	mm	mm	inch	mm	mm	mm			
<b>1070595</b>	16-Rp1/2"FT-16	38	33	38	1/2	18	18	18	40	10	бр.
<b>1070596</b>	20-Rp1/2"FT-20	40	35	40	1/2	19	20	19	60	15	бр.
<b>1070597</b>	20-Rp3/4"FT-20	43	37	43	3/4	22	20	22	40	10	бр.
<b>1070598</b>	25-Rp1/2"FT-25	48	37	48	1/2	19	22	19	20	5	бр.
<b>1070599</b>	25-Rp3/4"FT-25	50	40	50	3/4	22	23	22	20	5	бр.
<b>1070600</b>	32-Rp1/2"FT-32	47	40	47	1/2	18	25	18	20	5	бр.
<b>1070601</b>	32-Rp3/4"FT-32	51	44	51	3/4	23	27	23	20	5	бр.

## Uponor S-Press тройник преход ЖР

- Изработен от калайдисан месинг
- Цветови код

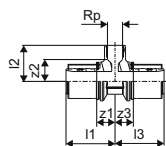

Арт. номер	Размери	l1	l2	l3	Rp	z1	z2	z3	Кол-во 2	Кол-во 1	МЕ
		mm	mm	mm	inch	mm	mm	mm			
<b>1046922</b>	40-Rp1/2"FT-40	69	47	69	1/2	31	30	31	500	5	бр.
<b>1046923</b>	40-Rp3/4"FT-40	64	47	64	3/4	26	31	26	400	5	бр.
<b>1046929</b>	50-Rp1"FT-50	72	56	72	1	34	37	34	240	3	бр.

# Uponor S-Press PLUS

## Uponor S-Press PLUS преход с хол. гайка

- Разглобяем винтов конектор за свързване към стенни фитинги, филтри и спирателни вентили
- Резба съгласно EN ISO 228-1.

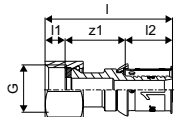

Арт. номер	Размери	l mm	l1 mm	l2 mm	G inch	z1 mm	Кол-во 2	Кол-во 1	ME
<b>1070708</b>	16-G3/8"SN	55	8	20	3/8	27	25	1	бр.
<b>1070602</b>	16-G1/2"SN	53	8	20	1/2	25	30	1	бр.
<b>1070603</b>	16-G3/4"SN	44	8	20	3/4	17	20	1	бр.
<b>1070604</b>	20-G1/2"SN	59	8	21	1/2	30	20	1	бр.
<b>1070605</b>	20-G3/4"SN	46	8	21	3/4	17	20	1	бр.
<b>1070606</b>	25-G3/4"SN	64	8	28	3/4	28	15	1	бр.
<b>1070607</b>	25-G1"SN	57	9	28	1	20	15	1	бр.
<b>1070608</b>	25-G1 1/4 "SN	60	10	28	1 1/4	22	10	1	бр.
<b>1070609</b>	32-G1"SN	65	8	28	1	29	10	1	бр.
<b>1070610</b>	32-G1 1/4"SN	59	9	28	1 1/4	22	10	1	бр.

## Uponor S-Press преход с хол. гайка

- Изработен от калайдисан месинг
- Цветови код
- Разглобяем винтов конектор за свързване към стенни фитинги, филтри и спирателни вентили
- Резба съгласно EN ISO 228-1.

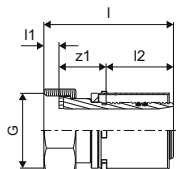

Арт. номер	Размери	l mm	l1 mm	l2 mm	G inch	z1 mm	Кол-во 2	Кол-во 1	ME
<b>1046937</b>	40-G1 1/2"SN	77	10	38	1 1/2	30	960	5	бр.
<b>1046938</b>	50-G1 3/4"SN	82	12	38	1 3/4	32	1152	3	бр.
<b>1046939</b>	50-G2"SN	82	12	38	2	32	576	3	бр.

## Uponor S-Press PLUS коляно хол. гайка

- Разглобяем винтов конектор за свързване към стенни фитинги, филтри и спирателни вентили
- Резба съгласно EN ISO 228-1.

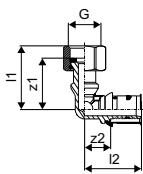
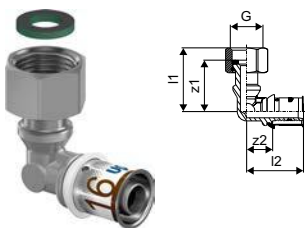

Арт. номер	Размери	l1 mm	l2 mm	G inch	z1 mm	z2 mm	Кол-во 2	Кол-во 1	ME
<b>1070611</b>	16-G3/8"SN	41	37	3/8	33	17	20	1	бр.
<b>1070612</b>	16-G1/2"SN	41	37	1/2	33	17	20	1	бр.
<b>1070613</b>	20-G1/2"SN	46	41	1/2	39	19	20	1	бр.
<b>1070614</b>	25-G3/4"SN	39	48	3/4	39	19	10	1	бр.

# Uponor S-Press PLUS

## Uponor S-Press PLUS стенно коляно M

- за инсталиране на стена или прикрепване с приспособление за предпазване от завъртане към монтажни винкели и планки Uponor Smart Aqua

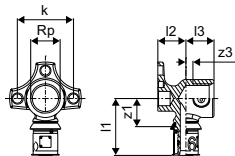

Арт. номер	Размери	I1 mm	I2 mm	I3 mm	Rp inch	z1 mm	z3 mm	k mm	Кол-во 2	Кол-во 1	МЕ
<b>1070638</b>	16-Rp3/8"FT	45	20	20	3/8	25	8	40	40	10	бр.
<b>1070639</b>	16-Rp1/2"FT	41	20	20	1/2	21	5	40	40	10	бр.
<b>1070640</b>	20-Rp1/2"FT	44	20	21	1/2	23	6	40	40	10	бр.
<b>1070641</b>	20-Rp3/4"FT	45	20	23	3/4	24	7	40	20	5	бр.
<b>1070642</b>	25-Rp3/4"FT	54	27	25	3/4	26	8	40	20	5	бр.

## Uponor S-Press PLUS стенно коляно L

- за инсталиране на стена или прикрепване с приспособление за предпазване от завъртане към монтажни винкели и планки Uponor Smart Aqua

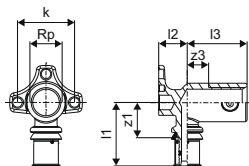

Арт. номер	Размери	I1 mm	I2 mm	I3 mm	Rp inch	z1 mm	z3 mm	k mm	Кол-во 2	Кол-во 1	МЕ
<b>1070644</b>	16-Rp1/2"FT	42	20	30	1/2	22	15	40	40	10	бр.
<b>1070645</b>	20-Rp1/2"FT	46	20	30	1/2	25	15	40	40	10	бр.

## Uponor S-Press PLUS стенно коляно XL

- за инсталиране на стена или прикрепване с приспособление за предпазване от завъртане към монтажни винкели и планки Uponor Smart Aqua

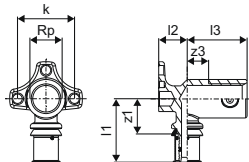

Арт. номер	Размери	I1 mm	I2 mm	I3 mm	Rp inch	z1 mm	z3 mm	k mm	Кол-во 2	Кол-во 1	МЕ
<b>1070646</b>	16-Rp1/2"FT	45	20	42	1/2	25	15	40	40	10	бр.
<b>1070647</b>	20-Rp1/2"FT	46	21	42	1/2	25	15	40	40	10	бр.



# Uponor S-Press PLUS

## Uponor S-Press PLUS изол. кутия за кол.

- за инсталация на стената с вентил и кутия

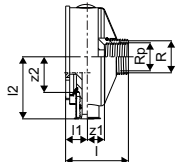

Арт. номер	Размери	l	l1	l2	Rp2	R2	z1	z2	Кол-во 2	Кол-во 1	ME
		mm	mm	mm	inch	inch	mm	mm			бр.
<b>1070643</b>	16-Rp3/4"FT	47	31	47	1/2"	3/4"	22	27	20	1	бр.

## Uponor S-Press PLUS стенно коляно Gemini

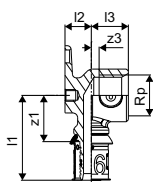

Арт. номер	Размери	Кол-во 2	Кол-во 1	ME
<b>1070665</b>	16-Rp1/2"FT	4800	75	бр.

## Uponor S-Press PLUS ст. кол. U-образно

- за инсталиране на стена или прикрепване с приспособление за предпазване от завъртане към монтажни винкели и планки Uponor Smart Aqua

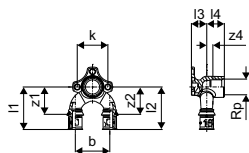

Арт. номер	Размери	l1	l2	l3	l4	Rp	z1	z2	z4	b	k	Кол-во 2	Кол-во 1	ME
		mm	mm	mm	mm	inch	mm	mm	mm	mm	mm			бр.
<b>1070629</b>	16-Rp1/2"FT-16	56	56	20	23	1/2	36	36	8	45	40	20	5	бр.
<b>1070630</b>	20-Rp1/2"FT-20	57	57	20	23	1/2	36	36	8	45	40	960	5	бр.
<b>1070631</b>	20-Rp1/2"FT-16	57	56	20	23	1/2	36	36	8	45	40	960	5	бр.
<b>1070632</b>	16-Rp1/2"FT-20	56	57	20	23	1/2	36	36	8	45	40	960	5	бр.
<b>1070633</b>	25-Rp1/2"FT-25	64	64	27	24	1/2	36	36	9	60	40	576	3	бр.
<b>1070634</b>	25-Rp1/2"FT-20	64	57	27	24	1/2	36	36	9	60	40	576	3	бр.
<b>1070635</b>	20-Rp1/2"FT-25	57	64	27	24	1/2	36	36	9	60	40	576	3	бр.

# Uponor S-Press PLUS

## Uponor S-Press PLUS U кол. за смесител

- за вградена в стената връзка към смесител и казанче в серийни и хигиенни инсталации



Арт. номер	Размери	l1	l2	R	z1	z2	b	Кол-во 2	Кол-во 1	МЕ
		mm	mm	inch	mm	mm	mm			
<b>1070636</b>	16-16-R1/2"MT	57	60	1/2	42	40	45	960	5	бр.
<b>1070637</b>	20-20-R3/4"MT	61	62	3/4	42	40	45	960	5	бр.

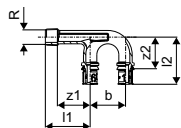

## Uponor S-Press PLUS двойно ст. кол. 90° long

- за инсталиране на стена или прикрепване с приспособление за предпазване от завъртане към монтажни винкели и планки Uponor Smart Aqua

- Резба съгласно EN ISO 228-1

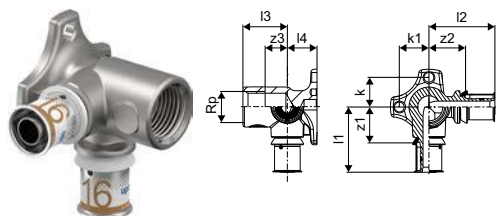

Арт. номер	Размери	l1	l2	l3	l4	Rp	z1	z2	z3	k	k1	Кол-во 2	Кол-во 1	МЕ
		mm	mm	mm	mm	inch	mm	mm	mm	mm	mm			
<b>1070648</b>	16-Rp1/2"FT-16	44	45	30	20	1/2	24	25	15	20	20	40	10	бр.
<b>1070649</b>	20-Rp1/2"FT-20	46	46	30	20	1/2	24	25	15	20	20	40	10	бр.

## Uponor S-Press PLUS коляно преход UPS



Арт. номер	Размери	l1	l2	Rp	M	z1	z2	Кол-во 2	Кол-во 1	МЕ
		mm	mm	inch	mm	mm	mm			
<b>1070657</b>	16-Rp1/2"FT	29	48	1/2	35x1.5	8	28	10	1	бр.

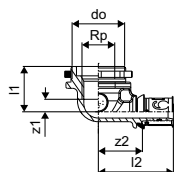

# Uponor S-Press PLUS

## Uponor S-Press PLUS тройник преход Geberit

- За свързване към вградени казанчета Geberit (2002) и за всички фитинги Melra Fix MT1/2
- Резба съгласно EN ISO 228-1

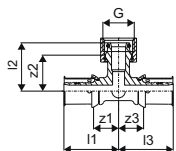

Арт. номер	Размери	l1	l2	l3	G	z1	z2	z3	Кол-во 2	Кол-во 1	ME
		mm	mm	mm	inch	mm	mm	mm			
<b>1070659</b>	16-G1/2"FT-16	38	32	38	1/2	18	27	18	10	1	ea

## Uponor S-Press PLUS коляно вгр. казанче Geberit

- За свързване на Uponor тръба 16 x 2 към вградени казанчета Geberit, производство след 2002г.

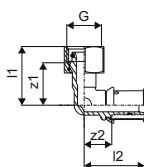

Арт. номер	Размери	l1	l2	G	z1	z2	Кол-во 2	Кол-во 1	ME
		mm	mm	inch	mm	mm			
<b>1070658</b>	16-1/2"FT	35	37	1/2	26	17	80	20	бр.

## Uponor S-Press PLUS тапа

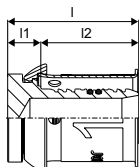

Арт. номер	Размери	l	l1	l2	Кол-во 2	Кол-во 1	ME
		mm	mm	mm			
<b>1070621</b>	16	27	7	20	160	40	бр.
<b>1070622</b>	20	28	7	21	7680	20	бр.
<b>1070623</b>	25	35	7	28	3840	10	бр.
<b>1070624</b>	32	35	7	28	1920	5	бр.

## Uponor MLC тапа за проба под налягане

- Тапа за многократна употреба за изпитване под налягане на инсталации, завинтена във фасетирана тръба
- След завършване на изпитването под налягане, отвийте тапата и отрежете тръбата до необходимата дължина (дължината на тапата + 1.5мм).

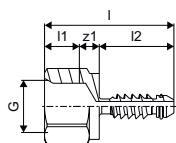

Арт. номер	Размери	l	l1	l2	G	z1	Кол-во 2	Кол-во 1	ME
		mm	mm	mm	inch	mm			
<b>1013756</b>	16	52	14	30	1/2	8	7680	20	бр.
<b>1013760</b>	20	52	14	30	1/2	8	3840	20	бр.
<b>1013762</b>	25	57	14	35	1/2	8	3840	10	бр.
<b>1013764</b>	32	64	14	42	1/2	8	3840	10	бр.
<b>1013765</b>	40	67	14	45	1/2	8	960	5	бр.

# Uponor S-Press PLUS

## Uponor S-Press PLUS монт. к-кт ст. кол.

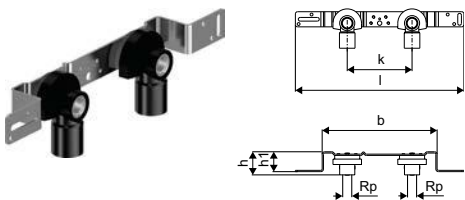

Арт. номер	Размери	l	Rp	b	h	h1	k	Кол-во 2	Кол-во 1	ME
		mm	inch	mm	mm	mm	mm			
1070666	16-Rp1/2"FT c/c150mm	390	1/2	266	54	46	150	5	1	бр.

## Uponor S-Press PLUS монт. к-кт ст. кол.

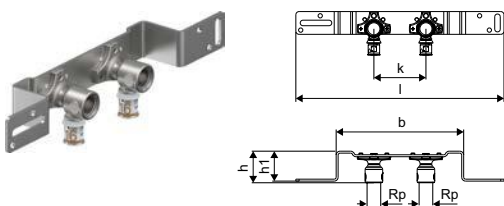

Арт. номер	Размери	l	Rp	b	h	h1	k	Кол-во 2	Кол-во 1	ME
		mm	inch	mm	mm	mm	mm			
1070661	16-Rp1/2"FT c/c80mm	320	1/2	196	49	46	80	5	1	бр.
1070662	16-Rp1/2"FT c/c150mm	390	1/2	266	49	46	150	5	1	бр.

## Uponor S-Press PLUS монт. к-кт ст. кол. Gemini



Арт. номер	Размери	Кол-во 2	Кол-во 1	ME
1070663	16-Rp1/2"FT c/c120mm	720	5	бр.
1070664	16-Rp1/2"FT c/c150mm	720	5	бр.

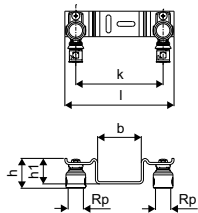

## Uponor S-Press PLUS коляно преход

- Изработено от калайдисан месинг
- С медна тръба 15 x 1 мм и 12 x 1 мм, с покритие
- Връзката на медната тръба 15 x 1 мм към радиатора може да бъде направена с Uponor компресионен адаптор Cu (арт. номер 1013830)

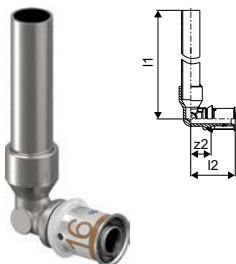

Арт. номер	Размери	l1	l2	z2	Кол-во 2	Кол-во 1	ME
		mm	mm	mm			
1070650	16-15CU l=150mm	166	37	17	2880	20	бр.
1070651	16-12CU l=150mm	166	37	17	2880	20	бр.

# Uponor S-Press PLUS

## Uponor S-Press PLUS преход през стена

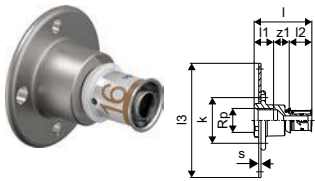

Арт. номер	Размери	l	l1	l2	l3	s	Rp	z1	k	Кол-во 2	Кол-во 1	ME
		mm	mm	mm	mm	mm	inch	mm	mm			бр.
<b>1070652</b>	16-G1/2"FT	51	17	20	100	2	1/2	14	40	5	1	бр.

## Uponor S-Press PLUS стенно коляно LWC

- За монтаж без усукване
- За преход през стени

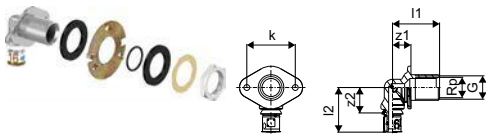

Арт. номер	Размери	l1	l2	G	Rp	z1	z2	g	k	Кол-во 2	Кол-во 1	ME
		mm	mm	inch	inch	mm	mm	mm	mm			бр.
<b>1070653</b>	16-Rp1/2"FT l=25	49	46	3/4	1/2	19	26	NaN	50	5	1	бр.
<b>1070654</b>	16-Rp1/2"FT l=35	59	46	3/4	1/2	19	26	NaN	50	5	1	бр.

## Uponor S-Press PLUS ст. кол. U-образно LWC

- За монтаж без усукване
- За преход през стени

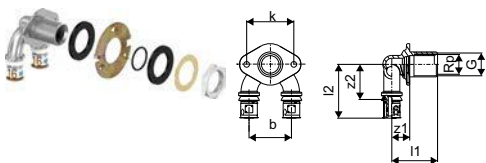

Арт. номер	Размери	l1	l2	G	Rp	z1	z2	b	k	Кол-во 2	Кол-во 1	ME
		mm	mm	inch	inch	mm	mm	mm	mm			бр.
<b>1070655</b>	16-Rp1/2"FT-16 l=25	49	57	3/4	1/2	19	37	45	50	5	1	бр.
<b>1070656</b>	16-Rp1/2"FT-16 l=35	59	57	3/4	1/2	19	37	45	50	5	1	бр.

## Uponor Smart Aqua монт. планка ст. кол.

- Изработена от поцинкована стомана.
- За монтаж на стенни колена Uponor Smart Aqua
- Позициониране на съединенията в дадения растер
- С включени пластмасови щифтове и защитени от загуба винтове M6x12 съгл. DIN 965
- С дупки и прорези за лесно закрепване

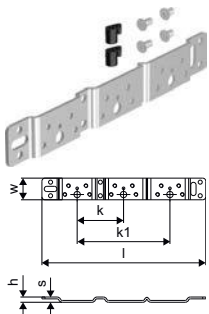

Арт. номер	Размери	l	s	h	k	k1	w	Кол-во 2	Кол-во 1	ME
		mm	mm	mm	mm	mm	mm			бр.
<b>1057840</b>	75/150mm	265	3,0	9	75	150	35	5	1	бр.

# Uponor S-Press PLUS

## Uponor Smart Aqua монтажен винкел

- Изработен от поцинкована стомана.
- За монтаж на стенни колена Uponor Smart Aqua
- Позициониране на съединенията в дадения растер
- С включени пластмасови щифтове и защитени от загуба винтове M6x12 съгл. DIN 965
- С дупки и прорези за лесно закрепване

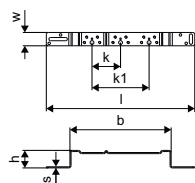

Арт. номер	Размери	l mm	s mm	b mm	h mm	k mm	k1 mm	w mm	Кол-во 2	Кол-во 1	МЕ
<b>1057842</b>	75/150mm	390	3	266	46	75	150	35	5	1	бр.

## Uponor Smart Aqua монтажна шина

- Изработена от поцинкована стомана.
- За монтаж на стенни колена Uponor Smart Aqua
- Позициониране на съединенията в дадения растер
- С включени пластмасови щифтове и защитени от загуба винтове M6x12 съгл. DIN 965
- С дупки и прорези за лесно закрепване

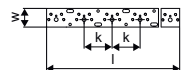

Арт. номер	Размери	l mm	k mm	Кол-во 2	Кол-во 1	МЕ
<b>1057844</b>	2m	2000	75	10	1	бр.

## Uponor Smart Aqua клещи за огъване монт. шина

- За огъване на 2-метровата монтажна шина.



Арт. номер	Размери	Кол-во 2	Кол-во 1	МЕ
<b>1015424</b>	2m	100	1	бр.

# Uponor S-Press PLUS

## Uponor S-Press PLUS преход

- Със запоена медна тръба съгласно EN 1057 (полутвърда / R250)

- с пълно покритие

- Внимание

Медната страна е с прес връзки и подходяща само за пресови съединения

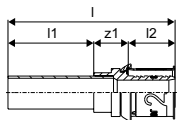

Арт. номер	Размери	l	l1	l2	z1	Кол-во 2	Кол-во 1	ME
1070705	16-10CU	66	30	20	16	80	20	бр.
1070706	16-12CU	66	30	20	16	80	20	бр.
1070615	16-15CU	76	40	20	16	160	20	бр.
1070707	20-15CU	76	39	21	16	3840	10	бр.
1070616	20-18CU	78	40	21	17	40	10	бр.
1070617	20-22CU	81	41	21	19	60	15	бр.
1070618	25-22CU	88	41	28	19	20	5	бр.
1070619	25-28CU	92	43	28	21	1920	5	бр.
1070620	32-28CU	92	43	28	21	20	5	бр.

## Uponor Smart ISI

### Спецификация

- Това е предварително сглобено устройство за монтаж, което е напълно покрито с изолираща пяна със затворена клетка

### Приложение

- Uponor ISI кутия се използва за монтиране в сухи стенни конструкции

- 100% тествани за безопасност на вътрешните компоненти

- Хигиенна транспортна защита.

### Одобрения

- Класификация на пожар Е съгласно EN 13501-1

- Звукоизолация съгласно DIN 4109 и VDI 4100 клас 2 и 3.

## Uponor S-Press PLUS Radi кръстачка

- Изработена от месинг с покритие

- За свързване на радиатор без пресичане в основния под

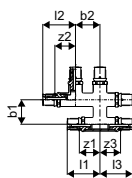

Арт. номер	Размери	l1	l2	l3	z1	z2	z3	b1	b2	Кол-во 2	Кол-во 1	ME
1070685	16-16-16	54	54	54	34	34	34	40	40	192	1	бр.
1070686	20-16-16	55	55	54	34	34	34	40	40	192	1	бр.
1070687	20-16-20	55	55	55	34	34	34	40	40	192	1	бр.
1070688	20-20-20	55	55	55	34	34	34	40	40	192	1	бр.

# Uponor S-Press PLUS

## Uponor S-Press PLUS Radi кръстачка изолирана

- Изработена от месинг с покритие
- За свързване на радиатор без пресичане в основния под
- с включена изолационна кутия от EPP (експандиран полипропилен), състояща се от долна и горна част, с 13 мм изолационен слой (отговаря на 50% изолация в съответствие с EnEV), WLG 035. Покрива изискванията на EnEV по отношение на пресичане и преминаване през на тръби през стени
- Размери на изол. кутия  
(Дължина x Ширина x Височина): 115 x 115 x 55 мм

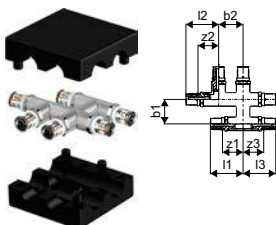

Арт. номер	Размери	l1 mm	l2 mm	l3 mm	s mm	z1 mm	z2 mm	z3 mm	b1 mm	b2 mm	Кол-во 2	Кол-во 1	ME
1070689	16-16-16	54	54	54	40,0	34	34	34	40	40	192	1	бр.
1070690	20-16-16	56	56	55	40,0	34	34	34	40	40	192	1	бр.
1070691	20-16-20	56	55	55	40,0	34	34	34	40	40	192	1	бр.
1070692	20-20-20	56	56	56	40,0	34	34	34	40	40	192	1	бр.

## Uponor Smart Radi свързв. кутия

- Изработена от полистирен с подвижна защитна капачка (WLS 040)
- Изолационна кутия, устойчива на пламък, В1 съгл. DIN 4102
- 100% съгл. EnEV във външната стена



Арт. номер	Размери	d mm	l mm	b mm	h mm	h1 mm	h2 mm	Кол-во 2	Кол-во 1	ME
1013134	16 h=215mm	16	50	100	260	240	215	240	10	бр.
1007077	16 h=240mm	16	50	100	285	265	240	240	10	бр.

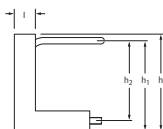

## Uponor S-Press PLUS radi коляно преход без покритие

- Изработено от месинг
- С медна тръба 15 x 1 мм
- Връзката на медната тръба 15 x 1 мм към радиатора може да бъде направена с Uponor компресионен адаптор Cu (арт. номер 1013830)

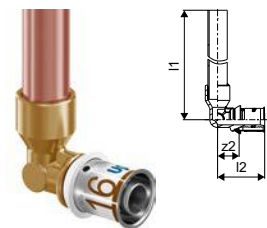

Арт. номер	Размери	l1 mm	l2 mm	z2 mm	Кол-во 2	Кол-во 1	ME
1070677	16-15CU l=250mm	266	37	17	1680	20	бр.



# Uponor S-Press PLUS

## Uponor S-Press PLUS монт. к-кт ст. кол. radi

- Предварително сглобен модул, състоящ се от две стенни колена Uponor Smart Aqua S-Press 16-1/2FT
- Защита от завъртане инсталирана на монтажния винкел

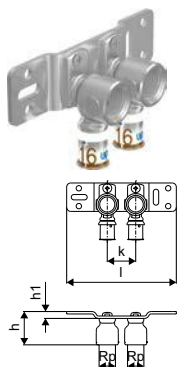

Арт. номер	Размери	l mm	Rp inch	h mm	h1 mm	k mm	Кол-во 2	Кол-во 1	ME
<b>1070683</b>	16-Rp1/2"FT c/c35mm	135	1/2	41	9	35	720	5	бр.
<b>1070684</b>	16-Rp1/2"FT c/c50mm	150	1/2	41	9	50	720	5	бр.

## Uponor Smart Radi преход с покритие

- Изработен от медна тръба с покритие
- медна тръба 15 x 1 mm със самоуплътнена резба за свързване към радиатор
- Подходящ за всички прес колена MLC, стенни планки за прес колена MLC и прес съединения с женска връзка 1/2" MLC на Uponor
- Свързване към радиатора с Uponor евроконусен компресионен адаптор Cu.

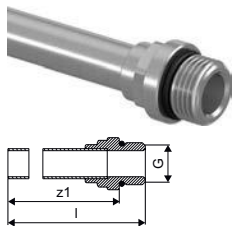

Арт. номер	Размери	l mm	G inch	z1 mm	Кол-во 2	Кол-во 1	ME
<b>1015425</b>	G1/2"MT-15CU l=350mm	369	1/2	356	640	20	бр.

## Uponor Smart Radi преход

- С 3/4" ЖР евроконус, еластично уплътняващ, за свързване на галванизирана медна тръба 15 x 1 mm към прес коляно Uponor, прес тройник за батерия, радиатор или радиаторен адаптор на 3/4" ЖР евроконус.
- Месингова гайка с покритие, месингов компресионен пръстен и уплътнителен конус от EPDM.
- Оребрена гайка за гаечен ключ 27.

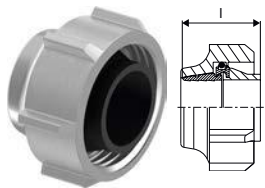

Арт. номер	Размери	l mm	Кол-во 2	Кол-во 1	ME
<b>1013830</b>	15CU-3/4" Euro	21	80	10	бр.

# Uponor S-Press PLUS

## Uponor Smart Radi преход самоуплътнен

- Изработен от месинг с покритие
- Самоуплътнен
- За свързване на радиатори с фитинги на 1/2" женска резба, 3/4" мъжка резба евроконус за връзка към медна тръба 15 x 1 mm, с компресионен адаптор.

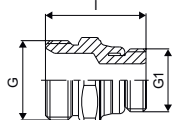

Арт. номер	Размери	L	G	G1	Кол-во 2	Кол-во 1	ME
		mm	inch	inch			бр.
<b>1013906</b>	G3/4"MT-G1/2"MT	34	3/4	1/2	80	10	бр.

## Uponor Smart Radi компр. гарнитура Danfoss

- Изработен от месинг с покритие
- винт под налягане с външна резба, с вътрешна втулка и стягащ пръстен, за монтаж към радиаторни вентили на Danfoss с вътрешна резба
- O-пръстен, син, изработен от EPDM.

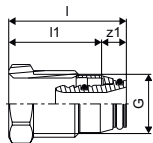

Арт. номер	Размери	L	l1	G	z1	Кол-во 2	Кол-во 1	ME
		mm	mm	inch	mm			бр.
<b>1013970</b>	16-G1/2"MT	37	29	1/2	8	20	1	бр.

## Uponor Smart Radi компресионна гарнитура Heimeier

- Изработен от месинг с покритие
- винт под налягане с външна резба, с вътрешна втулка и стягащ пръстен, за монтаж към радиаторни вентили на Heimeier с вътрешна резба
- O-пръстен, син, изработен от EPDM.

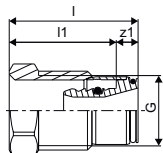

Арт. номер	Размери	L	l1	G	z1	Кол-во 2	Кол-во 1	ME
		mm	mm	inch	mm			бр.
<b>1013978</b>	16-G1/2"MT	34	28	1/2	6	20	1	бр.

# Uponor S-Press PLUS

## Uponor Smart Radi к-кт съединения UNIFIX

- Изработен от пластмаса
- за бързо и сигурно фиксиране на Uponor MLCP 16 x2 mm към радиатора.
- Комплект състоящ се от:

Коляно за фиксиране към пода, фиксиране на тръбите за разстояния между тръбите C/C 35, 40, 45, 50 mm. Тръбна защита Uponor бяла.



Арт. номер	d mm	Кол-во 2	Кол-во 1	ME
<b>1011364</b>	16	100	10	бр.

## Uponor Smart Radi декор. розетка делима

- Изработена от полипропилен, бял
- за Uponor Uni Pipe PLUS и MLC тръби
- Необходимо разстояние (среда-среда на тръбите) между два заключващи пръстена, напр. за подаваща и връщаща отоплителни линии прибрл. 50 mm.
- Класификация на пожар Е съгласно EN 13501-1.



Арт. номер	Размери	Кол-во 2	Кол-во 1	ME
<b>1011370</b>	16 white	20000	50	бр.
<b>1011372</b>	20 white	16000	50	бр.

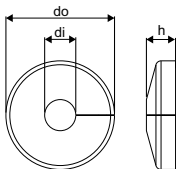

## Uponor Smart Radi декор. розетка делима

- Изработена от полипропилен бял
- за Uponor Uni Pipe PLUS и MLC тръби 14-20 mm, за покриване на подов и/или стенен преход на тръбопровода за свързване към радиатора
- Необходим вътрешен микрометър (център-център) между две Uponor MLC тръби за захранващ и обратен поток: 50 mm. Каскадният преход може лесно да бъде срязан с нож според желания размер на тръбата.
- Заклучващата се розетка се състои от две половини, които се притискат посредством два бутона на ръка
- Пожарна класификация B2 съгласно EN 13501-1.



Арт. номер	Размери	Кол-во 2	Кол-во 1	ME
<b>1011373</b>	14-20 white double	500	50	бр.

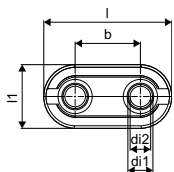

# Uponor RS

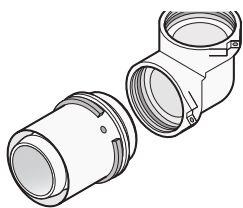

Uponor RS е уникална система, която следва модулен принцип при проектиране на системи от вертикални щрангове и други разпределителни линии. Само 40 компонента

позволяват стотици варианти, което прави системата изключително адаптивна.

## Предимства

- Иновативна връзка с щифт между тялото и адаптора
- Бърза и гъвкава: без инструмент за монтаж, много варианти
- По-ефективно управление на складовите наличности
- Възможност за повторно коригиране до окончателния монтаж
- Цветово кодиране 16 -110 мм за лесен избор на размери



## Спецификация

- с фиксирана прес втулка
- ограничителен пръстен
- цветови код
- сигурност при тестване под налягане

## Приложение

- Битова вода: постоянната работна температура варира от 0°C до 70°C при максимално постоянно работно налягане от 10 бара. Краткосрочната аварийна температура е 95°C за период от 100 часа през целия експлоатационен живот.
- Отопление: Постоянната работна температура варира до 80°C при максимално постоянно работно налягане от 10 бара. Краткосрочната аварийна температура е 100°C за период от 100 часа по време на експлоатационния живот.

ако не е посочено друго:

- Мъжки и женски резби съгласно EN 10226-1.

## Одобрения

- Сертификати за одобрение.

Напр.

- DVGW
- AENOR

## Uponor RS муфа права

- Изработена от калайдисан месинг
- Основно тяло за всички RS2 или RS3 вложки, с включени 2 заключващи щифта.



Арт. номер	Размери	l mm	Кол-во 2	Кол-во 1	ME
<b>1029144</b>	RS2-RS2	58	480	1	бр.
<b>1029145</b>	RS3-RS3	58	480	1	бр.

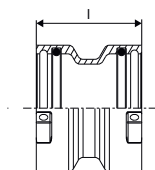

# Uponor RS

## Uponor RS коляно

- Изработено от калайдисан месинг
- Основно тяло за всички RS2 или RS3 вложки, с включени 2 заключващи щифта.

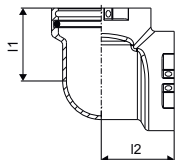

Арт. номер	Размери	l1 mm	l2 mm	Кол-во 2	Кол-во 1	ME
<b>1029138</b>	RS2-RS2	51	51	336	1	бр.
<b>1029139</b>	RS3-RS3	68	68	240	1	бр.

## Uponor RS коляно 45°

- Изработено от калайдисан месинг
- Основно тяло за всички RS2 или RS3 вложки, с включени 2 заключващи щифта.

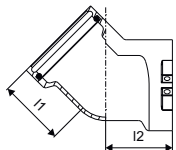

Арт. номер	Размери	l1 mm	l2 mm	Кол-во 2	Кол-во 1	ME
<b>1029140</b>	RS2-RS2	51	51	336	1	бр.
<b>1029141</b>	RS3-RS3	68	68	175	1	бр.

## Uponor RS тройник прав

- Изработен от калайдисан месинг
- Основно тяло за всички RS2 или RS3 вложки, с включени 3 заключващи щифта.

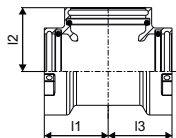

Арт. номер	Размери	l1 mm	l2 mm	l3 mm	Кол-во 2	Кол-во 1	ME
<b>1029142</b>	RS2-RS2-RS2	51	51	51	336	1	бр.
<b>1029143</b>	RS3-RS3-RS3	68	68	68	175	1	бр.

## Uponor RS редуктор

- Изработен от калайдисан месинг
- Намалител от RS3 към RS2, с включен 1 заключващ щифт.

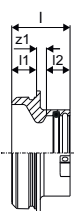
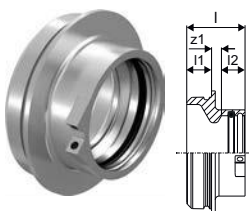

Арт. номер	Размери	l mm	l1 mm	l2 mm	z1 mm	Кол-во 2	Кол-во 1	ME
<b>1029146</b>	RS3-RS2	47	20	19	8	480	1	бр.

# Uponor RS

## Uponor RS дистанционен елемент

- Изработени от калайдисан месинг
- Дистанционен елемент за свързване на основни тела RS с еднакви диаметри.

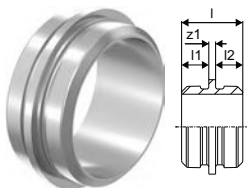

Арт. номер	Размери	l mm	l1 mm	l2 mm	z1 mm	Кол-во 2	Кол-во 1	ME
<b>1046750</b>	RS2-RS2 l=5mm	45	20	20	5	480	1	бр.
<b>1046751*</b>	RS3-RS3 l=5mm	45	20	20	5	240	1	бр.

## Uponor RS дистанционен елемент

- Изработени от калайдисан месинг
- Дистанционен елемент за свързване на основни тела RS с еднакви диаметри, например за създаване на Т-колектор или за изместване на разпределителните щрангове.



Арт. номер	Размери	l mm	l1 mm	l2 mm	l3 mm	z1 mm	Кол-во 2	Кол-во 1	ME
<b>1046477*</b>	RS2-RS2 l=130mm	170	20	20	30	130	240	1	бр.
<b>1046478*</b>	RS3-RS3 l=210mm	250	20	20	30	210	96	1	бр.

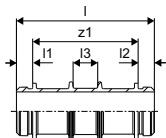

## Uponor RS преход S-Press

- Изработени от калайдисан месинг
- Подходящи за всички основни части RS2.

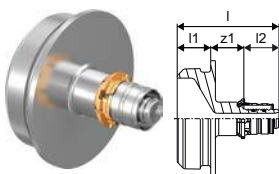

Арт. номер	Размери	l mm	l1 mm	l2 mm	z1 mm	Кол-во 2	Кол-во 1	ME
<b>1059397</b>	16-RS2	61	20	21	20	480	1	бр.

## Uponor RS S-Press PLUS



Арт. номер	Размери	l mm	l1 mm	l2 mm	z1 mm	Кол-во 2	Кол-во 1	ME
<b>1095818</b>	20-RS2	61	20	21	20	378	1	бр.
<b>1095819</b>	25-RS2	75	20	28	27	378	1	бр.
<b>1095820</b>	32-RS2	75	20	28	27	378	1	бр.

# Uponor RS

## Uponor RS преход S-Press

- Изработени от калайдисан месинг
- Подходящи за всички основни части RS2 и RS3.

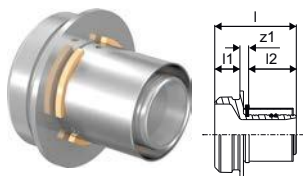

Арт. номер	Размери	l	l1	l2	z1	Кол-во 2	Кол-во 1	ME
		mm	mm	mm	mm			
<b>1046940</b>	40-RS2	65	20	38	7	480	1	бр.
<b>1046941</b>	50-RS2	65	20	38	7	480	1	бр.
<b>1029125</b>	63-RS2	88	20	61	7	400	1	бр.
<b>1029126</b>	75-RS2	88	20	61	7	400	1	бр.
<b>1029127</b>	90-RS3	93	20	62	11	240	1	бр.
<b>1029128</b>	110-RS3	93	20	62	11	240	1	бр.

## Uponor RS преход мъжка резба

- Изработен от калайдисан месинг
- Подходящ за всички основни части RS2 и RS3.



Арт. номер	Размери	l	l1	l2	R	z1	Кол-во 2	Кол-во 1	ME
		mm	mm	mm	inch	mm			
<b>1059402</b>	R1 1/2"MT-RS2	62	20	24	1 1/2	18	480	1	бр.
<b>1029131</b>	R2"MT-RS2	66	20	23	2	23	480	1	бр.
<b>1029132</b>	R2 1/2"MT-RS2	63	20	27	2 1/2	16	480	1	бр.
<b>1029133</b>	R3"MT-RS3	73	20	30	3	23	240	1	бр.

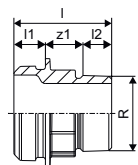

## Uponor RS преход женска резба

- Изработен от калайдисан месинг
- Подходящ за всички основни части RS2 и RS3.

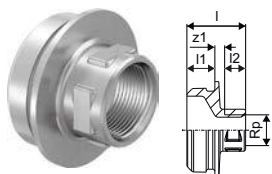

Арт. номер	Размери	l	l1	l2	Rp	z1	Кол-во 2	Кол-во 1	ME
		mm	mm	mm	inch	mm			
<b>1059403</b>	Rp1/2"FT-RS2	42	20	15	1/2	7	480	1	бр.
<b>1029134</b>	Rp1"FT-RS2	45	20	19	1	6	480	1	бр.
<b>1029135</b>	Rp2"FT-RS2	54	20	26	2	8	480	1	бр.
<b>1029136</b>	Rp2 1/2"FT-RS2	63	20	30	2 1/2	12	480	1	бр.
<b>1059404</b>	Rp1/2"FT-RS3	43	20	15	1/2	8	336	1	бр.
<b>1029137</b>	Rp3"FT-RS3	65	20	33	3	12	240	1	бр.

# Uponor RS

## Uponor RS фланшов преход

- Изработен от калайдисан месинг
- Подходящ за всички основни части RS2 и RS3.
- Фланец PN6/PN16 съгласно EN 1092-3
- Болтов диск с 4/8 дупки.

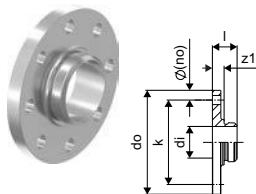

Арт. номер	Размери	l	di	do	z1	k	p	Кол-во 2	Кол-во 1	ME
		mm	mm	mm	mm	mm	bar			
<b>1059398</b>	RS2-DN65 (PN6)	38	48,7	160	18	130	6	144	1	бр.
<b>1059399*</b>	RS2-DN65 (PN16)	45	48,7	185	25	145	16	90	1	бр.
<b>1059400</b>	RS3-DN80 (PN6)	38	78,1	190	18	150	6	90	1	бр.
<b>1029129*</b>	RS3-DN80 (PN16)	45	78,1	200	25	160	16	90	1	бр.
<b>1059401</b>	RS3-DN100 (PN6)	41	78,1	210	21	170	6	90	1	бр.
<b>1029130</b>	RS3-DN100 (PN16)	44	78,1	220	24	180	16	90	1	бр.

## Uponor RS заключващ щифт

- изработен от пластмаса
- за заключване на RS вложка в RS основно тяло.



Арт. номер	Размери	colour	Кол-во 2	Кол-во 1	ME
		-			
<b>1042921</b>	RS2 black	черен	5000	10	бр.
<b>1042922</b>	RS3 grey	grey		10	бр.



# Uponor RTM

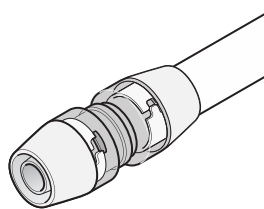

Фитингите Uponor RTM са проектирани за монтаж без инструменти и се използват с определени тръби на Uponor, за постигане на идеални тръбни връзки. Те са бързи и сигурни за ползване, и гарантират

дълготрайни съединения без опасност от течове. RTM фитингите са перфектно решение при инсталации за питейна вода и отопление / охлаждане.

## Предимства

- Постоянно налягане около тръбата
- Цветово кодиран индикатор за връзка
- Монтаж без инструменти
- Индикатор за връзка: видим и чуваем
- Бърз и лесен монтаж



## Спецификация

- концепция „вграден инструмент“
- идентификатор за пресоване
- цветови код

## Приложение

- Битова вода: Постоянната работна температура варира от 0°C до 70°C при максимално постоянно работно налягане от 10 bar. Краткосрочната аварийна температура е 95°C за период от 100 часа по време на експлоатационния срок.
- Отопление: Постоянната работна температура варира до 80°C при максимално постоянно работно налягане от 10 bar. Краткосрочната аварийна температура е 100°C за период от 100 часа по време на експлоатационния период.

## Одобрения

- Сертификати за одобрение.

Напр.

- DVGW
- AENOR

## Uponor RTM преход мъжка резба PPSU

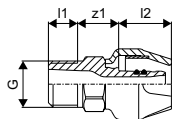

Арт. номер	Размери	l	l1	l2	R	z1	Кол-во 2	Кол-во 1	ME
1048539	16-R1/2"MT	53	13	18	1/2	22	48	1	бр.
1048540	20-R1/2"MT	57	13	22	1/2	22	36	1	бр.
1048541	25-R3/4"MT	65	15	27	3/4	23	20	1	бр.

## Uponor RTM преход женска резба PPSU

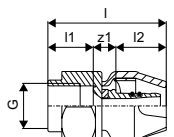

Арт. номер	Размери	l	l1	l2	Rp	z1	Кол-во 2	Кол-во 1	ME
1048558	16-Rp1/2"FT	53	17	18	1/2	18	40	1	бр.
1048559	20-Rp1/2"FT	56	17	22	1/2	17	36	1	бр.
1048560	25-Rp3/4"FT	64	19	27	3/4	18	20	1	бр.

# Upronor RTM

## Upronor RTM коляно PPSU

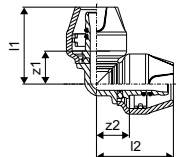

Арт. номер	Размери	l1 mm	l2 mm	z1 mm	z2 mm	Кол-во 2	Кол-во 1	МЕ
<b>1048547</b>	16-16	40	40	22	22	40	1	бр.
<b>1048548</b>	20-20	45	45	24	24	25	1	бр.
<b>1048549</b>	25-25	56	56	30	30	15	1	бр.

## Upronor RTM преходно коляно женска резба PPSU

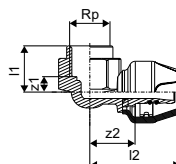

Арт. номер	Размери	l1 mm	l2 mm	Rp inch	z1 mm	z2 mm	Кол-во 2	Кол-во 1	МЕ
<b>1048561</b>	16-Rp1/2"FT	17	46	1/2	9	28	30	1	бр.
<b>1048562</b>	20-Rp1/2"FT	17	49	1/2	11	28	20	1	бр.
<b>1048563</b>	25-Rp3/4"FT	19	59	3/4	14	32	20	1	бр.

## Upronor RTM муфа права PPSU

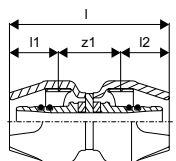

Арт. номер	Размери	l mm	l1 mm	l2 mm	z1 mm	Кол-во 2	Кол-во 1	МЕ
<b>1048542</b>	16-16	60	18	18	24	40	1	бр.
<b>1048543</b>	20-20	68	22	22	25	30	1	бр.
<b>1048544</b>	25-25	80	27	27	26	20	1	бр.

## Upronor RTM редуктор PPSU

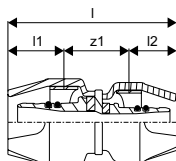

Арт. номер	Размери	l mm	l1 mm	l2 mm	z1 mm	Кол-во 2	Кол-во 1	МЕ
<b>1048545</b>	20-16	64	21	18	25	35	1	бр.
<b>1048546</b>	25-20	74	27	22	25	25	1	бр.

# Upronor RTM

## Upronor RTM тройник PPSU

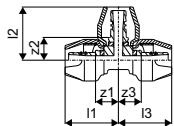

Арт. номер	Размери	l1	l2	l3	z1	z2	z3	Кол-во 2	Кол-во 1	ME
<b>1048550</b>	16-16-16	40	40	40	22	22	22	24	1	бр.
<b>1048551</b>	20-20-20	45	45	45	24	24	24	20	1	бр.
<b>1048552</b>	25-25-25	56	56	56	30	30	30	10	1	бр.

## Upronor RTM тройник редуциран PPSU

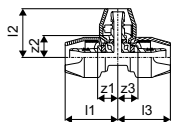

Арт. номер	Размери	l1	l2	l3	z1	z2	z3	Кол-во 2	Кол-во 1	ME
<b>1048553</b>	20-16-20	44	41	44	22	23	22	20	1	бр.
<b>1048554</b>	20-16-16	40	40	46	22	22	24	20	1	бр.
<b>1048555</b>	20-20-16	40	45	45	22	24	24	20	1	бр.
<b>1048556</b>	25-20-25	51	50	51	25	28	25	14	1	бр.
<b>1048557</b>	25-20-20	51	50	51	25	25	28	14	1	бр.

## Upronor RTM преход мъжка резба

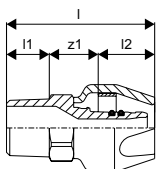

Арт. номер	Размери	l	l1	l2	R	z1	Кол-во 2	Кол-во 1	ME
<b>1048566</b>	16-R1/2"MT	54	11	18	1/2	25	48	1	бр.
<b>1048567</b>	20-R1/2"MT	57	11	22	1/2	24	36	1	бр.
<b>1048568</b>	20-R3/4"MT	58	13	22	3/4	23	25	1	бр.
<b>1048569</b>	25-R3/4"MT	64	13	27	3/4	24	20	1	бр.
<b>1048570</b>	25-R1"MT	66	15	27	1	24	20	1	бр.

## Upronor RTM преход женска резба

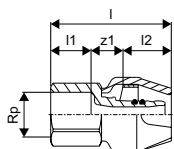

Арт. номер	Размери	l	l1	l2	Rp	z1	Кол-во 2	Кол-во 1	ME
<b>1048581</b>	16-Rp1/2"FT	50	17	18	1/2	15	48	1	бр.
<b>1048582</b>	20-Rp1/2"FT	54	17	21	1/2	16	36	1	бр.
<b>1048583</b>	20-Rp3/4"FT	62	19	27	3/4	16	25	1	бр.
<b>1048584</b>	25-Rp3/4"FT	62	19	27	3/4	16	25	1	бр.
<b>1048585</b>	25-Rp1"FT	66	22	27	1	17	20	1	бр.

# Upronor RTM

## Upronor RTM коляно преход мъжка резба

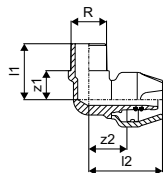

Арт. номер	Размери	l1 mm	l2 mm	R inch	z1 mm	z2 mm	Кол-во 2	Кол-во 1	МЕ
<b>1048599</b>	16-R1/2"MT	33	42	1/2	20	24	30	1	бр.
<b>1048600</b>	20-R1/2"MT	33	46	1/2	20	24	20	1	бр.
<b>1048601</b>	20-R3/4"MT	38	50	3/4	23	28	20	1	бр.
<b>1048602</b>	25-R3/4"MT	38	55	3/4	23	29	15	1	бр.

## Upronor RTM коляно преход женска резба

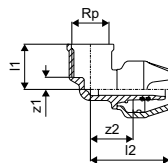

Арт. номер	Размери	l1 mm	l2 mm	Rp inch	z1 mm	z2 mm	Кол-во 2	Кол-во 1	МЕ
<b>1048590</b>	16-Rp1/2"FT	26	44	1/2	8	26	48	1	бр.
<b>1048591</b>	20-Rp1/2"FT	27	46	1/2	10	25	30	1	бр.
<b>1048592</b>	20-Rp3/4"FT	29	50	3/4	10	28	20	1	бр.
<b>1048593</b>	25-Rp3/4"FT	30	55	3/4	12	29	20	1	бр.
<b>1048594</b>	25-Rp1"FT	34	59	1	12	33	20	1	бр.

## Upronor RTM редуктор

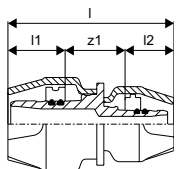

Арт. номер	Размери	l mm	l1 mm	l2 mm	z1 mm	Кол-во 2	Кол-во 1	МЕ
<b>1048573</b>	25-16	64	22	18	25	20	1	бр.

## Upronor RTM тройник редуциран ЖР

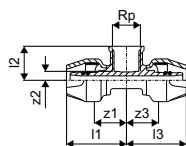

Арт. номер	Размери	l1 mm	l2 mm	l3 mm	Rp inch	z1 mm	z2 mm	z3 mm	Кол-во 2	Кол-во 1	МЕ
<b>1048587</b>	16-Rp1/2"FT-16	44	26	44	1/2	26	8	26	30	1	бр.
<b>1048588</b>	20-Rp1/2"FT-20	46	27	46	1/2	25	10	25	20	1	бр.
<b>1048589</b>	20-Rp3/4"FT-20	50	29	50	3/4	28	10	28	20	1	бр.

# Uponor RTM

## Uponor RTM преход Евроконус



Арт. номер	Размери	l	l1	l2	G	z1	Кол-во 2	Кол-во 1	МЕ
		mm	mm	mm	inch	mm			
<b>1048604</b>	16-G3/4" Euro	47	9	18	3/4	19	25	1	бр.
<b>1048605</b>	20-G3/4" Euro	51	9	22	3/4	20	25	1	бр.

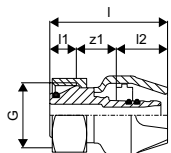

## Uponor RTM преход



Арт. номер	Размери	l	l1	l2	z1	Кол-во 2	Кол-во 1	МЕ
		mm	mm	mm	mm			
<b>1048603</b>	16-15CU	62	30	18	14	40	1	бр.

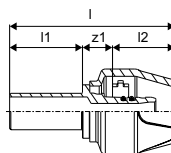

## Uponor RTM вентил за вграждане

- Прави вентили с диаметри 20 & 25 mm
- за интегриране с ръкохватки Uponor, външни, вградени и скрити.



Арт. номер	Размери	l1	l2	z1	z2	Кол-во 2	Кол-во 1	МЕ
		mm	mm	mm	mm			
<b>1057381</b>	20-20	45	54	24	33	15	1	бр.
<b>1057382</b>	25-25	50	57	24	31	10	1	бр.

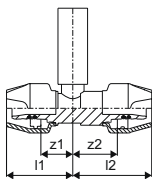

## Uponor Flex дълга ръкохв. за вгр. вентил

- Хромирана ръкохватка и декоративна розетка.
- За вградени вентили.



Арт. номер	l	do	Кол-во 2	Кол-во 1	МЕ
	mm	mm			
<b>1023161</b>	67	67,8	10	10	бр.

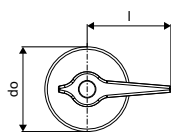

# Uponor RTM

## Uponor Flex ръкохв. вгр. в., в общ. зони

- Хромирана ръкохватка и декоративна розетка.
- За вградени вентили.

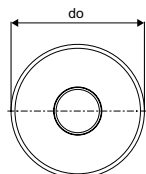

Арт. номер	do mm	Кол-во 2	Кол-во 1	МЕ
<b>1023162</b>	67,8	10	1	бр.

## Uponor Flex удължител за вгр. вентил

- За вградени вентили.



Арт. номер	Кол-во 2	Кол-во 1	МЕ
<b>1023163</b>	520	10	бр.

# Uponor RTM

## Uponor Smart Aqua стенно коляно RTM PPSU

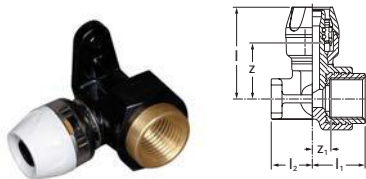

Арт. номер	Размери	d mm	IG inch	l mm	l1 mm	l2 mm	z mm	z1 mm	Кол-во 2	Кол-во 1	МЕ
<b>1048564</b>	16-Rp1/2"FT	16	Rp 1/2	45,7	26,5	22	30,2	8,5	20	1	бр.
<b>1048565</b>	20-Rp1/2"FT	20	Rp 1/2	49,1	28	22	30,6	10	20	1	бр.

## Uponor Smart Aqua стенно коляно RTM



Арт. номер	Размери	d mm	IG inch	l mm	l1 mm	l2 mm	z mm	z1 mm	Кол-во 2	Кол-во 1	МЕ
<b>1048596</b>	16-Rp1/2"FT	16	Rp 1/2	44,2	27	22	26,2	9,7	20	1	бр.
<b>1048597</b>	20-Rp1/2"FT	20	Rp 1/2	48,1	27	22	26,5	9,7	20	1	бр.
<b>1048598</b>	20-Rp3/4"FT	20	Rp 3/4	49,6	28,5	22	28	9,9	20	1	бр.

## Uponor Smart Aqua монт. планка ст. кол.

- Изработена от поцинкована стомана.
- За монтаж на стенни колена Uponor Smart Aqua
- Позициониране на съединенията в дадения растер
- С включени пластмасови щифтове и защитени от загуба винтове M6x12 съгл. DIN 965
- С дупки и прорези за лесно закрепване

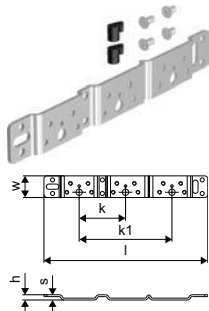

Арт. номер	Размери	l mm	s mm	h mm	k mm	k1 mm	w mm	Кол-во 2	Кол-во 1	МЕ
<b>1057840</b>	75/150mm	265	3,0	9	75	150	35	5	1	бр.

# Uponor RTM

## Uponor Smart Aqua монтажен винкел

- Изработен от поцинкована стомана.
- За монтаж на стенни колена Uponor Smart Aqua
- Позициониране на съединенията в дадения растер
- С включени пластмасови щифтове и защитени от загуба винтове M6x12 съгл. DIN 965
- С дупки и прорези за лесно закрепване

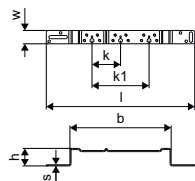

Арт. номер	Размери	l	s	b	h	k	k1	w	Кол-во 2	Кол-во 1	МЕ
		mm	mm	mm	mm	mm	mm	mm			бр.
<b>1057842</b>	75/150mm	390	3	266	46	75	150	35	5	1	бр.



# Uponor Uni-X

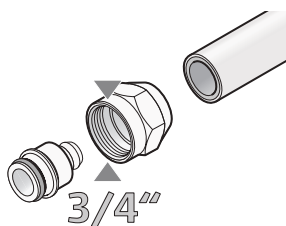

Uponor Uni-X е серия от компресионни фитинги с 3/4" евроконус конектори, метрични конуси и адаптори за системи за водоснабдяване и отопление / охлаждане.

## Предимства

- Просто адаптиране към други тръби и системи
- Гъвкав дизайн на системата
- Без необходимост от специални инструменти



## Приложение

- За разпределение на отоплителната вода за радиаторни връзки

## Uponor Uni-X компресионен адаптор MLC

- Компресионен адаптор, съединителна гайка и вътрешна втулка
- изработен от месинг
- За свързване на Uponor Uni Pipe PLUS и MLC тръби към колектори (напр. Uponor колектор Н).
- Женска резба 3/4" евроконус съгласно EN ISO 228-1

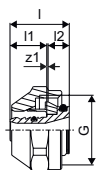

Арт. номер	Размери	l	l1	G	z1	Кол-во 2	Кол-во 1	МЕ
		mm	mm	inch	mm			
1058089	14-3/4"FT Euro	23	13	3/4	3	25	1	бр.
1058090	16-3/4"FT Euro	23	13	3/4	3	25	1	бр.
1058092	20-3/4"FT Euro	24	14	3/4	3	25	1	бр.
1058093	25-3/4"FT Euro	27	14	3/4	7	25	1	бр.

## Uponor Uni-X компр. съедин., реконстр.

- Комплект за свързване на Uponor Uni Pipe PLUS или MLC тръби към тръби на трети страни за ремонт
- Компресионен адаптор, изработен от месинг, свързващ нипел Uponor 3/4" евроконус и компресионен адаптор MLC месинг с покритие
- Забележка: Само за ремонт.

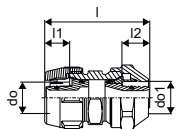

Арт. номер	Размери	l	l1	l2	d0	d01	Кол-во 2	Кол-во 1	МЕ
		mm	mm	mm	mm	mm			
1048745	16x2,0-16x2,0	53	14	14	16	16	10	1	комплект
1048747	20x2,25-20x2,25	53	14	14	20	20	10	1	комплект

# Upronor Uni-X

## Upronor Uni-X нипел мъжка резба

- Изработен от калайдисан месинг
- Женска резба съгласно EN 10226-1
- Мъжка резба съгласно EN ISO 228-1.

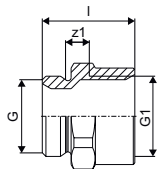

Арт. номер	Размери	l	G	G1	z1	Кол-во 2	Кол-во 1	ME
		mm	inch	inch	mm			бр.
<b>1014143</b>	3/4"MT-3/4"FT Euro	31	3/4	3/4	8	80	10	бр.

## Upronor Uni-X муфа с покритие

- Изработена от калайдисан месинг
- Мъжка резба съгласно EN ISO 228-1.

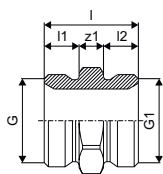

Арт. номер	Размери	l	l1	l2	G	G1	z1	Кол-во 2	Кол-во 1	ME
		mm	mm	mm	inch	inch	mm			
<b>1006641</b>	G3/4"MT Euro-G3/4"MT Euro	27	10	10	3/4	3/4	7	80	20	бр.

## Upronor Uni-X коляно мъжка резба

- Изработена от калайдисан месинг
- Мъжка резба съгласно EN ISO 228-1.

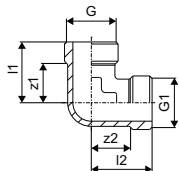

Арт. номер	Размери	l1	l2	G	G1	z1	z2	Кол-во 2	Кол-во 1	ME
		mm	mm	inch	inch	mm	mm			
<b>1014145</b>	3/4"MT-3/4"MT Euro	30	30	3/4	3/4	19	19	80	10	бр.

# Upronor Uni-X

## Upronor Uni-X тройник MP

- Изработена от калайдисан месинг
- Мъжка резба съгласно EN ISO 228-1.

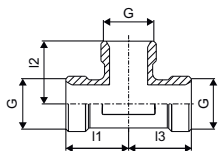

Арт. номер	Размери	l1	l2	l3	G	G1	G2	Кол-во 2	Кол-во 1	ME
		mm	mm	mm	inch	inch	inch			
<b>1014147</b>	3/4"MT-3/4"MT-3/4"MT	30	30	30	3/4	3/4	3/4	40	10	бр.

## Upronor Vario сферичен кран

- Изработен от месинг, никелиран

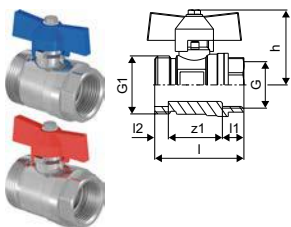

Арт. номер	Размери	l	l1	l2	l3	G	G1	z1	Кол-во 2	Кол-во 1	ME
		mm	mm	mm	mm	inch	inch	mm			
<b>1086558</b>	3/4-G1	51	12	8	43	3/4	1	31	10	1	комплект

## Upronor Vario сферичен кран



Арт. номер	Размери	AG	IG	Кол-во 2	Кол-во 1	ME
		inch	inch			
<b>1059132</b>	NP G1-G1	1	1	10	1	комплект

## Upronor Vario коляно за сферичен кран

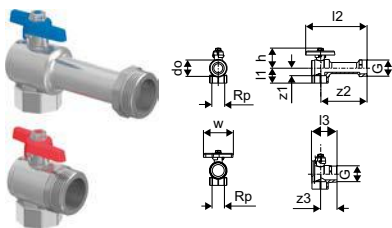

Арт. номер	Размери	l1	l2	l3	do	G	Rp	z1	z2	z3	h	w	Кол-во 1	ME
		mm	mm	mm	mm	inch	inch	mm	mm	mm	mm	mm		
<b>1086559</b>	Rp 3/4" - G1"	31	95	94	33	1	3/4	22	88	27	43	60	1	комплект

# Uponor Uni-C

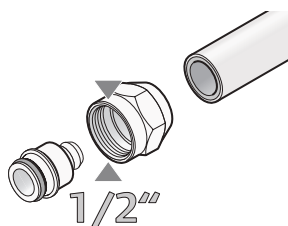

Uponor Uni-C 1/2" резбови компресионни съединения, изработени от хромирен месинг, са серия от фитинги и преходи, предназначени за водопроводни системи и системи за отопление /

охлаждане.

## Предимства

- Лесно се адаптират към други системи
- Гъвкавост при инсталирането
- Не са необходими специални инструменти



## Uponor Uni-C колектор М-Ж резба S

- Изработена от калайдисан месинг
- с присъединяване на 1" с мъжка или женска резба, щуцери на 1/2" мъжка резба съответстващи на компресионен адаптор Uponor.

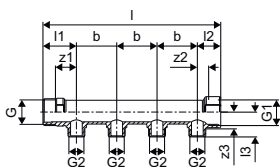

Арт. номер	Размери	outlets	l	l1	l2	l3	G	G1	G2	z1	z2	z3	b	Кол-во 2	Кол-во 1	ME
		-	mm	mm	mm	mm	inch	inch	inch	mm	mm	mm	mm			
1014107*	1"MT/FT 2X1/2"MT	2	121	42	29	31	1	1	1/2	26	14	21	50	1218	1	бр.
1014111*	1"MT/FT 3X1/2"MT	3	171	42	29	31	1	1	1/2	26	14	21	50	854	1	бр.
1014109*	1"MT/FT 4X1/2"MT	4	220	42	29	31	1	1	1/2	26	14	21	50	679	1	бр.

## Uponor Uni-C вентил, мъжко-женско SH

- Изработен от калайдисан месинг.
- С присъединяване на 1" с мъжка или женска резба
- щуцери на 1/2" мъжка резба и вентили за затваряне на всеки изход поотделно.
- Съответстващи компресионни адаптори за свързване на Uponor MLC тръби от основния асортимент.

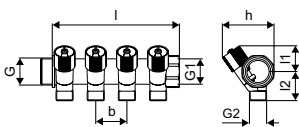

Арт. номер	Размери	outlets	l	l1	l2	G	G1	G2	b	h	Кол-во 2	Кол-во 1	ME
		-	mm	mm	mm	inch	inch	inch	mm	mm			
1014137	1"MT/FT 2X1/2"MT c/c38mm	2	79	31	36	1	1	1/2	38	63	30	6	бр.
1014138	1"MT/FT 3X1/2"MT c/c38mm	3	117	31	36	1	1	1/2	38	63	20	4	бр.
1014139	1"MT/FT 4X1/2"MT c/c38mm	4	155	31	36	1	1	1/2	38	63	15	3	бр.

# Uponor Uni-C

## Uponor Uni-C колекторна капачка мъжка S/SH PL

- Изработена от месинг с покритие
- за колектор S/SH.

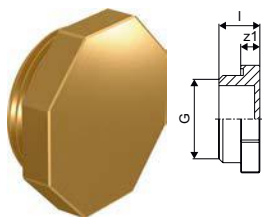

Арт. номер	Размери	l mm	G inch	z1 mm	Кол-во 2	Кол-во 1	ME
<b>1014123</b>	1"MT	16	1	7	100	20	бр.

## Uponor Uni-C колекторна капачка, женска S/SH PL

- Изработена от месинг с покритие
- включва уплътнение за колектор S/SH.

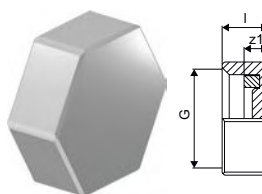

Арт. номер	Размери	l mm	G inch	z1 mm	Кол-во 2	Кол-во 1	ME
<b>1014120</b>	G1/2"FT	10	1/2	5	80	20	бр.
<b>1014121*</b>	G1"FT	12	1	4	120	20	бр.

## Uponor Uni-C компресионен адаптор MLC

- Компресионен адаптор, съединителна гайка и вътрешна втулка, изработени от месинг
- За свързване на Uponor Uni Pipe PLUS и MLC тръби към колектори (напр. Uponor колектор S, SH).
- Женска резба 1/2" съгласно EN ISO 228-1
- Без скосяване.



Арт. номер	Размери	l mm	l1 mm	G inch	z1 mm	Кол-во 2	Кол-во 1	ME
<b>1058086</b>	16-1/2"FT	23	13	1/2	4	25	1	бр.
<b>1058088</b>	20-1/2"FT	26	14	1/2	7	25	1	бр.

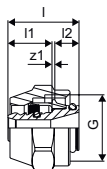

## Uponor Uni-C нипел с покритие MLC

- Изработена от калайдисан месинг
- Мъжка резба съгласно DIN EN ISO 228-1



Арт. номер	Размери	l mm	G inch	G1 inch	z1 mm	Кол-во 2	Кол-во 1	ME
<b>1013894</b>	1/2"MT-1/2"MT	29	1/2	1/2	6	160	40	бр.

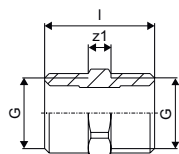

# Uponor Uni-C

## Uponor Uni-C коляно с покритие MLC

- Изработено от калайдисан месинг
- Мъжка резба съгласно DIN EN ISO 228-1

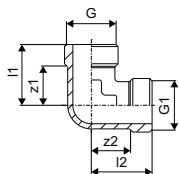

Арт. номер	Размери	L1	L2	G	G1	z1	z2	Кол-во 2	Кол-во 1	ME
		mm	mm	inch	inch	mm	mm			бр.
<b>1013914</b>	G1/2"MT-G1/2"MT	29	29	1/2	1/2	18	18	80	20	бр.

## Uponor Uni-C коляно преход, покр.. MLC

- Изработено от калайдисан месинг
- Мъжка резба съгласно DIN EN ISO 228-1
- Женска резба съгласно DIN EN 10226-1

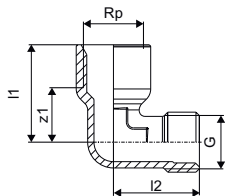

Арт. номер	Размери	L1	L2	G	Rp	z1	Кол-во 2	Кол-во 1	ME
		mm	mm	inch	inch	mm			бр.
<b>1013932</b>	G1/2"MT-Rp1/2"FT	34	30	1/2	1/2	19	80	10	бр.

## Uponor Smart Aqua стенно коляно Uni-C

- Изработено от калайдисан месинг
- за монтаж на стена или за закрепване с предпазване от завъртане върху монтажните винкели и планки за MLCP
- Мъжка резба съгласно DIN EN ISO 228-1.

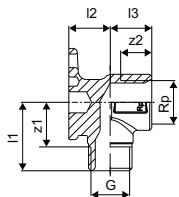

Арт. номер	Размери	L1	L2	L3	Rp	R	z1	z2	Кол-во 2	Кол-во 1	ME
		mm	mm	mm	inch	inch	mm	mm			бр.
<b>1015559</b>	1/2"MT-1/2"FT	33	20	20	1/2	1/2	22	5	40	10	бр.

# Upronor Aqua Pipe

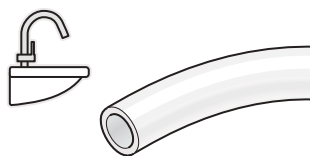

Upronor Aqua Pipe е произведена от най-висококачествен омержен полиетилен и е предназначена за системи за питейна вода, както и за разпределителни тръби.

## Предимства

- Сертифицирано качество
- Устойчива на корозия
- Топлинна памет
- Лека и много гъвкава
- Издръжлива и дълготрайна



## Спецификация

- Тръби, произведени от пероксидно-омержен полиетилен (PE-Xa) съгл. EN ISO 15875
- Клас на приложение 2 - снабдяване с гореща вода
- Клас на пожаробезопасност Е съгласно DIN EN 13501-1.
- Гофрирани тръби, произведени от полиетилен с висока плътност

## Приложение

- Битова вода: постоянната работна температура варира от 0°C до 70°C. Краткосрочната аварийна температура е 95°C за период от 100 часа през целия експлоатационен живот.

## Upronor Aqua Pipe естествен цвят PN10

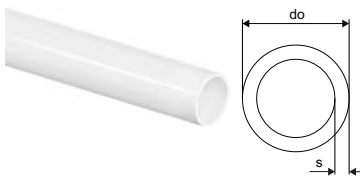

Арт. номер	Размери	L m	do mm	s mm	p mm	colour	uPoints	Кол-во 2	Кол-во 1	ME
1022682	16x2,2	100m	100	16	2,2	10 natural	200	1100	100	m
1001201	20x2,8	50m	50	20	2,8	10 natural	200	550	50	m
1001202	25x3,5	50m	50	25	3,5	10 natural	300	400	50	m
1001203	32x4,4	50m	50	32	4,4	10 natural	400	350	50	m
1008963*	40x5,5	50m	50	40	5,5	10 natural		350	50	m
1008964*	50x6,9	50m	50	50	6,9	10 natural			50	m

## Upronor Aqua Pipe естествен цвят PN10 S

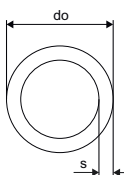

Арт. номер	Размери	L m	do mm	s mm	p mm	colour	Кол-во 2	Кол-во 1	ME
1008382	16x2,2	6m	6	16	2,2	10 natural	360	30	m
1008407	20x2,8	6m	6	20	2,8	10 natural	240	30	m
1008424	25x3,5	6m	6	25	3,5	10 natural	12	6	m
1001206	32x4,4	6m	6	32	4,4	10 natural	1080	12	m
1023122	63x8,6	6m	6	63	8,6	10 natural	420	6	m

# Upronor Aqua Pipe

## Upronor Aqua Pipe в гофре

### Спецификация

- Тръби, произведени от пероксидно-омрежен полиетилен (PE-Xa) съгл. EN ISO 15875
- Клас на приложение 2 - снабдяване с гореща вода
- Клас на пожаробезопасност E съгласно DIN EN 13501-1.
- Гофрирани тръби, произведени от полиетилен с висока плътност

### Приложение

- Битова вода: постоянната работна температура варира от 0°C до 70°C при максимално постоянно работно налягане от 10 бара. Краткосрочната аварийна температура е 95°C за период от 100 часа през целия експлоатационен живот.
- Инсталации за битова вода без течове с възможност за замяна на тръби в случай на повреда

## Upronor Aqua Pipe ест. цвят в черно гофре черен

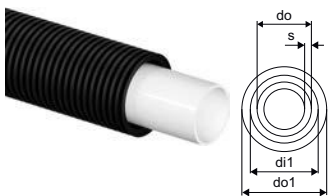

Арт. номер	Размери	L m	di1 mm	do mm	do1 mm	s mm	p bar	colour	uPoints	Кол-во 2	Кол-во 1	ME
1008993	16x2,2 25/20	50m	50	20	16	25	2,2	10 черен	200	550	50	m
1008994	20x2,8 28/23	50m	50	23	20	28	2,8	10 черен	400	400	50	m
1008995	25x3,5 34/28	50m	50	28	25	34	3,5	10 черен	500	300	50	m



# Uponor Radi Pipe

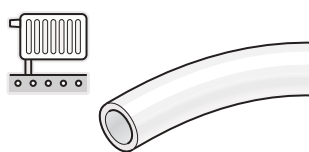

Uponor Radi Pipe се произвежда от най-висококачествен омержен полиетилен и е предназначена за свързване на радиатори, както и за разпределителни тръби в системи за

отопление / охлаждане.

## Предимства

- Сертифицирано качество
- Топлинна памет
- Лека, много гъвкава
- Издръжлива
- Устойчива на кислородна дифузия



## Спецификация

- Тръби, произведени от пероксидно-омержен полиетилен (PE-Xa) съгл. EN ISO 15875
- EVOH (етилен винил алкохол) слой за предотвратяване на дифузия на кислород съгласно DIN 4726
- Клас на приложение 5 - високотемпературни радиатори
- Клас на пожаробезопасност E съгласно DIN EN 13501-1.

## Приложение

- Отопление: Постоянната работна температура варира до 90°C. Краткосрочната аварийна температура е 100°C за период от 100 часа по време на експлоатационния живот.

## Uponor Radi Pipe естествен цвят PN6

- Работно налягане 6 bar
- Кангали

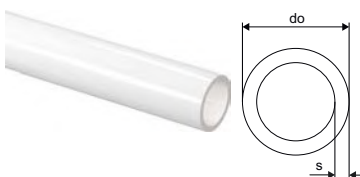

Арт. номер	Размери	L m	do mm	s mm	p bar	colour	uPoints	Кол-во 2	Кол-во 1	ME	
<b>1047610</b>	16x2,0	120m	120	16	2	6	natural	200	960	120	m
<b>1022518</b>	20x2,0	120m	120	20	2	6	natural	300	840	120	m
<b>1022689</b>	25x2,3	50m	50	25	2,3	6	natural	200	450	50	m
<b>1001220</b>	32x2,9	50m	50	32	2,9	6	natural	300	550	50	m
<b>1008979</b>	40x3,7	50m	50	40	3,7	6	natural	950	350	50	m
<b>1008980</b>	50x4,6	50m	50	50	4,6	6	natural	1500	350	50	m
<b>1008981</b>	63x5,8	50m	50	63	5,8	6	natural	2550		50	m
<b>1008982</b>	75x6,8	50m	50	75	6,9	6	natural		50	50	m

# Upronor Radi Pipe

## Upronor Radi Pipe естествен цвят PN6 S

- Работно налягане 6 bar
- Пръти 6 м

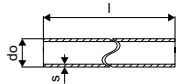

Арт. номер	Размери	L m	do mm	s mm	p mm	colour	Кол-во 2	Кол-во 1	ME
1001222	32x2,9 6m	6	32	2,9	6	natural	12	6	m
1008939	40x3,7 6m	6	40	3,7	6	natural	846	6	m
1008940	50x4,6 6m	6	50	4,6	6	natural	30	6	m
1008941	63X5,8 6m	6	63	5,8	6	natural	18	6	m
1008864	75x6,8 6m	6	75	6,8	6	natural	6	6	m
1008874	90x8,2 6m	6	90	8,2	6	natural	6	6	m

## Upronor Radi Pipe in conduit

### Спецификация

- Тръби, произведени от пероксидно-омрежен полиетилен (PE-Xa) съгл. EN ISO 15875
- EVOH (етилен винил алкохол) слой за предотвратяване на дифузия на кислород съгласно DIN 4726
- Клас на приложение 5 - високотемпературни радиатори
- Клас на пожаробезопасност E съгласно DIN EN 13501-1.
- Гофрирани тръби, произведени от полиетилен с висока плътност

### Приложение

- Отопление: Постоянната работна температура варира до 90°C. Краткосрочната аварийна температура е 100°C за период от 100 часа по време на експлоатационния живот.
- Инсталации без течове с възможност за замяна на тръби в случай на повреда

## Upronor Radi Pipe ест. цвят в червено гофре червено

- Работно налягане 6 bar
- Кангали

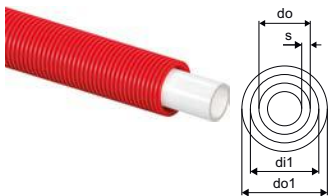

Арт. номер	Размери	L m	di1 mm	do mm	do1 mm	s mm	p mm	colour	uPoints	Кол-во 2	Кол-во 1	ME
1008388	16x2,0 25/20 50m	50	20	16	25	2	6	червен	200	550	50	m
1042149	20x2,0 28/23 50m	50	23	20	28	2	6	червен	200	400	50	m

## Upronor Radi Pipe ест. цвят в черно гофре черен

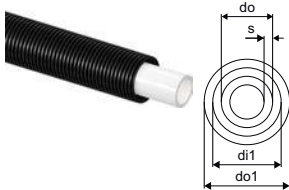

Арт. номер	Размери	L m	di1 mm	do mm	do1 mm	s mm	p mm	colour	uPoints	Кол-во 2	Кол-во 1	ME
1072092	25x2,3 34/28 50m	50	28	25	34	2,3	6	черен	400	300	50	m

# Upronor Teck

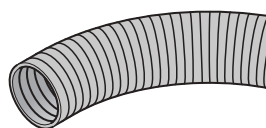

Upronor Teck са предпазни тръби, проектирани да защитават вградени гъвкави многослойни тръби, използвани за водоснабдяване с питейна вода и за отопление / охлаждане.

## Предимства

- Осигурява безопасно и сигурно водоснабдяване
- Сертифицирано качество
- Защишава вътрешната тръба
- Цветова идентификация за топла и студена вода



## Спецификация

- Гофрирана, изработена от полиетилен с висока плътност (HDPE)
- Класификация на пожар E съгласно EN 13501-1
- Доставка се на кангали.
- Аксесоари за фиксиране, свързване и уплътнение

## Приложение

- Използва се за инсталации за тръби в тръби (PIP), за намаляване на риска от наводнения и за подмяна на гъвкавите вътрешни тръби

## Upronor Teck гофрирана тръба

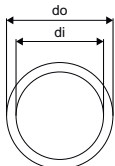

Арт. номер	Размери	L m	di mm	do mm	colour	Кол-во 2	Кол-во 1	ME
1012858	25/20 50m	50	20	25	червен	2500	50	m
1012862	28/23 50m	50	23	28	червен	2000	50	m
1012866	35/29 50m	50	29	35	червен	1400	50	m

## Upronor Teck гофрирана тръба

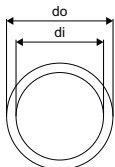

Арт. номер	Размери	L m	di mm	do mm	colour	Кол-во 2	Кол-во 1	ME
1012859	25/20 50m	50	20	25	blue	2500	50	m
1012863	28/23 50m	50	23	28	blue	2000	50	m
1012867	35/29 50m	50	29	35	blue	1400	50	m

## Upronor Teck гофрирана тръба

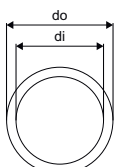

Арт. номер	Размери	L m	di mm	do mm	colour	Кол-во 2	Кол-во 1	ME
1012860	25/20 50m	50	20	25	черен	2500	50	m
1012864	28/23 50m	50	23	28	черен	2000	50	m
1012869	35/29 50m	50	29	35	черен	1400	50	m
1012872	43/36 25m	25	36	43	черен	600	25	m
1023127*	54/48 25m	25	48	54	черен	600	25	m

# Uponor Flex

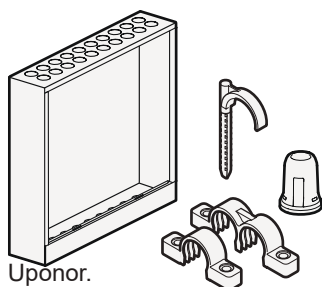

Uponor Flex обединява всички аксесоари, използвани при монтаж на тръби Uponor Aqua, Radi или Combi на строителната площадка. Uponor Flex осигурява бърз и лесен монтаж на PE-Xa тръби

## Предимства

- Бърза инсталация
- Пълна гама от аксесоари
- Лесни за ползване



## Uponor Multi опорна дъга пластмасова

- Устойчива на удар пластмаса
- Опорна дъга 90°

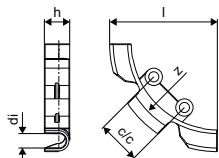

Арт. номер	Размери	l	di	c/c	z	h	r	Кол-во 2	Кол-во 1	ME
		mm	mm	mm	mm	mm	mm			
<b>1063781</b>	12	73	10	30	65	18	65	500	50	бр.

## Uponor Multi опорна дъга пластмасова

- Устойчива на удар пластмаса
- Опорна дъга 90°

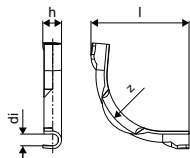

Арт. номер	Размери	l	di	z	h	r	Кол-во 2	Кол-во 1	ME
		mm	mm	mm	mm	mm			
<b>1000118</b>	18	115	16,5	90	25	90	250	50	бр.
<b>1001229</b>	20	150	22	115	31	115	2300	50	бр.
<b>1001230</b>	28	175	27	145	40	145	900	50	бр.

# Upronor Flex

## Upronor Multi опорна дъга галв. стомана

- Галванизирана стомана
- Опорна дъга 90°

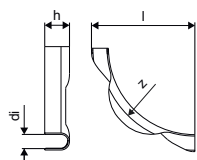

Арт. номер	Размери	l mm	di mm	z mm	h mm	r mm	colour	Кол-во 2	Кол-во 1	ME
<b>1001231</b>	34	210	32	137	28	137	galv steel	1400	2	бр.

## Upronor Теск двойна кука

- за фиксиране на тръби с макс. външен диаметър от 32 мм към бетонен таван
- Изработена от пластмаса
- Цвят: син
- Отвор за пробиване 8 мм

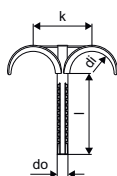

Арт. номер	Размери	l mm	di mm	do mm	k mm	Кол-во 2	Кол-во 1	ME
<b>1013139</b>	32 60mm	60	32	8	40	1000	50	бр.
<b>1013140</b>	32 80mm	80	32	8	40	1000	50	бр.

## Upronor Smart Radi защитна тръба

- Изработена от пластмаса, бяла, дължина 200 мм. Включва стопери за тръби до 16 мм. Два в комплект.

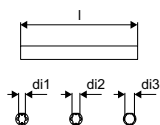

Арт. номер	Размери	l mm	l1 mm	l2 mm	di mm	di1 mm	di2 mm	di3 mm	do mm	Кол-во 2	Кол-во 1	ME
<b>1023176</b>	16, l=200mm	200	20	3	12	12	14	16	23	50	1	комплект

# Upronor Flex

## Upronor Smart Radi опорно коляно

- Изработено от бяла пластмаса.
- За радиаторни връзки от пода с тръби РЕ-Ха и MLC в размер 16.
- Делимо, за тръбопровод 25/20 mm.
- Мин. с/с 40 mm, включително разстояние от 5 mm.

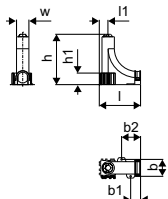

Арт. номер	Размери	l mm	l1 mm	b mm	b1 mm	b2 mm	h mm	h1 mm	w mm	Кол-во 2	Кол-во 1	ME
<b>1009008</b>	25/20mm	100	21	41	24	46	122	28	30	750	10	бр.

## Upronor Flex опорен канал за тръби

- Изработен от поцинкована стомана за РЕХ тръби, дължина 3m

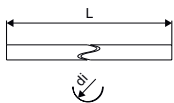

Арт. номер	Размери	l mm	di mm	colour	Кол-во 2	Кол-во 1	ME
<b>1023178</b>	16, l=3m	3	14	galv steel		1	бр.
<b>1023179</b>	25, l=3m	3	17	galv steel	25	1	бр.
<b>1023180</b>	32, l=3m	3	26	galv steel		1	бр.
<b>1023181</b>	40, l=3m	3	40	galv steel		1	бр.
<b>1023182</b>	50, l=3m	3	50	galv steel		1	бр.
<b>1023183</b>	63, l=3m	3	63	galv steel		1	бр.

# Uponor RTM

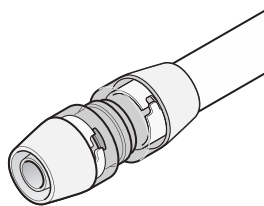

Фитингите Uponor RTM са проектирани за монтаж без инструменти и се използват с определени тръби на Uponor, за постигане на идеални тръбни връзки. Те са бързи и сигурни за ползване, и гарантират

дълготрайни съединения без опасност от течове. RTM фитингите са перфектно решение при инсталации за питейна вода и отопление / охлаждане.

## Предимства

- Постоянно налягане около тръбата
- Цветово кодиран индикатор за връзка
- Монтаж без инструменти
- Индикатор за връзка: видим и чуваем
- Бърз и лесен монтаж



## Uponor RTM преход мъжка резба PPSU

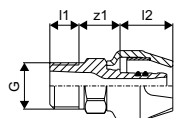

Арт. номер	Размери	l	l1	l2	R	z1	Кол-во 2	Кол-во 1	ME
		mm	mm	mm	inch	mm			
<b>1048539</b>	16-R1/2"MT	53	13	18	1/2	22	48	1	бр.
<b>1048540</b>	20-R1/2"MT	57	13	22	1/2	22	36	1	бр.
<b>1048541</b>	25-R3/4"MT	65	15	27	3/4	23	20	1	бр.

## Uponor RTM преход женска резба PPSU

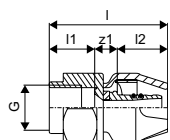

Арт. номер	Размери	l	l1	l2	Rp	z1	Кол-во 2	Кол-во 1	ME
		mm	mm	mm	inch	mm			
<b>1048558</b>	16-Rp1/2"FT	53	17	18	1/2	18	40	1	бр.
<b>1048559</b>	20-Rp1/2"FT	56	17	22	1/2	17	36	1	бр.
<b>1048560</b>	25-Rp3/4"FT	64	19	27	3/4	18	20	1	бр.

## Uponor RTM коляно PPSU

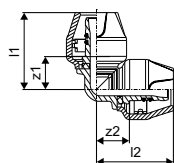

Арт. номер	Размери	l1	l2	z1	z2	Кол-во 2	Кол-во 1	ME
		mm	mm	mm	mm			
<b>1048547</b>	16-16	40	40	22	22	40	1	бр.
<b>1048548</b>	20-20	45	45	24	24	25	1	бр.
<b>1048549</b>	25-25	56	56	30	30	15	1	бр.

# Upronor RTM

## Upronor RTM преходно коляно женска резба PPSU

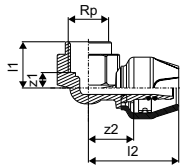

Арт. номер	Размери	l1 mm	l2 mm	Rp inch	z1 mm	z2 mm	Кол-во 2	Кол-во 1	МЕ
<b>1048561</b>	16-Rp1/2"FT	17	46	1/2	9	28	30	1	бр.
<b>1048562</b>	20-Rp1/2"FT	17	49	1/2	11	28	20	1	бр.
<b>1048563</b>	25-Rp3/4"FT	19	59	3/4	14	32	20	1	бр.

## Upronor RTM муфа права PPSU

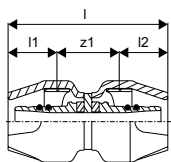

Арт. номер	Размери	l mm	l1 mm	l2 mm	z1 mm	Кол-во 2	Кол-во 1	МЕ
<b>1048542</b>	16-16	60	18	18	24	40	1	бр.
<b>1048543</b>	20-20	68	22	22	25	30	1	бр.
<b>1048544</b>	25-25	80	27	27	26	20	1	бр.

## Upronor RTM редуктор PPSU

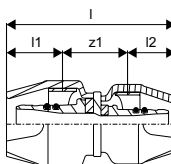

Арт. номер	Размери	l mm	l1 mm	l2 mm	z1 mm	Кол-во 2	Кол-во 1	МЕ
<b>1048545</b>	20-16	64	21	18	25	35	1	бр.
<b>1048546</b>	25-20	74	27	22	25	25	1	бр.

## Upronor RTM тройник PPSU

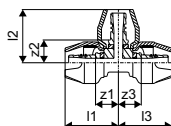

Арт. номер	Размери	l1 mm	l2 mm	l3 mm	z1 mm	z2 mm	z3 mm	Кол-во 2	Кол-во 1	МЕ
<b>1048550</b>	16-16-16	40	40	40	22	22	22	24	1	бр.
<b>1048551</b>	20-20-20	45	45	45	24	24	24	20	1	бр.
<b>1048552</b>	25-25-25	56	56	56	30	30	30	10	1	бр.



# Upronor RTM

## Upronor RTM тройник редуциран PPSU

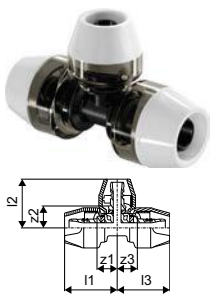

Арт. номер	Размери	l1	l2	l3	z1	z2	z3	Кол-во 2	Кол-во 1	ME
1048553	20-16-20	44	41	44	22	23	22	20	1	бр.
1048554	20-16-16	40	40	46	22	22	24	20	1	бр.
1048555	20-20-16	40	45	45	22	24	24	20	1	бр.
1048556	25-20-25	51	50	51	25	28	25	14	1	бр.
1048557	25-20-20	51	50	51	25	25	28	14	1	бр.

## Upronor RTM преход Евроконус

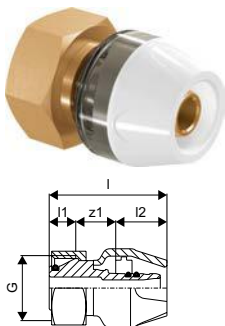

Арт. номер	Размери	l	l1	l2	G	z1	Кол-во 2	Кол-во 1	ME
1048604	16-G3/4" Euro	47	9	18	3/4	19	25	1	бр.
1048605	20-G3/4" Euro	51	9	22	3/4	20	25	1	бр.

## Upronor RTM преход мъжка резба

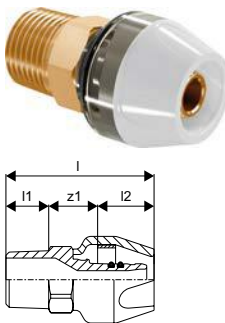

Арт. номер	Размери	l	l1	l2	R	z1	Кол-во 2	Кол-во 1	ME
1048566	16-R1/2" MT	54	11	18	1/2	25	48	1	бр.
1048567	20-R1/2" MT	57	11	22	1/2	24	36	1	бр.
1048568	20-R3/4" MT	58	13	22	3/4	23	25	1	бр.
1048569	25-R3/4" MT	64	13	27	3/4	24	20	1	бр.
1048570	25-R1" MT	66	15	27	1	24	20	1	бр.

## Upronor RTM преход женска резба

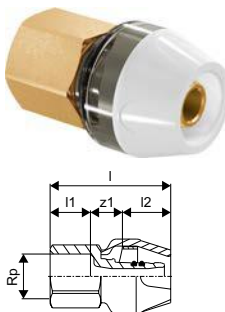

Арт. номер	Размери	l	l1	l2	Rp	z1	Кол-во 2	Кол-во 1	ME
1048581	16-Rp1/2" FT	50	17	18	1/2	15	48	1	бр.
1048582	20-Rp1/2" FT	54	17	21	1/2	16	36	1	бр.
1048583	20-Rp3/4" FT	62	19	27	3/4	16	25	1	бр.
1048584	25-Rp3/4" FT	62	19	27	3/4	16	25	1	бр.
1048585	25-Rp1" FT	66	22	27	1	17	20	1	бр.

# Upronor RTM

## Upronor RTM коляно преход мъжка резба

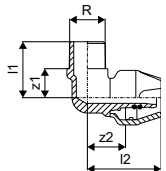

Арт. номер	Размери	l1 mm	l2 mm	R inch	z1 mm	z2 mm	Кол-во 2	Кол-во 1	МЕ
<b>1048599</b>	16-R1/2"MT	33	42	1/2	20	24	30	1	бр.
<b>1048600</b>	20-R1/2"MT	33	46	1/2	20	24	20	1	бр.
<b>1048601</b>	20-R3/4"MT	38	50	3/4	23	28	20	1	бр.
<b>1048602</b>	25-R3/4"MT	38	55	3/4	23	29	15	1	бр.

## Upronor RTM коляно преход женска резба

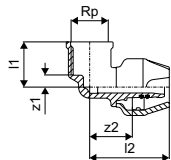

Арт. номер	Размери	l1 mm	l2 mm	Rp inch	z1 mm	z2 mm	Кол-во 2	Кол-во 1	МЕ
<b>1048590</b>	16-Rp1/2"FT	26	44	1/2	8	26	48	1	бр.
<b>1048591</b>	20-Rp1/2"FT	27	46	1/2	10	25	30	1	бр.
<b>1048592</b>	20-Rp3/4"FT	29	50	3/4	10	28	20	1	бр.
<b>1048593</b>	25-Rp3/4"FT	30	55	3/4	12	29	20	1	бр.
<b>1048594</b>	25-Rp1"FT	34	59	1	12	33	20	1	бр.

## Upronor RTM редуктор

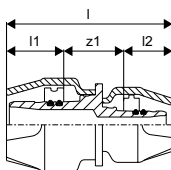

Арт. номер	Размери	l mm	l1 mm	l2 mm	z1 mm	Кол-во 2	Кол-во 1	МЕ
<b>1048573</b>	25-16	64	22	18	25	20	1	бр.

## Upronor RTM тройник редуциран ЖР

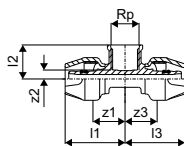

Арт. номер	Размери	l1 mm	l2 mm	l3 mm	Rp inch	z1 mm	z2 mm	z3 mm	Кол-во 2	Кол-во 1	МЕ
<b>1048587</b>	16-Rp1/2"FT-16	44	26	44	1/2	26	8	26	30	1	бр.
<b>1048588</b>	20-Rp1/2"FT-20	46	27	46	1/2	25	10	25	20	1	бр.
<b>1048589</b>	20-Rp3/4"FT-20	50	29	50	3/4	28	10	28	20	1	бр.

# Uponor RTM

## Uponor RTM преход

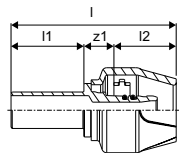

Арт. номер	Размери	l	l1	l2	z1	Кол-во 2	Кол-во 1	МЕ
		mm	mm	mm	mm			бр.
<b>1048603</b>	16-15CU	62	30	18	14	40	1	бр.

# Uponor RTM

## Uponor Smart Aqua стенно коляно RTM PPSU

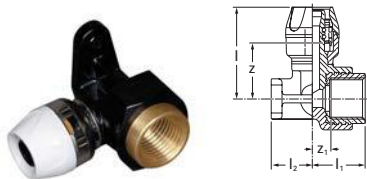

Арт. номер	Размери	d mm	IG inch	l mm	l1 mm	l2 mm	z mm	z1 mm	Кол-во 2	Кол-во 1	МЕ
<b>1048564</b>	16-Rp1/2"FT	16	Rp 1/2	45,7	26,5	22	30,2	8,5	20	1	бр.
<b>1048565</b>	20-Rp1/2"FT	20	Rp 1/2	49,1	28	22	30,6	10	20	1	бр.

## Uponor Smart Aqua стенно коляно RTM

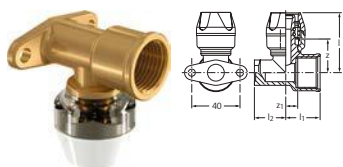

Арт. номер	Размери	d mm	IG inch	l mm	l1 mm	l2 mm	z mm	z1 mm	Кол-во 2	Кол-во 1	МЕ
<b>1048596</b>	16-Rp1/2"FT	16	Rp 1/2	44,2	27	22	26,2	9,7	20	1	бр.
<b>1048597</b>	20-Rp1/2"FT	20	Rp 1/2	48,1	27	22	26,5	9,7	20	1	бр.
<b>1048598</b>	20-Rp3/4"FT	20	Rp 3/4	49,6	28,5	22	28	9,9	20	1	бр.

# Uponor Q&E

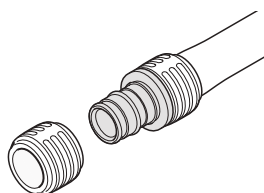

Uponor Q&E е уникална и новаторска система от фитинги, която използва ефекта на свиване на РЕ-Ха тръбите от омрежен полиетилен за бърз и лесен монтаж. Широката гама от фитинги и аксесоари

правят Q&E цялостна и сигурна система за икономична инсталация. Устойчивостта на корозия я прави безопасна, сигурна и водонепропусклива.

## Предимства

- Еластичност на РЕ-Ха тръбите за висока безопасност
- Устойчиви на корозия
- Ниски загуби на налягане
- Ергономичен дизайн на пръстена
- Лесна идентификация на размерите на пръстена



## Спецификация

- Q&E фитинги и пръстени за тръби Uponor Рех
- Металните фитинги са изработени от висококачествен месинг
- Пластмасовите фитинги са изработени от полифенилсулфон
- Q&E пръстените се поръчват отделно, освен ако не е упоменато друго

## Приложение

- ако не е посочено друго:
- Мъжки и женски резби съгласно EN 10226-1.

## Uponor Q&E evolution пръстен white

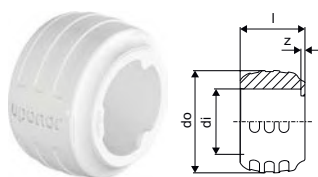

Арт. номер	Размери	l mm	di mm	do mm	z mm	p bar	colour -	Кол-во 2	Кол-во 1	МЕ
<b>1057453</b>	16	16	16,2	25,3	1	6+10	white	900	20	бр.
<b>1057454</b>	20	20	20,2	29,2	1	6+10	white	520	20	бр.
<b>1057455</b>	25	25	25,3	34,6	1	6+10	white	300	20	бр.
<b>1057456</b>	32	32	32,4	41,8	1	6+10	white	150	10	бр.

## Uponor Q&E evolution пръстен червено

- Конусовиден вътрешен профил
- С ограничителен ръб
- PE материал

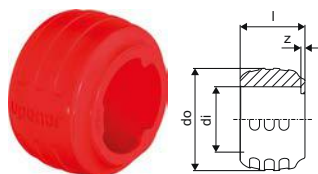

Арт. номер	Размери	l mm	di mm	do mm	z mm	p bar	colour -	Кол-во 2	Кол-во 1	МЕ
<b>1058010</b>	16	16	16,2	25,3	1	6+10	червен	900	20	бр.
<b>1058011</b>	20	20	20,2	29,2	1	6+10	червен	520	20	бр.
<b>1058012</b>	25	25	25,3	34,6	1	6+10	червен	300	20	бр.

## Uponor Q&E evolution пръстен blue

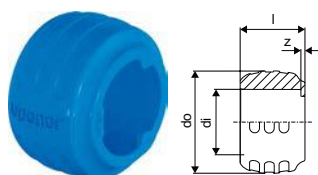

Арт. номер	Размери	l mm	di mm	do mm	z mm	p bar	colour -	Кол-во 2	Кол-во 1	МЕ
<b>1058013</b>	16	16	16,2	25,3	1	6+10	blue	900	20	бр.
<b>1058014</b>	20	20	20,2	29,2	1	6+10	blue	520	20	бр.
<b>1058015</b>	25	25	25,3	34,6	1	6+10	blue	300	20	бр.

# Upronor Q&E

## Upronor Q&E пръстен с ограничител natural

- С ограничителен ръб
- PEX материал

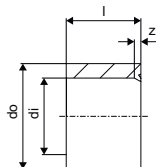

Арт. номер	Размери	l mm	di mm	do mm	z mm	p bar	colour	Кол-во 2	Кол-во 1	ME
1045464	40	41	40,8	50,2	3	6+10	natural	80	5	бр.
1045489	50	50	51	63	4	6+10	natural	70	5	бр.
1045490	63	63	64,3	75,7	4	6+10	natural	35	5	бр.
1085087	75	76	76,3	88,3	4	6+10	natural	18	2	бр.

## Upronor Q&E колектор PPSU

- Първично присъединяване за Q&E 25 mm

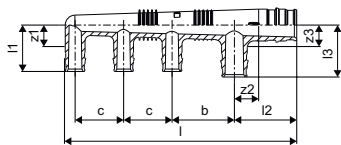

Арт. номер	Размери	outlets	l	l1	l2	l3	z1	z2	z3	b	b1	p	Кол-во 2	Кол-во 1	ME
1008718	25, 3X16 c/c45+35	3	133	34	45	34	16	18	16	45	35	6+10	15	1	бр.
1008719	25 4X16 c/c45+2X35	4	168	34	45	34	16	18	16	45	35	6+10	15	1	бр.

## Upronor Q&E колектор мъжка резба PPSU

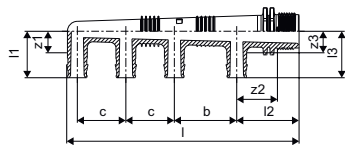

Арт. номер	Размери	outlets	l	l1	l2	l3	z1	z2	z3	b	b1	p	Кол-во 2	Кол-во 1	ME
1008714	G3/4"MT 3X16 c/c45+35mm	3	133	34	45	34	16	29	16	45	35	6+10	10	1	бр.
1008715	G3/4"MT 4X16 c/c45+2X35mm	4	168	34	45	34	16	29	16	45	35	6+10	10	1	бр.

## Upronor Q&E преход мъжка резба PPSU

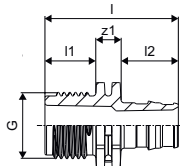

Арт. номер	Размери	l	l1	l2	G	z1	p	Кол-во 2	Кол-во 1	ME
1008661	16-G1/2"MT	42	16	18	1/2	8	6+10	100	5	бр.
1008662	20-G1/2"MT	46	16	22	1/2	8	6+10	90	5	бр.
1008663	20-G3/4"MT	48	18	22	3/4	8	6+10	70	5	бр.
1008664	25-G3/4"MT	54	18	28	3/4	8	6+10	50	5	бр.
1008665	25-G1"MT	58	23	28	1	8	6+10	40	5	бр.

# Upronor Q&E

## Upronor Q&E преход женска резба PPSU

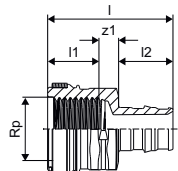

Арт. номер	Размери	l	l1	l2	Rp	z1	z2	p	Кол-во 2	Кол-во 1	ME
		mm	mm	mm	inch	mm	mm	bar			
1042329	16-Rp1/2"FT	42	17	18	1/2	7	6	+10	80	5	бр.
1042330	20-Rp1/2"FT	45	17	22	1/2	6	6	+10	60	5	бр.
1042331	20-Rp3/4"FT	47	18	22	3/4	7	6	+10	50	5	бр.
1042332	25-Rp3/4"FT	52	18	28	3/4	6	6	+10	40	5	бр.

## Upronor Q&E коляно PPSU

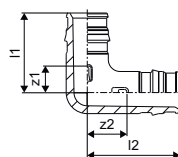

Арт. номер	Размери	l1	l2	z1	z2	p	Кол-во 2	Кол-во 1	ME
		mm	mm	mm	mm	bar			
1008679	16-16	27	32	9	13	6+10	100	5	бр.
1008680	20-20	34	39	12	16	6+10	40	5	бр.
1008681	25-25	42	47	14	19	6+10	25	5	бр.
1001245	32-32	53	59	18	23	6+10	15	1	бр.
1008683	40-40	65	74	21	29	6+10	10	1	бр.
1042859	50-50	83	98	29	44	6+10	5	1	бр.
1042858	63-63	100	112	33	44	6+10	3	1	бр.
1085080	75-75	149	149	64	65	6+10	2	1	бр.

## Upronor Q&E коляно преход MP PPSU

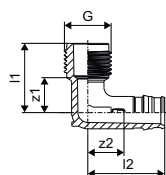

Арт. номер	Размери	l1	l2	G	z1	z2	p	Кол-во 2	Кол-во 1	ME
		mm	mm	inch	mm	mm	bar			
1008666	16-G1/2"MT	31	34	1/2	15	16	6+10	80	5	бр.
1008667	20-G1/2"MT	31	38	1/2	15	16	6+10	60	5	бр.
1008668	25-G3/4"MT	36	42	3/4	18	15	6+10	40	5	бр.

## Upronor Q&E коляно преход женска резба PPSU

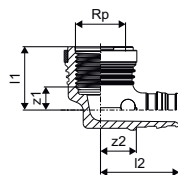

Арт. номер	Размери	l1	l2	Rp	z1	z2	p	Кол-во 2	Кол-во 1	ME
		mm	mm	inch	mm	mm	bar			
1042334	16-Rp1/2"FT	27	33	1/2	10	15	6+10	50	5	бр.
1042335	20-Rp1/2"FT	27	38	1/2	9	16	6+10	50	5	бр.
1042336	20-Rp3/4"FT	30	41	3/4	12	19	6+10	40	5	бр.
1042337	25-Rp3/4"FT	32	47	3/4	14	19	6+10	35	5	бр.

# Upronor Q&E

## Upronor Q&E муфа права PPSU

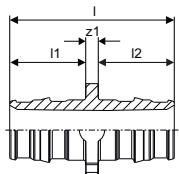

Арт. номер	Размери	l mm	l1 mm	l2 mm	z1 mm	p bar	Кол-во 2	Кол-во 1	ME
<b>1008669</b>	16-16	39	18	18	3	6+10	100	5	бр.
<b>1008932</b>	20-20	47	22	22	3	6+10	80	5	бр.
<b>1008671</b>	25-25	58	28	28	3	6+10	50	5	бр.
<b>1001235</b>	32-32	73	35	35	3	6+10	20	1	бр.
<b>1008673</b>	40-40	90	44	44	3	6+10	10	1	бр.
<b>1042866</b>	50-50	113	54	54	5	6+10	10	1	бр.
<b>1042865</b>	63-63	141	68	68	6	6+10	5	1	бр.
<b>1085084</b>	75-75	179	86	86	7	6+10	10	1	бр.

## Upronor Q&E редуктор PPSU

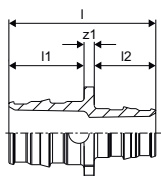

Арт. номер	Размери	l mm	l1 mm	l2 mm	z1 mm	p bar	Кол-во 2	Кол-во 1	ME
<b>1008674</b>	20-16	43	22	18	3	6+10	100	5	бр.
<b>1008675</b>	25-16	49	28	18	3	6+10	40	5	бр.
<b>1008676</b>	25-20	53	22	28	3	6+10	40	5	бр.
<b>1001240</b>	32-25	66	28	35	3	6+10	20	1	бр.
<b>1008678</b>	40-32	82	35	44	3	6+10	10	1	бр.
<b>1042879</b>	50-32	94	54	35	5	6+10	10	1	бр.
<b>1042867</b>	50-40	103	54	44	5	6+10	10	1	бр.
<b>1042878</b>	63-40	117	68	44	6	6+10	5	1	бр.
<b>1042877</b>	63-50	128	68	54	6	6+10	5	1	бр.
<b>1085086</b>	75-50	147	86	54	6	6+10	10	1	бр.
<b>1085085</b>	75-63	160	86	68	7	6+10	10	1	бр.

## Upronor Q&E тройник прав PPSU

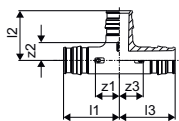

Арт. номер	Размери	l1 mm	l2 mm	l3 mm	z1 mm	z2 mm	z3 mm	p bar	Кол-во 2	Кол-во 1	ME
<b>1008684</b>	16-16-16	32	27	32	14	10	14	6+10	70	5	бр.
<b>1008685</b>	20-20-20	39	34	39	17	12	17	6+10	35	5	бр.
<b>1008686</b>	25-25-25	47	42	47	20	15	20	6+10	25	5	бр.
<b>1001250</b>	32-32-32	59	53	59	24	18	24	6+10	10	1	бр.
<b>1008688</b>	40-40-40	74	65	74	30	22	30	6+10	5	1	бр.
<b>1042861</b>	50-50-50	92	83	92	38	29	38	6+10	3	1	бр.
<b>1042860</b>	63-63-63	112	102	112	44	5	44	6+10	2	1	бр.
<b>1085081</b>	75-75-75	156	123	156	70	37	70	6+10	2	1	бр.



# Upronor Q&E

## Upronor Q&E тройник редуциран PPSU

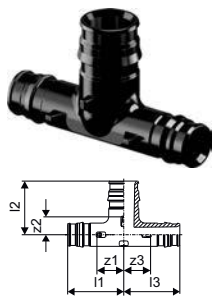

Арт. номер	Размери	l1 mm	l2 mm	l3 mm	z1 mm	z2 mm	z3 mm	p bar	Кол-во 2	Кол-во 1	ME
1008710	16-20-16	35	33	35	17	11	17	6+10	40	5	бр.
1008700	20-16-16	36	29	32	14	11	14	6+10	40	5	бр.
1008689	20-16-20	36	29	36	14	11	14	6+10	40	5	бр.
1008697	20-20-16	36	34	32	14	12	14	6+10	40	5	бр.
1008711	20-25-20	42	40	42	20	12	20	6+10	25	5	бр.
1008702	25-16-16	41	32	32	14	14	14	6+10	25	5	бр.
1008699	25-16-20	41	32	36	14	14	14	6+10	25	5	бр.
1008690	25-16-25	41	32	41	14	14	14	6+10	25	5	бр.
1008701	25-20-16	44	37	35	17	15	17	6+10	25	5	бр.
1008703	25-20-20	44	37	39	17	15	17	6+10	25	5	бр.
1008691	25-20-25	44	37	44	17	15	17	6+10	25	5	бр.
1001420	25-25-20	47	42	42	20	15	20	6+10	25	5	бр.
1008712	25-32-25	52	50	52	24	15	24	6+10	15	1	бр.
1001422	32-20-25	52	40	44	17	18	17	6+10	15	1	бр.
1001424	32-20-32	52	40	52	17	18	17	6+10	15	1	бр.
1008704	32-25-20	55	45	42	20	18	20	6+10	15	1	бр.
1001426	32-25-25	55	45	47	20	18	20	6+10	15	1	бр.
1001428	32-25-32	55	45	55	20	18	20	6+10	15	1	бр.
1008713	32-40-32	65	61	65	30	18	30	6+10	10	1	бр.
1008707	40-20-32	60	44	52	17	22	17	6+10	5	1	бр.
1008694	40-20-40	60	44	60	17	22	17	6+10	5	1	бр.
1008708	40-25-32	63	49	55	20	22	20	6+10	5	1	бр.
1008695	40-25-40	63	49	63	20	22	20	6+10	5	1	бр.
1008709	40-32-32	68	57	59	24	22	24	6+10	5	1	бр.
1008696	40-32-40	68	57	68	24	22	24	6+10	5	1	бр.
1042876	50-25-40	92	57	82	38	29	39	6+10	4	1	бр.
1042864	50-25-50	92	57	92	38	29	38	6+10	4	1	бр.
1042863	50-32-50	92	64	92	38	29	38	6+10	4	1	бр.
1042862	50-40-40	92	73	82	38	29	39	6+10	4	1	бр.
1042875	50-40-50	92	73	92	38	29	38	6+10	4	1	бр.
1042871	63-25-50	112	62	99	44	35	45	6+10	2	1	бр.
1042873	63-25-63	112	60	112	44	33	44	6+10	2	1	бр.
1042870	63-32-63	112	70	112	44	35	44	6+10	2	1	бр.
1042869	63-40-40	112	78	99	44	35	55	6+10	2	1	бр.
1042872	63-40-63	112	78	112	44	35	44	6+10	2	1	бр.
1042868	63-50-50	112	89	99	44	35	45	6+10	2	1	бр.
1042874	63-50-63	112	89	112	44	35	44	6+10	2	1	бр.
1085083	75-25-75	118	67	118	32	39	32	6+10	4	1	бр.
1085082	75-40-75	118	83	118	32	83	32	6+10	4	1	бр.

# Upronor Q&E

## Upronor Q&E тройник преход ЖР PPSU



Арт. номер	Размери	l1	l2	l3	Rp	z1	z2	z3	p	Кол-во 2	Кол-во 1	ME
		mm	mm	mm	inch	mm	mm	mm	bar			
1042338	16-Rp1/2"FT-16	33	28	33	1/2	15	10	15	6+10	50	5	бр.
1042339	20-Rp1/2"FT-20	38	27	38	1/2	16	10	16	6+10	40	5	бр.
1042340	25-Rp1/2"FT-25	43	30	43	1/2	15	13	15	6+10	25	5	бр.
1042341	25-Rp3/4"FT-25	47	31	47	3/4	19	13	19	6+10	25	5	бр.

## Upronor Q&E преход с хол. гайка PPSU

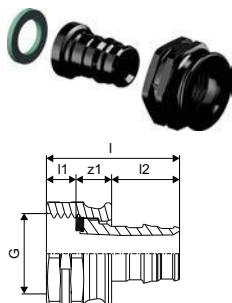

Арт. номер	Размери	l	l1	l2	G	z1	p	Кол-во 2	Кол-во 1	ME
		mm	mm	mm	inch	mm	bar			
1038021	16-G1/2"SN	35	8	18	1/2	9	6+10	50	1	бр.
1038022	20-G1/2"SN	47	9	22	1/2	16	6+10	40	1	бр.
1038023	20-G3/4"SN	39	8	22	3/4	9	6+10	30	1	бр.
1038024	25-G3/4"SN	53	8	28	3/4	17	6+10	25	1	бр.
1038025	25-G1"SN	46	10	27	1	9	6+10	25	1	бр.

## Upronor Q&E коляно преход хол. гайка PPSU

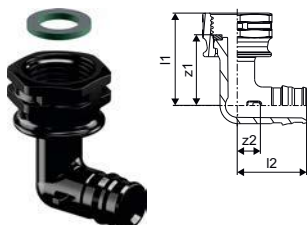

Арт. номер	Размери	l1	l2	G	z1	z2	p	Кол-во 2	Кол-во 1	ME
		mm	mm	inch	mm	mm	bar			
1038037	16-G1/2"SN	36	27	1/2	28	9	6+10	40	1	бр.
1038038	20-G1/2"SN	38	31	1/2	30	10	6+10	35	1	бр.
1038039	20-G3/4"SN	38	34	3/4	29	12	6+10	25	1	бр.

## Upronor Q&E колектор М-Ж резба PL

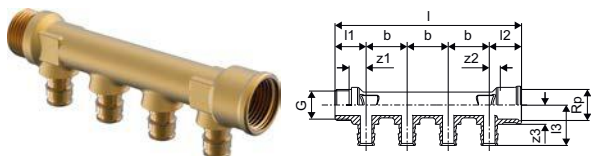

Арт. номер	Размери	outlets	l	l1	l2	l3	G	Rp	z1	z2	b	p	Кол-во 2	Кол-во 1	ME
		-	mm	mm	mm	mm	inch	inch	mm	mm	mm	bar			
1023027	3/4"MT/FT 2X16 c/c35mm	2	89	27	28	35	3/4	3/4	15	9	35	6+10	20	1	бр.
1023028	3/4"MT/FT 3X16 c/c35mm	3	124	27	28	35	3/4	3/4	15	9	35	6+10	15	1	бр.
1023029	3/4"MT/FT 4X16 c/c35mm	4	159	27	28	35	3/4	3/4	15	9	35	6+10	10	1	бр.

# Upronor Q&E

## Upronor Q&E колектор М-Ж резба PL

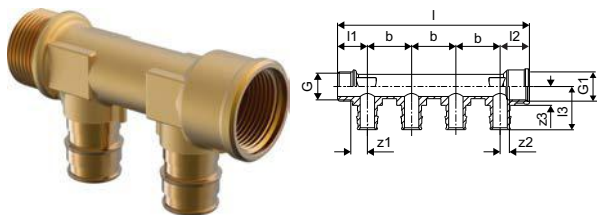

Арт. номер	Размери	outlets	l	l1	l2	l3	G	G1	z1	z2	b	Кол-во 2	Кол-во 1	ME
		-	mm	mm	mm	mm	inch	inch	mm	mm	mm			
1047924*	3/4"MT/FT 2X20 c/c40mm	2	94	27	27	39	3/4	3/4	15	12	40	20	1	бр.
1047926	3/4"MT/FT 4X20 c/c40mm	4	174	27	27	39	3/4	3/4	15	12	40	10	1	бр.

## Upronor Q&E колектор М-Ж, вентил PL SH



Арт. номер	Размери	outlets	d	IG	p	uPoints	Кол-во 2	Кол-во 1	ME
		-	mm	inch	bar				
1048520	1"MT/FT 2X16 c/c38mm	2	16	G 1	6+10	150	32	1	бр.
1048521	1"MT/FT 3X16 c/c38mm	3	16	G 1	6+10	200	32	1	бр.
1048522	1"MT/FT 4X16 c/c38mm	4	16	G 1	6+10	250	24	1	бр.

## Upronor Uni-C конзола SH

- Колектори и аксесоари



Арт. номер	Размери	Кол-во 2	Кол-во 1	ME
1045451*	3/4" 1"	25	1	комплект

## Upronor Fluvia капачка с обезвъздушител

- Изработена от месинг

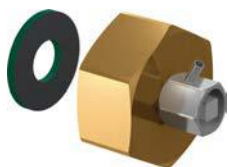

Арт. номер	Размери	l	G	p	Кол-во 2	Кол-во 1	ME
		mm	inch	bar			
1008497	G3/4	26	3/4	6+10	200	200	бр.

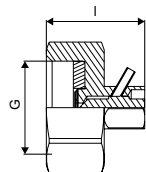

# Upronor Q&E

## Upronor Q&E преход мъжка резба PL/DR

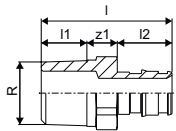

Арт. номер	Размери	l mm	l1 mm	l2 mm	R inch	z1 mm	p bar	Кол-во 2	Кол-во 1	ME
<b>1085077</b>	40-R1 1/4"MT	73	19	42	1 1/4	12	6+10	16	1	бр.
<b>1085076</b>	50-R1 1/2"MT	89	20	52	1 1/2	17	6+10	8	1	бр.
<b>1085075</b>	63-R2"MT	100	24	65	2	11	6+10	6	1	бр.
<b>1085074</b>	75-R2 1/2"MT	126	27	86	2 1/2	13	6+10	6	1	бр.

## Upronor Q&E преход мъжка резба PL

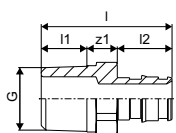

Арт. номер	Размери	l mm	l1 mm	l2 mm	G inch	z1 mm	p bar	Кол-во 2	Кол-во 1	ME
<b>1033435</b>	16-G1/2"MT	36	10	18	1/2	8	6+10	100	5	бр.
<b>1033437</b>	20-G1/2"MT	40	9	22	1/2	9	6+10	90	5	бр.
<b>1033438</b>	20-G3/4"MT	43	11	22	3/4	10	6+10	70	5	бр.
<b>1047862</b>	25-G3/4"MT	48	11	27	3/4	10	6+10	40	5	бр.
<b>1047863</b>	25-G1"MT	49	11	27	1	11	6+10	40	5	бр.
<b>1047864</b>	50-G1 1/2"MT	82	17	52	1 1/2	13	6+10	8	1	бр.

## Upronor Q&E преход мъжка резба PL W

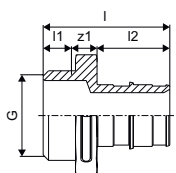

Арт. номер	Размери	l mm	l1 mm	l2 mm	G inch	z1 mm	p bar	Кол-во 2	Кол-во 1	ME
<b>1008730</b>	32-G1"MT	56	10	34	1	12	6+10	20	1	бр.
<b>1022290</b>	40-G1"MT	64	11	42	1	11	6+10	16	1	бр.
<b>1008732</b>	40-G1 1/4"MT	68	14	42	1 1/4	12	6+10	8	1	бр.
<b>1008866</b>	50-G1 1/4"MT	78	14	52	1 1/4	12	6+10	8	1	бр.
<b>1008867</b>	63-G2"MT	95	17	65	2	13	6+10	6	1	бр.

## Upronor Q&E преход женска резба PL

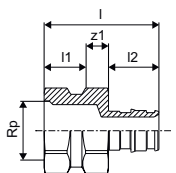

Арт. номер	Размери	l mm	l1 mm	l2 mm	Rp inch	z1 mm	p bar	Кол-во 2	Кол-во 1	ME
<b>1023009</b>	16-Rp1/2"FT	41	15	18	1/2	8	6+10	60	5	бр.
<b>1023010</b>	20-Rp1/2"FT	44	15	22	1/2	7	6+10	60	5	бр.
<b>1023011</b>	20-Rp3/4"FT	46	18	22	3/4	6	6+10	40	5	бр.
<b>1023012</b>	25-Rp3/4"FT	51	18	27	3/4	6	6+10	40	5	бр.
<b>1023013</b>	25-Rp1"FT	55	22	27	1	6	6+10	35	5	бр.

# Upronor Q&E

## Upronor Q&E преход женска резба PL/DR

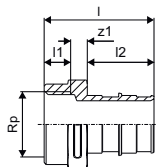

Арт. номер	Размери	l	l1	l2	Rp	z1	p	Кол-во 2	Кол-во 1	ME
		mm	mm	mm	inch	mm	bar			бр.
<b>1085078</b>	50-RP1 1/2"FT	92	21	52	1 1/2	19	6+10	8	1	бр.

## Upronor Q&E преход женска резба PL

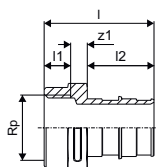

Арт. номер	Размери	l	l1	l2	G	z1	p	Кол-во 2	Кол-во 1	ME
		mm	mm	mm	inch	mm	bar			бр.
<b>1047866</b>	32-G1"FT	56	13	34	1	9	6+10	20	1	бр.
<b>1047867</b>	40-G1 1/4"FT	68	16	42	1 1/4	10	6+10	20	1	бр.

## Upronor Q&E коляно преход MP PL

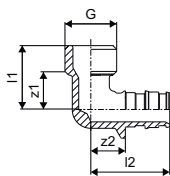

Арт. номер	Размери	l1	l2	G	z1	z2	p	Кол-во 2	Кол-во 1	ME
		mm	mm	inch	mm	mm	bar			бр.
<b>1023019</b>	16-G1/2"MT	26	32	1/2	16	14	6+10	80	5	бр.
<b>1023020</b>	20-G1/2"MT	29	33	1/2	17	21	6+10	50	5	бр.
<b>1023021</b>	20-G3/4"MT	29	36	3/4	18	14	6+10	40	5	бр.
<b>1023022</b>	25-G3/4"MT	29	41	3/4	20	14	6+10	40	5	бр.
<b>1047877</b>	32-G1"MT	49	60	1	26	26	6+10	20	1	бр.
<b>1047878</b>	40-G1 1/4"MT	61	74	1 1/4	46	32	6+10	10	1	бр.

# Upronor Q&E

## Upronor Q&E коляно преход женска резба PL

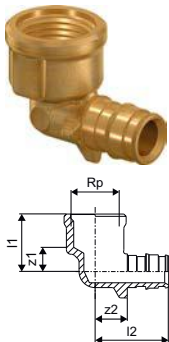

Арт. номер	Размери	l1 mm	l2 mm	G inch	z1 mm	z2 mm	p bar	Кол-во 2	Кол-во 1	ME
<b>1023023</b>	16-G1/2"FT	25	32	1/2	11	14	6+10	70	5	бр.
<b>1023024</b>	20-G1/2"FT	25	36	1/2	11	14	6+10	50	5	бр.
<b>1023025</b>	20-G3/4"FT	26	39	3/4	10	17	6+10	30	5	бр.
<b>1023026</b>	25-G3/4"FT	26	44	3/4	10	17	6+10	35	5	бр.

## Upronor Q&E тройник преход ЖР PL



Арт. номер	Размери	l1 mm	l2 mm	l3 mm	Rp1 inch	z1 mm	z2 mm	z3 mm	p bar	Кол-во 2	Кол-во 1	ME
<b>1047885</b>	16-Rp1/2"FT-16	32	26	32	1/2	14	9	14	6+10	50	5	бр.
<b>1047886</b>	20-Rp1/2"FT-20	36	28	36	1/2	14	11	14	6+10	30	5	бр.
<b>1047887</b>	25-Rp1/2"FT-25	41	28	41	1/2	14	11	14	6+10	25	5	бр.
<b>1047888</b>	25-Rp3/4"FT-25	44	34	44	3/4	17	16	17	6+10	20	5	бр.
<b>1047201</b>	32-Rp1"FT-32	59	49	59	1	25	28	25	6+10	10	1	бр.

## Upronor Q&E преход с хол. гайка PL

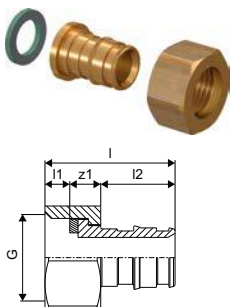

Арт. номер	Размери	l mm	l1 mm	l2 mm	G mm	z1 mm	p bar	Кол-во 2	Кол-во 1	ME
<b>1023014</b>	16-G1/2"SN	32	6	18	1/2	8	6+10	100	5	бр.
<b>1023015</b>	20-G1/2"SN	42	8	22	1/2	13	6+10	60	5	бр.
<b>1023016</b>	20-G3/4"SN	36	7	22	3/4	8	6+10	50	5	бр.
<b>1023017</b>	25-G3/4"SN	49	7	27	3/4	15	6+10	45	5	бр.
<b>1023018</b>	25-G1"SN	44	10	27	1	7	6+10	40	5	бр.

# Uponor Q&E

## Uponor Q&E коляно преход хол. гайка PL

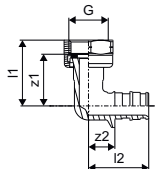

Арт. номер	Размери	l1	l2	G	z1	z2	p	Кол-во 2	Кол-во 1	ME
		mm	mm	inch	mm	mm	bar			
1047879	16-G1/2"SN	35	32	1/2	28	14	6+10	70	5	бр.
1047880	20-G1/2"SN	37	33	1/2	29	11	6+10	50	5	бр.
1047881	20-G3/4"SN	39	36	3/4	32	14	6+10	35	5	бр.
1047882	25-G3/4"SN	39	41	3/4	32	14	6+10	35	5	бр.

## Uponor Q&E преход DR S-Press

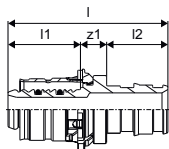

Арт. номер	Размери	l	l1	l2	z1	Кол-во 2	Кол-во 1	ME
		mm	mm	mm	mm			
1062845	16-Q&E16	47	22	18	8	20	1	бр.
1062846	20-Q&E20	52	23	22	8	10	1	бр.
1062861	25-Q&E25	65	31	27	8	10	1	бр.

## Uponor Q&E преход за спояване PL

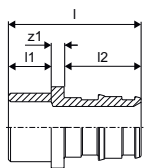

Арт. номер	Размери	l	l1	l2	z1	p	Кол-во 2	Кол-во 1	ME
		mm	mm	mm	mm	bar			
1023040	16-15CU	34	13	18	3	6+10	100	5	бр.
1023041	20-15CU	38	13	22	3	6+10	100	5	бр.
1023042	25-22CU	43	13	27	3	6+10	40	5	бр.

## Uponor Q&E тапа

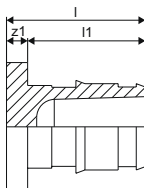

Арт. номер	Размери	l	l1	z1	Кол-во 2	Кол-во 1	ME
		mm	mm	mm			
1084671	16	23	20	4	200	20	бр.

# Uronor Q&E

## Uronor Q&E вентил за вграждане PL



Арт. номер	Размери	d mm	p bar	l mm	l1 mm	z mm	z1 mm	Кол-во 2	Кол-во 1	ME
<b>1038419</b>	16-16	16	6+10	38,6	28,0	20,6	10,0	10	1	бр.
<b>1038420</b>	20-20	20	6+10	39,0	34,1	17,0	12,1	10	1	бр.
<b>1038421</b>	25-25	25	6+10	44,8	40,5	17,8	13,5	10	1	бр.
<b>1038422</b>	32-32	32	6+10	59,5	53,0	25,5	19,0	5	1	бр.

## Uronor Flex дълга ръкохв. за вгр. вентил

- Хромирана ръкохватка и декоративна розетка.
- За вградени вентили.

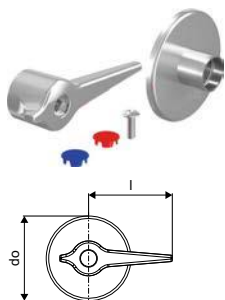

Арт. номер	l mm	do mm	Кол-во 2	Кол-во 1	ME
<b>1023161</b>	67	67,8	10	10	бр.

## Uronor Flex ръкохв. вгр. в., в общ. зони

- Хромирана ръкохватка и декоративна розетка.
- За вградени вентили.

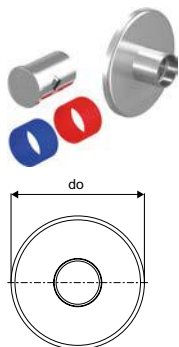

Арт. номер	do mm	Кол-во 2	Кол-во 1	ME
<b>1023162</b>	67,8	10	1	бр.

## Uronor Flex удължител за вгр. вентил

- За вградени вентили.



Арт. номер	Кол-во 2	Кол-во 1	ME
<b>1023163</b>	520	10	бр.



# Uponor Q&E

## Uponor Smart Aqua

### Спецификация

- Стенни колена за връзка към смесители и
- Q&E пръстените се поръчват отделно, освен ако не е упоменато друго

### Приложение

- За водопроводни инсталации

ако не е посочено друго:

- Мъжки и женски резби съгласно EN 10226-1.

## Uponor Smart Aqua ст. коляно U-образно Q&E

- U-образно колянот за хигиенична (затворена) инсталация

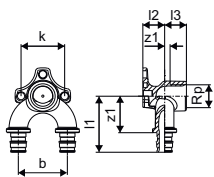

Арт. номер	Размери	l1	l2	l3	Rp	z1	z2	b	k	Кол-во 2	Кол-во 1	ME
		mm	mm	mm	inch	mm	mm	mm	mm			бр.
<b>1059820*</b>	16-Rp1/2"FT-16	52	20	20	1/2	34	5	45	40	5	1	бр.
<b>1059821*</b>	20-Rp1/2"FT-20	56	20	20	1/2	35	5	45	40	5	1	бр.

## Uponor Smart Aqua стенно коляно Q&E PL

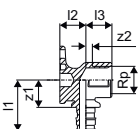

Арт. номер	Размери	l1	l2	l3	Rp	z1	z2	p	Кол-во 2	Кол-во 1	ME
		mm	mm	mm	inch	mm	mm	bar			бр.
<b>1059822</b>	16-Rp1/2"FT	39	20	20	1/2	21	5	6+10	40	5	бр.
<b>1059823</b>	20-Rp1/2"FT	40	20	20	1/2	18	5	6+10	40	5	бр.

## Uponor Smart Aqua монтажен винкел

- Изработен от поцинкована стомана.
- За монтаж на стенни колена Uponor Smart Aqua
- Позициониране на съединенията в дадения растер
- С включени пластмасови щифтове и защитени от загуба винтове M6x12 съгл. DIN 965
- С дупки и прорези за лесно закрепване

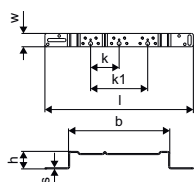

Арт. номер	Размери	l	s	b	h	k	k1	w	Кол-во 2	Кол-во 1	ME
		mm	mm	mm	mm	mm	mm	mm			бр.
<b>1057842</b>	75/150mm	390	3	266	46	75	150	35	5	1	бр.

# Uponor Q&E

## Uponor Smart Aqua монт. планка ст. кол.

- Изработена от поцинкована стомана.
- За монтаж на стенни колена Uponor Smart Aqua
- Позициониране на съединенията в дадения растер
- С включени пластмасови щифтове и защитени от загуба винтове M6x12 съгл. DIN 965
- С дупки и прорези за лесно закрепване

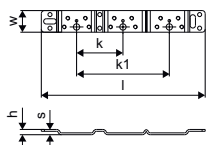

Арт. номер	Размери	l	s	h	k	k1	w	Кол-во 2	Кол-во 1	МЕ
1057840	75/150mm	265	3,0	9	75	150	35	5	1	бр.

## Uponor Smart Aqua монтажна шина

- Изработена от поцинкована стомана.
- За монтаж на стенни колена Uponor Smart Aqua
- Позициониране на съединенията в дадения растер
- С включени пластмасови щифтове и защитени от загуба винтове M6x12 съгл. DIN 965
- С дупки и прорези за лесно закрепване

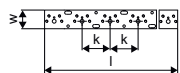

Арт. номер	Размери	l	k	Кол-во 2	Кол-во 1	МЕ
1057844	2m	2000	75	10	1	бр.

## Uponor Smart Aqua стенно коляно Q&E PPSU

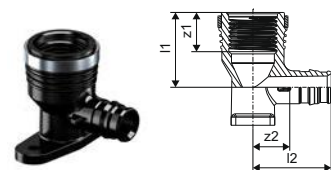

Арт. номер	Размери	l1	l2	l3	Rp	z1	z2	k	p	Кол-во 2	Кол-во 1	МЕ
1042342	16-Rp1/2" l=43mm	34	17	27	1/2	16	10	36	6+10	40	5	бр.
1042343	20-Rp1/2" l=43mm	38	17	27	1/2	16	10	36	6+10	30	5	бр.

# Uponor Q&E

## Uponor Smart Aqua стенно коляно Q&E PL

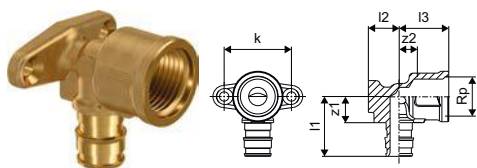

Арт. номер	Размери	l1	l2	l3	Rp	z1	z2	k	p	Кол-во 2	Кол-во 1	МЕ
		mm	mm	mm	inch	mm	mm	mm	bar			
<b>1023034</b>	16-Rp1/2"FT l=43mm	32	17	27	1/2	14	10	36	6+10	40	5	бр.
<b>1023035</b>	20-Rp1/2"FT l=43mm	36	17	27	1/2	14	10	36	6+10	40	5	бр.

## Uponor Smart Aqua монт. к-кт за колена Q&E Gemini PL

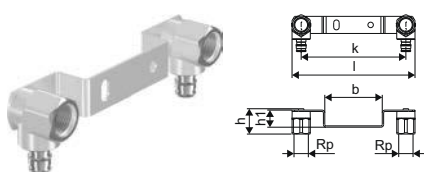

Арт. номер	Размери	l	Rp	b	h	h1	k	p	Кол-во 2	Кол-во 1	МЕ
		mm	inch	mm	mm	mm	mm	bar			
<b>1023037</b>	16-Rp1/2"FT c/c153mm	180	1/2	84	37	25	153	6+10	25	1	бр.

## Uponor Smart Aqua изол. кутия празна Q&E UP



Арт. номер	Размери	Кол-во 2	Кол-во 1	МЕ
<b>1008845</b>	25/20, 28/23	300	10	бр.

## Uponor Smart Aqua изол. кутия ст. кол. Q&E UP PL

- За кутия 1008845



Арт. номер	Размери	l1	l2	Rp	z1	z2	k	p	Кол-во 2	Кол-во 1	МЕ
		mm	mm	inch	mm	mm	mm	bar			
<b>1047935</b>	16-Rp1/2"FT	29	37	1/2	12	19	39	6+10	3840	40	бр.

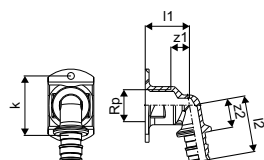

## Uponor Smart Aqua изол. кутия празна Q&E SP

- За пластмасово стенно коляно



Арт. номер	Размери	Кол-во 2	Кол-во 1	МЕ
<b>1038470</b>	34/28 42/36	200	10	бр.

# Uponor Q&E

## Uponor Smart Aqua изол. кутия ст. кол. Q&E SP PL

- За кутия 1038470

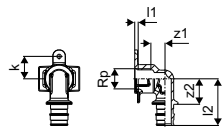

Арт. номер	Размери	l1 mm	l2 mm	Rp inch	z1 mm	z2 mm	k mm	p bar	Кол-во 2	Кол-во 1	ME
<b>1047932</b>	20-Rp1/2"FT	32	49	1/2	15	27	23	6+10	25	5	бр.
<b>1047933</b>	25-Rp3/4"FT	32	54	3/4	15	27	23	6+10	20	5	бр.

# Uponor Q&E

## Uponor Smart Radi

### Спецификация

- Фитинги и аксесоари за радиаторни връзки
- Q&E пръстените се поръчват отделно, ако не е упоменато друго

### Приложение

- Отопление с високо и нискотемпературни радиатори

## Uponor Smart Radi коляно преход, покр.. Q&E

- С галванизирани медна тръба 15 x 1 mm.
- Връзката на медната 15 x 1 mm с радиатора може да се осъществи с компресионен адаптор за Uponor Cu (артикул № 1013830).

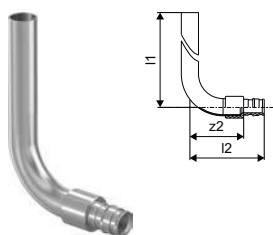

Арт. номер	Размери	l1 mm	l2 mm	z2 mm	p bar	Кол-во 2	Кол-во 1	ME
<b>1023045</b>	16-15CU l=300mm	300	65	47	6+10	40	2	бр.
<b>1023047</b>	16-15CU l=1100mm	1100	65	47	6+10	20	2	бр.
<b>1023046</b>	20-15CU l=300mm	300	69	47	6+10	30	2	бр.

## Uponor Smart Radi тройник с покритие Q&E

- С галванизирани медна тръба 15 x 1 mm.
- Връзката на медната 15 x 1 mm с радиатора може да се осъществи с компресионен адаптор за Uponor Cu (артикул № 1013830).

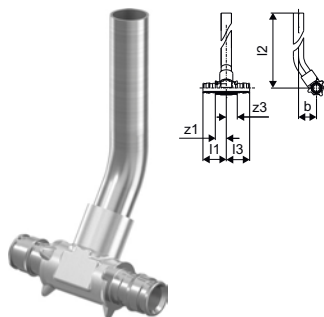

Арт. номер	Размери	l1 mm	l2 mm	l3 mm	z1 mm	z3 mm	p bar	Кол-во 2	Кол-во 1	ME
<b>1023049</b>	16-15CU-16 l=300mm	34	302	34	16	16	6+10	30	2	бр.
<b>1023050</b>	20-15CU-20 l=300mm	39	302	39	17	17	6+10	30	2	бр.

# Upronor Q&E

## Upronor Aqua PLUS

### Спецификация

- Водонепроницаеми шкафове съгласно NT VVS 129
- За колектори с с / с 50 mm
- За M7 ръкави
- Включва кутия, предпазители против пръски и комплект аксесоари с колекторни скоби
- Вратите и рамките (ако са необходими) следва да се поръчват отделно
- RAL 9010
- Пластмасови колектори за монтаж във водонепроницаеми шкафове
- Колекторите и аксесоарите могат да се използват отделно
- В случай на използване само на колекторите без шкафовата система, не може да се гарантира водонепроницаемост съгласно NT VVS 129
- Металните фитинги са изработени от висококачествен месинг
- Пластмасовите фитинги са изработени от полифенилсулфон
- PPM колектори с байонетни връзки

### Приложение

- Водонепропускливи инсталации за предотвратяване на повреди в случай на течове
- Всички видове колекторни инсталации

## Upronor Aqua PLUS колектор Q&E PPM

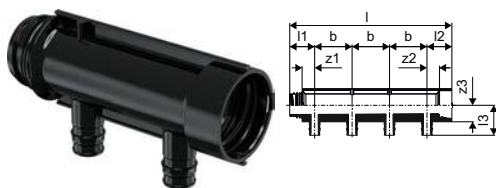

Арт. номер	Размери	outlets	l	l1	l2	l3	z1	z2	z3	b	p	Кол-во 2	Кол-во 1	ME
		-	mm	mm	mm	mm	mm	mm	mm	mm	bar			
1047999	1" 2X16 c/c50mm	2	117	33	33	40	17	17	22	50	6+10	10	1	бр.
1048000	1" 3X16 c/c50mm	3	167	33	33	40	17	17	22	50	6+10	8	1	бр.
1048001	1" 4X16 c/c50mm	4	217	33	33	40	17	17	22	50	6+10	6	1	бр.

## Upronor Aqua PLUS колектор PPM

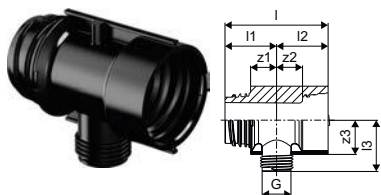

Арт. номер	Размери	outlets	l	l1	l2	l3	G	z1	z2	z3	p	Кол-во 2	Кол-во 1	ME
		-	mm	mm	mm	mm	inch	mm	mm	mm	bar			
1047997	1" 1XG1/2"MT c/c50mm	1	67	33	33	33	1/2"	17	17	23	6+10	20	1	бр.
1047998	1" 1XG3/4"MT c/c50mm	1	67	33	33	33	3/4"	17	17	23	6+10	20	1	бр.

# Upronor Q&E

## Upronor Aqua PLUS преход мъжка резба PPM

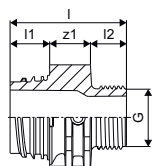

Арт. номер	Размери	l	l1	l2	G	z1	p	Кол-во 2	Кол-во 1	ME
		mm	mm	mm	inch	mm	bar			бр.
<b>1048002</b>	1" G3/4"MT	49	17	15	3/4	17	6+10	20	1	бр.

## Upronor Aqua PLUS коляно преход мъжко PPM

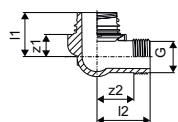

Арт. номер	Размери	l1	l2	G	z1	z2	Кол-во 2	Кол-во 1	ME
		mm	mm	inch	mm	mm			бр.
<b>1048003</b>	1" G3/4"MT	33	40	3/4	17	28	20	1	бр.

## Upronor Aqua PLUS колекторна капачка PPM

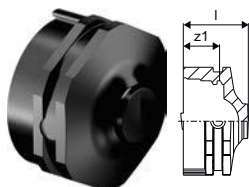

Арт. номер	Размери	l	z1	Кол-во 2	Кол-во 1	ME
		mm	mm			бр.
<b>1048004</b>	1"FT	27	15	20	1	бр.

## Upronor Aqua PLUS капачка, обезв. нипел PPM

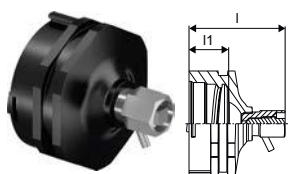

Арт. номер	Размери	l	l1	Кол-во 2	Кол-во 1	ME
		mm	mm			бр.
<b>1048005</b>	1"FT	40	17	20	1	бр.

## Upronor Aqua PLUS капа, плоско уплътнение

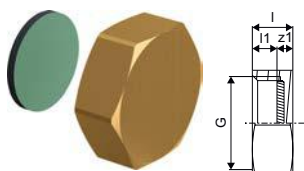

Арт. номер	Размери	l	l1	G	z1	Кол-во 2	Кол-во 1	ME
		mm	mm	inch	mm			бр.
<b>1001337</b>	3/4"FT	12	7	3/4	5	250	10	бр.

# Uponor Flex-X

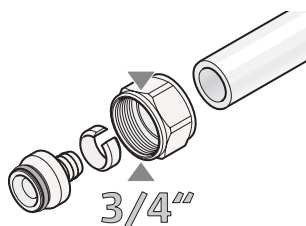

Компресионните фитинги Uponor FLEX-X са специално проектирани за свързване на гъвкави тръби на Uponor с 3/4" евроконусна връзка.

## Предимства

- Опростено адаптиране към 3/4" евроконусни колектори и фитинги
- Не са необходими специални инструменти



## Uponor Flex-X преход с покритие PEX

- Изработен от месинг с покритие
- За свързване на Uponor PE-Xa тръби към колектори
- Женска резба 3/4" евроконус съгласно DIN EN ISO 228-1.

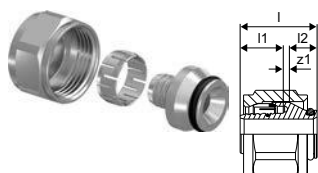

Арт. номер	Размери	l	l1	G	z1	p	Кол-во 2	Кол-во 1	ME
		mm	mm	inch	mm	bar			
<b>1057441</b>	16x1,8/2,0-3/4"FT Euro	24	16	3/4	1	6	100	10	бр.
<b>1045542</b>	16x2,2-3/4"FT Euro	24	16	3/4	1	10	100	10	комплект

## Uponor Smart Radi преход

- С 3/4" ЖР евроконус, еластично уплътняващ, за свързване на галванизирани медна тръба 15 x 1 mm към прес коляно Uponor, прес тройник за батерия, радиатор или радиаторен адаптор на 3/4" ЖР евроконус.
- Месингова гайка с покритие, месингов компресионен пръстен и уплътнителен конус от EPDM.
- Оребрена гайка за гаечен ключ 27.

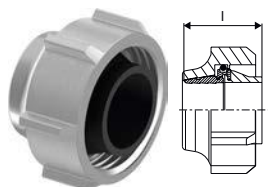

Арт. номер	Размери	l	Кол-во 2	Кол-во 1	ME
		mm			
<b>1013830</b>	15CU-3/4" Euro	21	80	10	бр.

## Uponor Smart Radi преход самоуплътнен

- Изработен от месинг с покритие
- Самоуплътнен
- За свързване на радиатори с фитинги на 1/2" женска резба, 3/4" мъжка резба евроконус за връзка към медна тръба 15 x 1 mm, с компресионен адаптор.

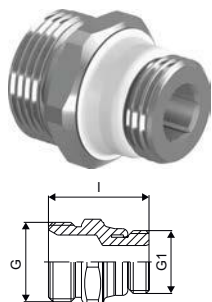

Арт. номер	Размери	l	G	G1	Кол-во 2	Кол-во 1	ME
		mm	inch	inch			
<b>1013906</b>	G3/4"MT-G1/2"MT	34	3/4	1/2	80	10	бр.



# Uponor Uni-X

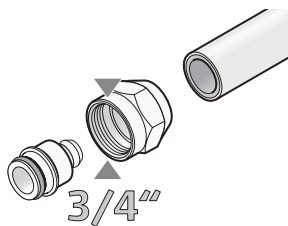

Uponor Uni-X е гама от компресионни фитинги с 3/4" евроконус конектори, метрични конуси и адаптори за системи за водоснабдяване и отопление / охлаждане.

## Предимства

- Просто адаптиране към други тръби и системи
- Гъвкав дизайн на системата
- Без необходимост от специални инструменти



## Приложение

- За разпределение на отоплителната вода за радиаторни връзки

## Uponor Varjo сферичен кран

- Изработен от месинг, никелиран

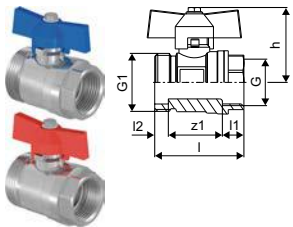

Арт. номер	Размери	l	l1	l2	l3	G	G1	z1	Кол-во 2	Кол-во 1	МЕ
		mm	mm	mm	mm	inch	inch	mm			
<b>1086558</b>	3/4-G1	51	12	8	43	3/4	1	31	10	1	комплект

## Uponor Varjo коляно за сферичен кран

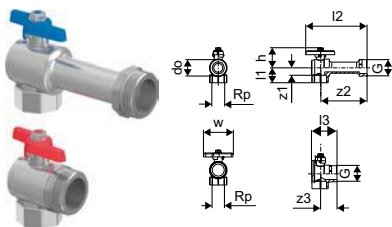

Арт. номер	Размери	l1	l2	l3	do	G	Rp	z1	z2	z3	h	w	Кол-во 1	МЕ
		mm	mm	mm	mm	inch	inch	mm	mm	mm	mm	mm		
<b>1086559</b>	Rp 3/4" - G1"	31	95	94	33	1	3/4	22	88	27	43	60	1	комплект

# Uponor RS

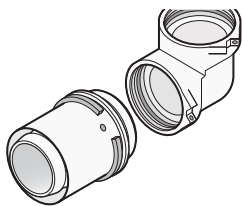

Uponor RS е уникална система, която следва модулен принцип при проектиране на системи от вертикални щрангове и други разпределителни линии. Само 40 компонента

позволяват стотици варианти, което прави системата изключително адаптивна.

## Предимства

- Иновативна връзка с щифт между тялото и адаптора
- Бърза и гъвкава: без инструмент за монтаж, много варианти
- По-ефективно управление на складовите наличности
- Възможност за повторно коригиране до окончателния монтаж
- Цветово кодиране 16 -110 мм за лесен избор на размери



## Uponor RS муфа права

- Изработена от калайдисан месинг
- Основно тяло за всички RS2 или RS3 вложки, с включени 2 заключващи щифта.



Арт. номер	Размери	l mm	Кол-во 2	Кол-во 1	ME
<b>1029144</b>	RS2-RS2	58	480	1	бр.
<b>1029145</b>	RS3-RS3	58	480	1	бр.

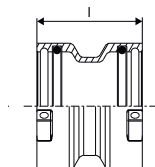

## Uponor RS коляно

- Изработено от калайдисан месинг
- Основно тяло за всички RS2 или RS3 вложки, с включени 2 заключващи щифта.



Арт. номер	Размери	l1 mm	l2 mm	Кол-во 2	Кол-во 1	ME
<b>1029138</b>	RS2-RS2	51	51	336	1	бр.
<b>1029139</b>	RS3-RS3	68	68	240	1	бр.

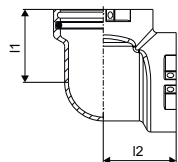

# Uponor RS

## Uponor RS коляно 45°

- Изработено от калайдисан месинг
- Основно тяло за всички RS2 или RS3 вложки, с включени 2 заключващи щифта.

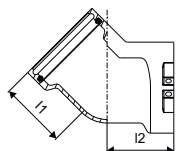

Арт. номер	Размери	l1 mm	l2 mm	Кол-во 2	Кол-во 1	ME
<b>1029140</b>	RS2-RS2	51	51	336	1	бр.
<b>1029141</b>	RS3-RS3	68	68	175	1	бр.

## Uponor RS тройник прав

- Изработен от калайдисан месинг
- Основно тяло за всички RS2 или RS3 вложки, с включени 3 заключващи щифта.

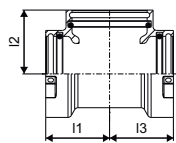

Арт. номер	Размери	l1 mm	l2 mm	l3 mm	Кол-во 2	Кол-во 1	ME
<b>1029142</b>	RS2-RS2-RS2	51	51	51	336	1	бр.
<b>1029143</b>	RS3-RS3-RS3	68	68	68	175	1	бр.

## Uponor RS редуктор

- Изработен от калайдисан месинг
- Намалител от RS3 към RS2, с включен 1 заключващ щифт.

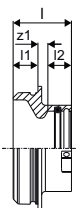
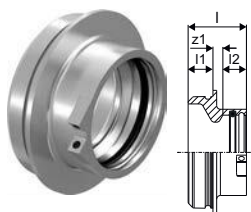

Арт. номер	Размери	l mm	l1 mm	l2 mm	z1 mm	Кол-во 2	Кол-во 1	ME
<b>1029146</b>	RS3-RS2	47	20	19	8	480	1	бр.

## Uponor RS дистанционен елемент

- Изработени от калайдисан месинг
- Дистанционен елемент за свързване на основни тела RS с еднакви диаметри.

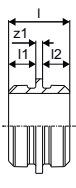
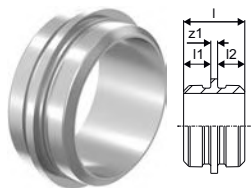

Арт. номер	Размери	l mm	l1 mm	l2 mm	z1 mm	Кол-во 2	Кол-во 1	ME
<b>1046750</b>	RS2-RS2 l=5mm	45	20	20	5	480	1	бр.
<b>1046751</b>	RS3-RS3 l=5mm	45	20	20	5	240	1	бр.

# Uponor RS

## Uponor RS дистанционен елемент

- Изработени от калайдисан месинг
- Дистанционен елемент за свързване на основни тела RS с еднакви диаметри, например за създаване на Т-колектор или за изместване на разпределителните щрангове.

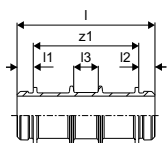

Арт. номер	Размери	l mm	l1 mm	l2 mm	l3 mm	z1 mm	Кол-во 2	Кол-во 1	ME
1046477	RS2-RS2 l=130mm	170	20	20	30	130	240	1	бр.
1046478	RS3-RS3 l=210mm	250	20	20	30	210	96	1	бр.

## Uponor RS преход PL Q&E

- RS
- Месинг от положителния списък
- Пръстенът Uponor Q&E се поръчва отделно

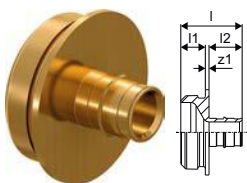

Арт. номер	Размери	l mm	l1 mm	l2 mm	z1 mm	p bar	Кол-во 2	Кол-во 1	ME
1047021	25-RS2	50	20	27	3	6+10	480	1	бр.
1047022	32-RS2	57	20	34	3	6+10	480	1	бр.
1047023	40-RS2	65	20	42	3	6+10	480	1	бр.
1047024	50-RS2	75	20	52	3	6+10	400	1	бр.
1047026	63-RS2	88	20	65	3	6+10	400	1	бр.

## Uponor RS преход PL/DR Q&E

- RS
- Месинг, устойчив на децинкация
- Пръстенът Uponor Q&E се поръчва отделно

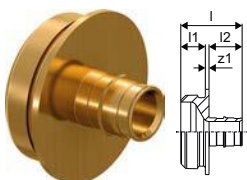

Арт. номер	Размери	l mm	l1 mm	l2 mm	z1 mm	p bar	Кол-во 2	Кол-во 1	ME
1085079	75-RS2	111	20	86	5	6+10	6	1	бр.

## Uponor Wipex RS адаптор PN6

- RS = уникална система модулни съединения
- Max. натоварване 6 bar / 95°C
- DR = месинг устойчив на децинкация

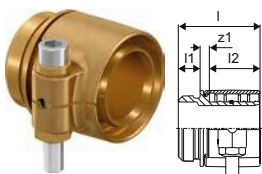

Арт. номер	Размери	l mm	l1 mm	l2 mm	z1 mm	p bar	Weight kg	Кол-во 2	Кол-во 1	ME
1047013	DR 63x5,8 RS2	75	46	20	9	6	0,94	240	1	бр.
1047014	DR 75x6,8 RS2	84	46	20	18	6	1,28	240	1	бр.
1047015	DR 90x8,2 RS3	93	59	20	14	6	2,07	180	1	бр.
1047016	DR 110x10,0 RS3	105	71	20	14	6	2,67	180	1	бр.

# Uponor RS

## Uponor Wipex RS адаптор PN10

- RS = уникална система модулни съединения
- Мах. натоварване 10 bar / 95°C
- DR = месинг за устойчивост на децинкация

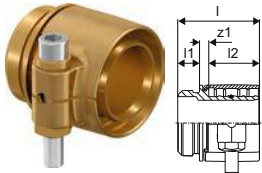

Арт. номер	Размери	l mm	l1 mm	l2 mm	z1 mm	p bar	Weight kg	Кол-во 2	Кол-во 1	ME
<b>1047017</b>	DR 63x8,6 RS2	75	20	46	9	10	0,95	240	1	бр.
<b>1047018</b>	DR 75x10,3 RS2	83	20	51	12	10	1,33	240	1	бр.
<b>1047019</b>	DR 90x12,3 RS3	92	20	59	13	10	2,21	180	1	бр.
<b>1047020</b>	DR 110x15,1 RS3	104	20	71	13	10	3,01	180	1	бр.

## Uponor RS преход мъжка резба

- Изработен от калайдисан месинг
- Подходящ за всички основни части RS2 и RS3.



Арт. номер	Размери	l mm	l1 mm	l2 mm	R inch	z1 mm	Кол-во 2	Кол-во 1	ME
<b>1059402</b>	R1 1/2"MT-RS2	62	20	24	1 1/2	18	480	1	бр.
<b>1029131</b>	R2"MT-RS2	66	20	23	2	23	480	1	бр.
<b>1029132</b>	R2 1/2"MT-RS2	63	20	27	2 1/2	16	480	1	бр.
<b>1029133</b>	R3"MT-RS3	73	20	30	3	23	240	1	бр.

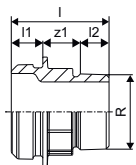

## Uponor RS преход женска резба

- Изработен от калайдисан месинг
- Подходящ за всички основни части RS2 и RS3.



Арт. номер	Размери	l mm	l1 mm	l2 mm	Rp inch	z1 mm	Кол-во 2	Кол-во 1	ME
<b>1059403</b>	Rp1/2"FT-RS2	42	20	15	1/2	7	480	1	бр.
<b>1029134</b>	Rp1"FT-RS2	45	20	19	1	6	480	1	бр.
<b>1029135</b>	Rp2"FT-RS2	54	20	26	2	8	480	1	бр.
<b>1029136</b>	Rp2 1/2"FT-RS2	63	20	30	2 1/2	12	480	1	бр.
<b>1059404</b>	Rp1/2"FT-RS3	43	20	15	1/2	8	336	1	бр.
<b>1029137</b>	Rp3"FT-RS3	65	20	33	3	12	240	1	бр.

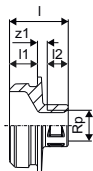

# Uponor RS

## Uponor RS фланшов преход

- Изработен от калайдисан месинг
- Подходящ за всички основни части RS2 и RS3.
- Фланец PN6/PN16 съгласно EN 1092-3
- Болтов диск с 4/8 дупки.

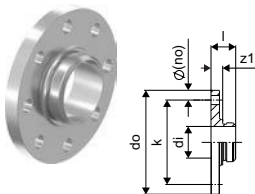

Арт. номер	Размери	l	di	do	z1	k	p	Кол-во 2	Кол-во 1	ME
		mm	mm	mm	mm	mm	bar			
1059398	RS2-DN65 (PN6)	38	48,7	160	18	130	6	144	1	бр.
1059399	RS2-DN65 (PN16)	45	48,7	185	25	145	16	90	1	бр.
1059400	RS3-DN80 (PN6)	38	78,1	190	18	150	6	90	1	бр.
1029129	RS3-DN80 (PN16)	45	78,1	200	25	160	16	90	1	бр.
1029130	RS3-DN100 (PN16)	44	78,1	220	24	180	16	90	1	бр.
1059401	RS3-DN100 (PN6)	41	78,1	210	21	170	6	90	1	бр.

## Uponor RS заключващ щифт

- изработен от пластмаса
- за заключване на RS вложка в RS основно тяло.



Арт. номер	Размери	colour	Кол-во 2	Кол-во 1	ME
1042921	RS2 black	черен	5000	10	бр.
1042922	RS3 grey	grey		10	бр.

# Uponor Decibel

Uponor Decibel е цялостна тръбопроводна система за канализация в сгради за отвеждане на отпадни води; с тръби и фасонни части с диаметър от 50 до 160 мм. Подходяща както за нови сгради, така и за

реновации. Минерално подсиленият полипропилен, многослойната структура и високото специфично тегло поддържат системата Decibel тиха. Uponor Decibel е подходяща за сгради с високи изисквания за шумоизолация.

## Предимства

- Иновативна многослойна структура
- Отлични шумопоглъщащи характеристики
- Лесен монтаж
- Напълно съвместима с традиционните канализационни системи в сгради



## Спецификация

- Decibel е пластмасова тръбна система съгласно EN 1451 за отпадни води в сгради с високи изисквания за звукоизолация.

Материал: минерално напълнен полипропилен (PP кополимер)

Цвят: бял

## Приложение

- Характеристики: първокласна звукоизолация съгласно EN 14366 / DIN 4109 / VDI 4100

- 14 dB (A) при 4 l / s

## Uponor Decibel

- с уплътнителен пръстен

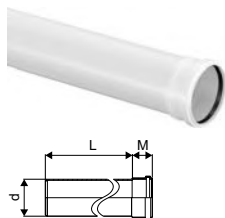

Арт. номер	Размери	L m	d mm	M mm	Кол-во 2	Кол-во 1	ME
1088228	50 0,5m	0,5	50	43	320	20	бр.
1000196	50 1m	1	50	43	126	6	бр.
1000193	50 3m	3	50	43	126	6	бр.
1088229	75 0,5m	0,5	75	51	200	25	бр.
1000197	75 1m	1	75	51	56	4	бр.
1000194	75 3m	3	75	51	56	4	бр.
1088230	110 0,5m	0,5	110	58	80	10	бр.
1000198	110 1m	1	110	58	40	4	бр.
1000195	110 3m	3	110	58	40	4	бр.
1087215	160 1m	1	160	82		28	бр.
1087214	160 3m	3	160	82		28	бр.

# Uponor Decibel

## Uponor Decibel дъга

- с уплътнителен пръстен

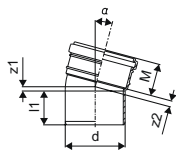

Арт. номер	Размери	l1 mm	z1 mm	z2 mm	$\alpha$ °	d mm	M mm	Кол-во 2	Кол-во 1	ME
<b>1000199</b>	50 15°	46	4	5	15	50	44	1440	30	бр.
<b>1000203</b>	75 15°	55	5	8	15	75	52	600	25	бр.
<b>1000207</b>	110 15°	62	8	11	15	110	59	240	20	бр.
<b>1087216</b>	160 15°	107	11	36	15	160	82	80	10	бр.

## Uponor Decibel дъга

- с уплътнителен пръстен

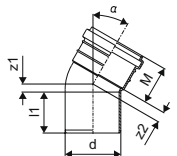

Арт. номер	Размери	l1 mm	z1 mm	z2 mm	$\alpha$ °	d mm	M mm	Кол-во 2	Кол-во 1	ME
<b>1000200</b>	50 30°	47	8	10	30	50	44	1200	25	бр.
<b>1000204</b>	75 30°	55	11	14	30	75	52	480	20	бр.
<b>1000208</b>	110 30°	61	16	18	30	110	59	240	20	бр.
<b>1087217</b>	160 30°	117	21	37	30	160	81	80	10	бр.

## Uponor Decibel дъга

- с уплътнителен пръстен

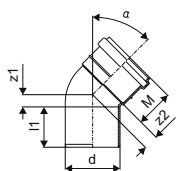

Арт. номер	Размери	l1 mm	z1 mm	z2 mm	$\alpha$ °	d mm	M mm	Кол-во 2	Кол-во 1	ME
<b>1000201</b>	50 45°	46	12	14	45	50	44	960	20	бр.
<b>1000205</b>	75 45°	55	17	20	45	75	52	480	20	бр.
<b>1000209</b>	110 45°	63	23	27	45	110	59	216	18	бр.
<b>1087218</b>	160 45°	117	36	40	45	160	77	64	8	бр.



# Upronor Decibel

## Upronor Decibel коляно

- с уплътнителен пръстен

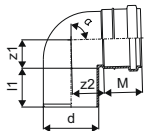

Арт. номер	Размери	l1 mm	z1 mm	z2 mm	α °	d mm	M mm	Кол-во 2	Кол-во 1	ME
<b>1000202</b>	50 88,5°	47	26	29	89	50	44	960	20	бр.
<b>1000206</b>	75 88,5°	53	38	43	89	75	52	480	20	бр.
<b>1000210</b>	110 88,5°	60	65	68	89	110	59	120	10	бр.

## Upronor Decibel коляно

- с уплътнителен пръстен

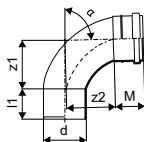

Арт. номер	Размери	l1 mm	z1 mm	z2 mm	α °	d mm	M mm	Кол-во 2	Кол-во 1	ME
<b>1089592</b>	75 88,5°	53	85	85	89	75	52	300	25	бр.
<b>1000211</b>	110 88,5°	63	104	105	89	110	59	120	15	бр.
<b>1087219</b>	160 87,5°	74	161	158	89	160	77	48	6	бр.

## Upronor Decibel дъга

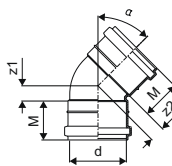

Арт. номер	Размери	z1 mm	z2 mm	α °	d mm	M mm	Кол-во 2	Кол-во 1	ME
<b>1089600</b>	50 45°	14	14	45	50	44	960	20	бр.
<b>1089595</b>	75 45°	20	20	45	75	52	480	20	бр.
<b>1089596</b>	110 45°	27	27	45	110	59	216	18	бр.

## Upronor Decibel коляно

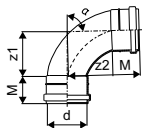

Арт. номер	Размери	z1 mm	z2 mm	α °	d mm	M mm	Кол-во 2	Кол-во 1	ME
<b>1089593</b>	75 88,5°	85	85	89	75	52	300	25	бр.
<b>1089594</b>	110 88,5°	105	105	89	110	59	120	15	бр.

# Uponor Decibel

## Uponor Decibel разклонител

- с уплътнителен пръстен

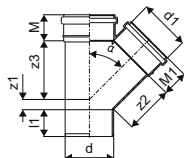

Арт. номер	Размери	l1 mm	z1 mm	z2 mm	z3 mm	α °	d mm	d1 mm	M mm	M1 mm	Кол-во 2	Кол-во 1	ME
<b>1000212</b>	50-50 45°	46	11	61	61	45	50	50	44	44	480	10	бр.
<b>1000213</b>	75-50 45°	54	2	78	73	45	75	50	52	44	360	15	бр.
<b>1000214</b>	75-75 45°	54	16	91	91	45	75	75	52	52	240	20	бр.
<b>1000215</b>	110-50 45°	61	20	113	95	45	110	50	59	44	180	15	бр.
<b>1000216</b>	110-75 45°	62	2	116	109	45	110	75	59	52	120	15	бр.
<b>1000217</b>	110-110 45°	61	13	133	133	45	110	110	59	59	80	10	бр.
<b>1087220</b>	160-110 45°	123	3	173	196	45	160	110	81	64	32	4	бр.
<b>1087221</b>	160-160 45°	87	34	196	196	45	160	160	81	81	32	4	бр.

## Uponor Decibel разклонител

- с уплътнителен пръстен

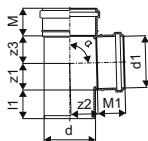

Арт. номер	Размери	l1 mm	z1 mm	z2 mm	z3 mm	α °	d mm	M mm	M1 mm	Кол-во 2	Кол-во 1	ME
<b>1000218</b>	50-50 88,5°	48	25	27	27	89	50	44	44	720	15	бр.
<b>1000219</b>	75-50 88,5°	55	25	27	39	89	75	52	44	360	15	бр.
<b>1000220</b>	75-75 88,5°	55	38	48	48	89	75	52	52	240	10	бр.
<b>1000221</b>	110-50 88,5°	64	28	55	27	89	110	59	44	180	15	бр.
<b>1000222</b>	110-75 88,5°	61	38	47	65	89	110	59	52	180	15	бр.
<b>1000223</b>	110-110 88,5°	61	57	58	59	89	110	59	59	120	15	бр.

## Uponor Decibel разклонител

- с уплътнителен пръстен

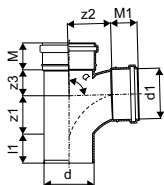

Арт. номер	Размери	l1 mm	z1 mm	z2 mm	z3 mm	α °	d mm	d1 mm	M mm	M1 mm	Кол-во 2	Кол-во 1	ME
<b>1000224</b>	110-110 88,5°	72	58	94	57	89	110	110	59	59	80	10	бр.

# Upronor Decibel

## Upronor Decibel двоен разкл. муфиран

- с уплътнителен пръстен

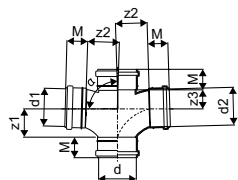

Арт. номер	Размери	z1 mm	z2 mm	z3 mm	$\alpha$ °	d mm	d1 mm	d2 mm	M mm	Кол-во 2	Кол-во 1	ME	
<b>1000225</b>	110-110	88,5	°	84	94	57	89	110	110	59	40	5	бр.

## Upronor Decibel разклонител

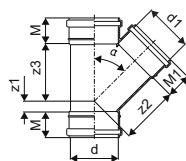

Арт. номер	Размери	z1 mm	z2 mm	z3 mm	$\alpha$ °	d mm	d1 mm	M mm	M1 mm	Кол-во 2	Кол-во 1	ME		
<b>1089597</b>	75-75	45	°	18	18	91	45	75	75	52	52	240	20	бр.
<b>1089598</b>	110-75	45	°	1	116	109	45	110	75	59	52	120	15	бр.
<b>1089599</b>	110-110	45	°	25	133	133	45	110	110	59	59	80	10	бр.
<b>1105770</b>	160-110	45	°									32	4	бр.
<b>1105771</b>	160-160	45	°									32	4	бр.

## Upronor Decibel разклонител

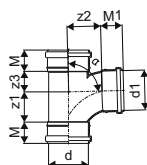

Арт. номер	Размери	z1 mm	z2 mm	z3 mm	$\alpha$ °	d mm	d1 mm	M mm	Кол-во 2	Кол-во 1	ME		
<b>1089601</b>	110-110	88,5	°	84	94	57	89	110	110	59	80	10	бр.

## Upronor Decibel с ограничител

- с уплътнителен пръстен

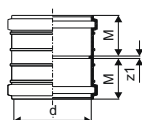

Арт. номер	Размери	z1 mm	d mm	M mm	Кол-во 2	Кол-во 1	ME
<b>1000226</b>	50	3	50	43	1440	30	бр.
<b>1000227</b>	75	4	75	51	600	25	бр.
<b>1000228</b>	110	4	110	58	300	25	бр.
<b>1087222</b>	160	4	160	75	96	12	бр.

# Upronor Decibel

## Upronor Decibel муфа

- с уплътнителен пръстен

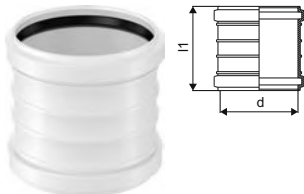

Арт. номер	Размери	l1 mm	d mm	Кол-во 2	Кол-во 1	ME
<b>1000229</b>	50	89	50	1440	30	бр.
<b>1000230</b>	75	106	75	600	25	бр.
<b>1000231</b>	110	120	110	300	25	бр.
<b>1087223</b>	160	154	160	144	18	бр.

## Upronor Decibel преход редуktivен

- с уплътнителен пръстен

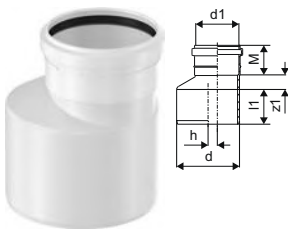

Арт. номер	Размери	l1 mm	z1 mm	d mm	d1 mm	h mm	M	Кол-во 2	Кол-во 1	ME
<b>1000232</b>	75-50	53	18	75	50	12	44	720	15	бр.
<b>1000233</b>	110-50	62	38	110	50	28	44	360	15	бр.
<b>1000234</b>	110-75	61	26	110	75	16	52	360	15	бр.
<b>1087224</b>	160-110	106	32	160	110	25	60	192	24	бр.

## Upronor Decibel ревизия

- с уплътнителен пръстен

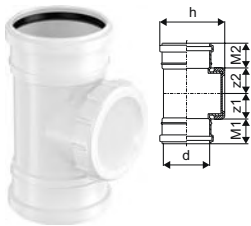

Арт. номер	Размери	z1 mm	z2 mm	d mm	h mm	M1	M2	Кол-во 2	Кол-во 1	ME
<b>1000235</b>	75	43	43	75	135	52	52	360	15	бр.

## Upronor Decibel ревизия

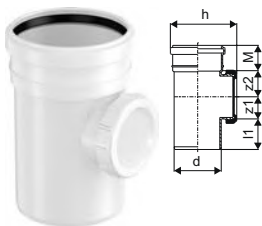

Арт. номер	Размери	l1 mm	z1 mm	z2 mm	d mm	h mm	M	Кол-во 2	Кол-во 1	ME
<b>1087225</b>	160	84	53	63	160	208	77	48	6	бр.

## Upronor Decibel компенсационна муфа

- с уплътнителен пръстен



Арт. номер	Размери	l1 mm	d mm	h mm	Кол-во 2	Кол-во 1	ME
<b>1000237</b>	110	83	110	265	120	10	бр.

# Uponor Comfort Pipe PLUS

## Uponor Comfort Pipe PLUS

- 6/10 bar при 90°C/70°C

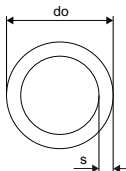

Арт. номер	Размери	L m	do mm	s mm	p mm	colour bar -	uPoints	Кол-во 2	Кол-во 1	ME
<b>1062883</b>	14x2,0	120m	120	14	2,0	6 white	350	1320	120	m
<b>1062884</b>	14x2,0	240m	240	14	2	6 white	650	1680	240	m
<b>1062885</b>	14x2,0	960m	960	14	2,0	6 white	2500	1920	960	m
<b>1062045</b>	16x2,0	240m	240	16	2	6 white	700	1440	240	m
<b>1062046</b>	16x2,0	640m	640	16	2	6 white	2600	1280	640	m

## Uponor Comfort Pipe PLUS

- 6/8 bar при 90°C/70°C

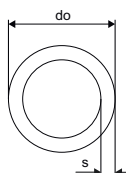

Арт. номер	Размери	L m	do mm	s mm	p mm	colour bar -	uPoints	Кол-во 2	Кол-во 1	ME
<b>1034535</b>	17x2,0	120m	120	17	2,0	6 white	500	840	120	m
<b>1009226</b>	17x2,0	240m	240	17	2	6 white	950	1200	240	m
<b>1009227</b>	17x2,0	640m	640	17	2	6 white	2400	1280	640	m
<b>1009228</b>	20x2,0	120m	120	20	2	6 white	600	840	120	m
<b>1009230</b>	20x2,0	240m	240	20	2	6 white	1000	960	240	m
<b>1009231</b>	20x2,0	480m	480	20	2	6 white	1850	960	480	m

## Uponor Comfort Pipe PLUS

- 6 bar при 90°C

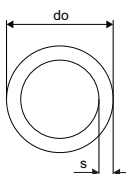

Арт. номер	Размери	L m	do mm	s mm	p mm	colour bar -	uPoints	Кол-во 2	Кол-во 1	ME
<b>1062888</b>	25x2,3	220m	220	25	2,3	6 white	900	440	220	m
<b>1062889</b>	25x2,3	300m	300	25	2,3	6 white	1200	600	300	m
<b>1063907</b>	25x2,3	640m	640	25	2,3	6 white	2400		640	m

# Uponor Comfort Pipe

## Uponor Minitec Comfort Pipe

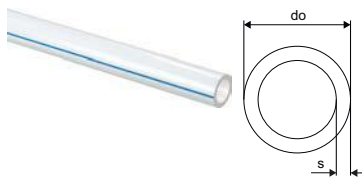

Арт. номер	Размери	L m	do mm	s mm	p bar	colour	uPoints	Кол-во 2	Кол-во 1	ME
1063288	9,9x1,1	120m	120	9,9	1,1	6 natural	300	1680	120	m
1063289	9,9x1,1	240m	240	9,9	1,1	6 natural	600	2640	240	m
1063381	9,9x1,1	480m	480	9,9	1,1	6 natural	1200	2880	480	m

# Uponor Vario

## Uponor Vario компресионен адаптор PEX

- Евроконус
- Месинг

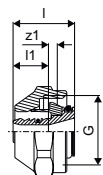

Арт. номер	Размери	l mm	l1 mm	G inch	z1 mm	Кол-во 2	Кол-во 1	ME
<b>1065283</b>	14x2,0-G3/4"FT Euro	23	13	3/4	3	25	1	бр.
<b>1065284</b>	16x1,8/2,0-G3/4"FT Euro	23	13	3/4	3	25	1	бр.
<b>1065286</b>	17x2,0-G3/4"FT Euro	23	13	3/4	3	25	1	бр.
<b>1065290</b>	20x1,9/2,0-G3/4"FT Euro	24	14	3/4	3	25	1	бр.

# Upronor Fit

## Upronor Fit компресионен адаптор мъжки

- Месинг

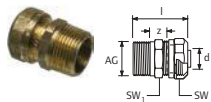

Арт. номер	Размери	d mm inch	AG mm inch	l mm mm	SW mm mm	z mm	Кол-во 2	Кол-во 1	МЕ
<b>1005295</b>	25x2,3-R3/4"MT	25	R 3/4	50	37/27	15	100	10	бр.
<b>1005298</b>	25x2,3-R1"MT	25	R 1	53	37/34	20	100	10	бр.

## Upronor Fit компресионен адаптор женски

- Месинг

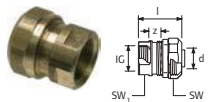

Арт. номер	Размери	d mm inch	IG mm inch	l mm mm	SW mm mm	z mm	Кол-во 2	Кол-во 1	МЕ
<b>1005297</b>	25x2,3-Rp3/4"FT	25	Rp 3/4	35	37/31	8	100	10	бр.



# Uponor Smart

## Uponor Smart тръба за подово отопление

- тръба за подово отопление от PE-RT
- отговаря на ISO 22391 и покрива изискването за устойчивост на дифузия на кислород съгласно DIN 4726
- съвместима с компресионни фитинги Uponor Smart
- клас на приложение 4
- проектно налягане 6 бара при 70°C

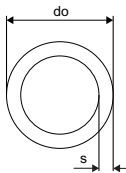

Арт. номер	Размери	L m	do mm	s mm	p bar	colour	uPoints	Кол-во 2	Кол-во 1	ME
<b>1086575</b>	16x2,0	240m	240	16	2	6	natural	250	1440	240 m
<b>1086576</b>	16x2,0	640m	640	16	2	6	natural	700	1280	640 m
<b>1086577</b>	20x2,0	240m	240	20	2	6	natural	300	960	240 m
<b>1086578</b>	20x2,0	480m	480	20	2	6	natural	600	960	480 m

## Uponor Smart компресионен адаптор

- Евроконус
- Месинг
- За колектори на 3/4"

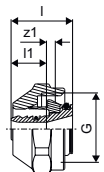

Арт. номер	Размери	l mm	l1 mm	G inch	z1 mm	p bar	Кол-во 2	Кол-во 1	ME
<b>1086582</b>	16x2,0-G3/4"FT Euro	23	13	3/4	3	6	40	2	бр.
<b>1086583</b>	20x2,0-G3/4"FT Euro	24	14	3/4	3	6	40	2	бр.

## Uponor Smart компресионна муфа

- Месинг

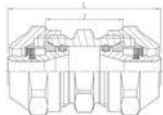

Арт. номер	Размери	d mm	s mm	p bar	l mm	SW mm	SW1 mm	z mm	Кол-во 2	Кол-во 1	ME
<b>1086587</b>	16x2,0-16x2,0	16	1,8/2,0	6	57	30	27	29	25	1	бр.
<b>1086588</b>	20x2,0-20x2,0	20	1,9/2,0	6	60	30	27	29	25	1	бр.

# Uronor Q&E

## Uronor Minitec редуктор, пръстени Q&E

- Q&E
- Месинг
- С пръстени Q&E

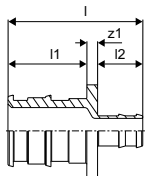

Арт. номер	Размери	l	l1	l2	z1	Кол-во 2	Кол-во 1	ME
		mm	mm	mm	mm			
<b>1020518</b>	20xMinitec9,9	38	22	13	3	150	5	бр.

## Uronor Minitec ред. тройник, пръстени Q&E

- Q&E
- Месинг
- С пръстени Q&E

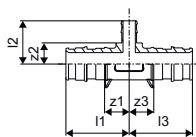

Арт. номер	Размери	l1	l2	l3	z1	z2	z3	Кол-во 2	Кол-во 1	ME
		mm	mm	mm	mm	mm	mm			
<b>1020524</b>	20xMinitec9,9xQ&E20	36	25	36	14	12	14	75	5	бр.

## Uronor Q&E пръстен natural, eval

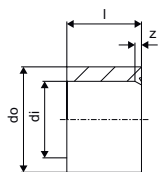

Арт. номер	Размери	l	di	s	Кол-во 2	Кол-во 1	ME
		mm	mm	mm			
<b>1058428</b>	14	14	14,3	3,0	900	20	бр.

## Uronor Q&E муфа, пръстени DR

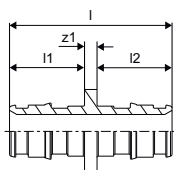

Арт. номер	Размери	l	l1	l2	z1	Кол-во 2	Кол-во 1	ME
		mm	mm	mm	mm			
<b>1058659</b>	14-14	39	18	18	3	100	10	бр.
<b>1058660</b>	16x1,8/2,0-16x1,8/2,0	39	18	18	3	100	10	бр.
<b>1058661</b>	17-17	43	20	20	3	100	10	бр.

# Uponor Minitec

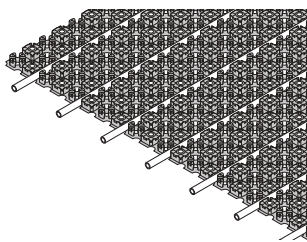

Uponor Minitec е система за подово отопление за инсталация върху съществуваща замазка или подове с настилка от теракота или дърво. Височината ѝ е само 15 мм и се състои от

самозалепващ панел и PE-XA тръба 9.9 мм. Minitec е оптимално решение за повърхностно отопление в жилищни сради.

## Предимства

- Малка височина: идеално решение при реновации, за монтаж върху съществуващи настилки
- Лесен монтаж: бърз и ефикасен монтаж от един инсталатор
- Комфорт: кратко време за подгряване, бърза реакция при смяна на температурните настройки
- Енергоефективна: ниски работни температури



## Спецификация

- Minitec система за подово отопление за фиксиране върху твърди подове или определени изолационни материали
- проектирана като надеждна система за фиксиране на тръби с минимална височина, с канали за полагане на тръби в правилни стъпки
- за използване с тръби Uponor Minitec PE-Xa 9,9 x 1,1 мм; позволява право и диагонално полагане на тръби
- EN 13501-1 клас на пожаробезопасност: клас E.
- стандартна запалимост, клас на строителни материали B2, отговарящ на DIN 4102.
- Разстояние между тръбите: Vz 5, 10, 15
- Нетна повърхност с припокриващи се пъпки: 0.77 м<sup>2</sup>

## Приложение

- лъчисто подово отопление и охлаждане
- много ниска конструктивна височина
- за употреба с одобрени изравнителни замазки

## Одобрения

- DIN CERTCO: 7F170-F

## Uponor Comfort Pipe

### Спецификация

- Тръби, произведени от пероксидно-омрежен полиетилен (PE-Xa) съгл. EN ISO 15875
- EVOH (етилен винилов алкохол) слой за предпазване от дифузия на кислород съгласно DIN 4726
- Клас на приложение 4 - Подово отопление и нискотемпературни радиатори
- Пожарна класификация E съгласно DIN EN 13501-1.

### Приложение

- Подово отопление и нискотемпературни радиатори
- Макс. проектна температура: 90°C
- Аварийна температура 100°C
- Проектно налягане 6 bar при 70°C

# Uponor Minitec

## Uponor Minitec панел с пъпки, самозал.

- Фиксиращ панел от полистирол, с припокриване от двете страни с триъгълни шпилки; перфориран панел за монтаж между изравняваща смес и основа; със самозалепващ се гръб за правилно фиксиране към подови настилки и плочки.

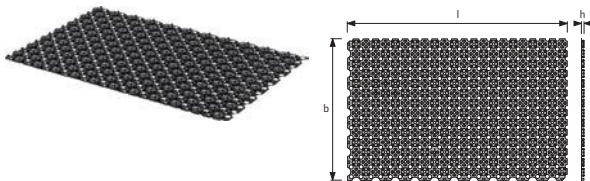

Арт. номер	Размери	ND	l	b	h	A	colour	Area	uPoints	Кол-во 2	Кол-во 1	ME
		-	mm	mm	mm	m <sup>2</sup>	-					
1005261	15,4m2 9,9x1,1 1100x700x12mm	15	1120	720	12	0,77	RAL 9017	0,806	400	123,2	15,4	m <sup>2</sup>

## Uponor Fix фиксираща релса

- монтажна релса за тръба 9.9mm  
- c/c 50mm



Арт. номер	Размери	l	do	c/c1	b	colour	Кол-во 2	Кол-во 1	ME
		mm	mm	mm	mm	-			
1005274	9,9mm c/c20mm 2,5m	2500	10	20	24	grey	25	2,5	m

## Uponor Minitec изолационна лента самоз.

- Изолационна лента за система Minitec, отговаряща на DIN 18560, изработена от полиетилен със самозалепваща се подложка, самозалепващата се лента върху външната повърхност осигурява плътно уплътнение между лентата и изолацията.

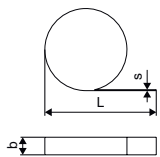

Арт. номер	Размери	colour	Кол-во 2	Кол-во 1	ME
		-			
1005267	20m 80x8mm	blue	200	20	m

## Uponor Minitec дилатационен профил

- самозалепващ се профил, състоящ се от дилатационна лента от полиетиленова пяна и твърдо PVC тяло, за разделяне на секциите на замазката (напр. при вратите) и за абсорбиране на разширенията на замазката  
- за дилатационни фуги съгласно DIN 18560-2

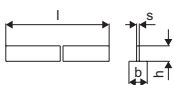

Арт. номер	Размери	l	s	b	h	colour	Кол-во 2	Кол-во 1	ME
		mm	mm	mm	mm	-			
1085980	0,9m 40x10mm	900	10,0	50	40	blue	600	10	бр.
1085981	1,3m 40x10mm	1300	10	50	40	blue	600	10	бр.

# Uponor Minitec

## Uponor Minitec Comfort Pipe

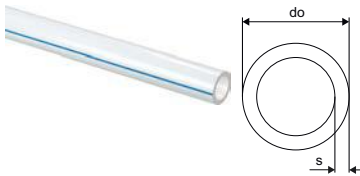

Арт. номер	Размери	L m	do mm	s mm	p bar	colour	uPoints	Кол-во 2	Кол-во 1	ME
1063288	9,9x1,1	120m	120	9,9	1,1	6	natural	300	1680	120 m
1063289	9,9x1,1	240m	240	9,9	1,1	6	natural	600	2640	240 m
1063381	9,9x1,1	480m	480	9,9	1,1	6	natural	1200	2880	480 m

## Uponor Minitec защитна тръба дил. фуги

- Изработена от PE-LD, с надлъжен прорез, за защита на UFH тръби до 9.9 mm в зони на дилатационни фуги.

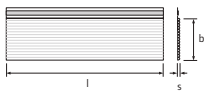
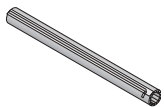

Арт. номер	Размери	s mm	l mm	b mm	Кол-во 2	Кол-во 1	ME
1005269	9,9mm 300x2mm	2,0	300	35	3600	30	бр.

## Uponor Comfort Pipe PLUS

- 6/8 бар при 90°C/70°C

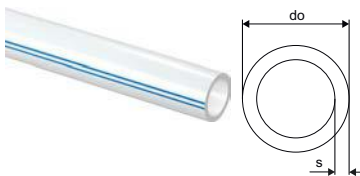

Арт. номер	Размери	L m	do mm	s mm	p bar	colour	uPoints	Кол-во 2	Кол-во 1	ME
1009230	20x2,0	240m	240	20	2	6	white	1000	960	240 m

## Uponor Vario преход Minitec

- Евроконус
- Месинг

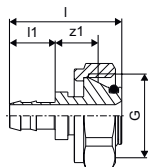

Арт. номер	Размери	l mm	l1 mm	G inch	z1 mm	Кол-во 2	Кол-во 1	ME
1005266	9,9x1,1-G3/4" Euro	35	14	3/4	14	100	10	бр.

# Upronor Minitec

## Upronor Minitec муфа, пръстени

- Q&E
- Месинг
- С пръстени Q&E

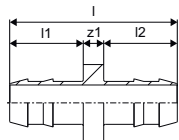

Арт. номер	Размери	l	l1	l2	z1	p	Кол-во 2	Кол-во 1	МЕ
		mm	mm	mm	mm	bar			
<b>1005264</b>	9,9x1,1	33	14	14	4	6	100	10	бр.

## Upronor Minitec преход МР, пръстен

- Q&E
- Месинг
- С пръстен Q&E

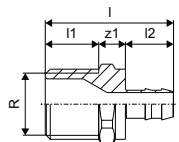

Арт. номер	Размери	l	l1	l2	R	z1	p	Кол-во 2	Кол-во 1	МЕ
		mm	mm	mm	inch	mm	bar			
<b>1005265</b>	9,9-R1/2"MT	38	16	14	1/2	8	6	100	10	бр.

## Upronor Minitec пръстен в естествен цвят

- PE-Xa

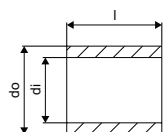

Арт. номер	Размери	l	di	do	p	Кол-во 2	Кол-во 1	МЕ
		mm	mm	mm	bar			
<b>1005263</b>	9,9x1,1	15	10,3	13,9	6	1600	10	бр.

## Upronor Varjo вентил за пълнене/източване

- За помпена група Push 12



Арт. номер	Размери	AG	IG	Кол-во 2	Кол-во 1	МЕ
		inch	inch			
<b>1061802</b>	3/4" - 3/4"	3/4	3/4	10	1	комплект

# Uponor Minitec

## Uponor Base термостат стандартен T-23

- отпечатана скала на термостата с циферблат
- опростен on/off контрол (биметална пластина)
- Обхватът на регулиране може да бъде ограничен механично чрез преместване на щифтове под циферблата
- захранва се от основния модул (контролер Uponor Base X-23)
- обхват на настройка: + 5 ° C... + 30 ° C
- кабел: 4x 1.5mm<sup>2</sup>
- макс. дължина на кабела: 100м
- клас на защита: IP30
- цвят: RAL 9010



Арт. номер	Размери	OV V	l mm	b mm	d mm	colour -	Кол-во 2	Кол-во 1	ME
<b>1058422</b>	230V RAL9010	230	78	78,5	13,9	RAL 9010	160	1	бр.

## Uponor Q&E акум. експандер с к-кт глави M12



Арт. номер	Размери	p bar	stroke mm	Кол-во 1	ME
<b>1063112</b>	6BAR 9,9/20	6	14	1	КОМПЛЕКТ

## Uponor Q&E експандерна глава M12



Арт. номер	Размери	stroke mm	Кол-во 1	ME
<b>1060702</b>	9,9x1,1	14	1	бр.

# Uponor Tecto

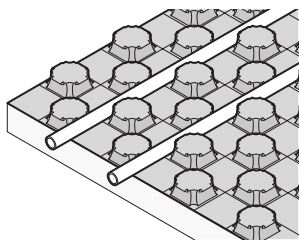

Панелите Uponor Tecto са предназначени за инсталация на системи за подово отопление/охлаждане в жилищни и обществени сгради. Те се монтират на пода под циментовия или

анхидритния слой за разпределение на натоварванията и се предлагат в две дебелини (ND 30-2 и ND 11) за различни подови конструкции и изисквания за товароносимост.

## Предимства

- Лесно: оптимално съчетани системни компоненти
- Изберете между многослойна композитна тръба или PE-Xa тръба
- Възползвайте се от дълготрайното и доказано качество на Uponor



## Спецификация

- Tecto панелна система за подово отопление, състои се от изолационни панели с пъпки за фиксиране на тръби с размери 14-17 мм.
- за разстояние на тръбите в см: 10, 15, 20, 25, 30
- EN 13501-1 клас на пожаробезопасност: клас E
- стандартна запалимост, строителни материали клас B2, отговарящи на DIN 4102

## Приложение

- лъчисто подово отопление и охлаждане
- за използване с циментови и анхидритни замазки

## Одобрения

- DIN CERTCO: 7F010-F; 7F037-F

## Uponor Comfort Pipe PLUS

### Спецификация

- Тръби, произведени от пероксидно омрежен полиетилен (PE-Xa) съгл. EN ISO 15875
- EVOH (етилен винилов алкохол) слой за предпазване от дифузия на кислород съгласно DIN 4726
- 5-слоя
- Външен бял PE слой, предназначен да предпазва от механични повреди
- Клас на приложение 4 - Подово отопление и нискотемпературни радиатори
- Клас на пожарна безопасност E съгласно DIN EN 13501-1.

### Приложение

- Подово отопление и нискотемпературни радиатори
- Отопление
- Макс. проектна температура: 90°C
- Аварийна температура 100°C
- Проектно налягане 6 Бар при 70°C



# Upronor Tecto

## Upronor Tecto панел с пъпки

- EPS (HBCD free) топлоизолационен панел
- с намален шум от стъпки

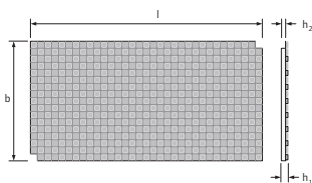

Арт. номер	Размери	s	G	l	R-value	b	h2	A	Area	uPoints	Кол-во 2	Кол-во 1	ME
		MN/m <sup>3</sup>	kN/m <sup>2</sup>	mm	m <sup>2</sup> K/W	mm	mm	m <sup>2</sup>					
1005478	EPS DES 30-2mm 14-17mm 1450x850mm	20	5	1450	0,750	850	30-2	1,12 1,23		200	53,76	8,96	m <sup>2</sup>

## Upronor Tecto панел с пъпки

- EPS (HBCD free) топлоизолационен панел

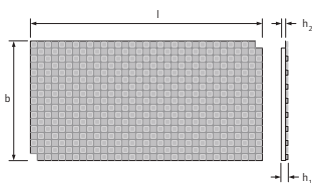

Арт. номер	Размери	s	G	l	R-value	b	h2	A	Area	uPoints	Кол-во 2	Кол-во 1	ME
		MN/m <sup>3</sup>	kN/m <sup>2</sup>	mm	m <sup>2</sup> K/W	mm	mm	m <sup>2</sup>					
1005477	EPS 11mm 14-17mm 1450x850mm	-	30	1450	0,275	850	11	1,12 1,23		300	94,08	15,68	m <sup>2</sup>

## Upronor Tecto двойна лента фолио, с пъпки

- за съединяване на челни панели Tecto

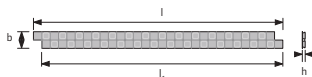

Арт. номер	Размери	l	l1	b	h	Кол-во 2	Кол-во 1	ME
		mm	mm	mm	mm			
1005484	1,4m 100mm	1400	1350	100	22	742,5	33,75	m

## Upronor Tecto дилат. елемент фолио

- дилатационен елемент за покриване на пасаж
- Tecto pub дизайн

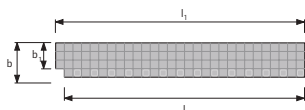
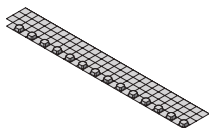

Арт. номер	Размери	l	l1	b	b1	A	Кол-во 2	Кол-во 1	ME
		mm	mm	mm	mm	m <sup>2</sup>			
1005481	1,45m 200mm	1400	1450	200	150	0,21	504	28	m

# Upronor Tecto

## Upronor Tecto дилатационен елемент

- Топло-/звукоизолация за използване с фолиото на дилатационния елемент в областта на вратата или стената.
- EPS (HBCD free) съгласно EN 13163
- Термично съпротивление: 0.75 m<sup>2</sup>K/W.
- Одобрен за подвижни товари до 5 kN/m<sup>2</sup>.

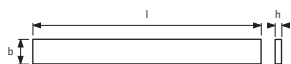
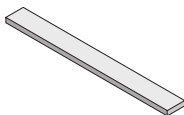

Арт. номер	Размери	G kN/m <sup>2</sup>	ND -	l mm	R-value m <sup>2</sup> K/W	b mm	h mm	A m <sup>2</sup>	Кол-во 2	Кол-во 1	ME
1005480	EPS DES 30-2mm 150x1400mm	5	30-2	1400	0,750	150	30-2	0,21	268,8	8,4	m

## Upronor Tecto дилатационен елемент

- Топло-/звукоизолация за използване с фолиото на дилатационния елемент в областта на вратата или стената.
- EPS (HBCD free) съгласно EN 13163
- Термично съпротивление: 0.275 m<sup>2</sup>K/W.
- Одобрен за подвижни товари до 30 kN/m<sup>2</sup>.

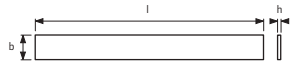
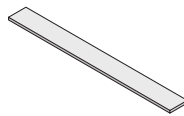

Арт. номер	Размери	G kN/m <sup>2</sup>	ND -	l mm	R-value m <sup>2</sup> K/W	b mm	h mm	A m <sup>2</sup>	Кол-во 2	Кол-во 1	ME
1005479	EPS 11mm 150x1400mm	30	11	1400	0,275	150	11	0,21	716,8	22,4	m

## Upronor Multi изолационна лента с фолио

- изолационна лента, отговаряща на DIN 18560, изработена от полиетилен със самозалепваща се подложка, самозалепващата се лента върху външната повърхност осигурява плътно уплътнение между лентата и изолацията



Арт. номер	Размери	L m	s mm	b mm	colour -	Кол-во 1	ME
1000079	150x8mm	50	8	150	blue	200	m

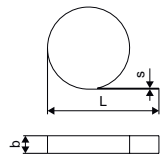

## Upronor Multi изолационна лента с фолио

- изолационна лента, отговаряща на DIN 18560, изработена от полиетилен със самозалепваща се подложка, самозалепващата се лента върху външната повърхност осигурява плътно уплътнение между лентата и изолацията



Арт. номер	Размери	l m	L m	s mm	b mm	colour -	Кол-во 1	ME
1000080	150x10mm	50000	50	10	150	blue	200	m

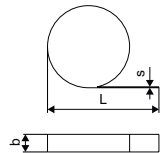

# Uponor Tecto

## Uponor Multi

- самозалепващ се профил, състоящ се от дилатационна лента от полиетиленова пяна и твърдо PVC тяло, за разделяне на секциите на замазката (напр. при вратите) и за абсорбиране на разширенията на замазката  
- за дилатационни фуги съгласно DIN 18560-2



Арт. номер	Размери	s mm	L m	h mm	Кол-во 2	Кол-во 1	ME
<b>1090229</b>	1800x100x10mm	10,0	1,8	100	720	18	m

## Uponor Comfort Pipe PLUS

- 6/10 bar при 90°C/70°C

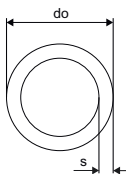

Арт. номер	Размери	L m	do mm	s mm	p bar	colour	uPoints	Кол-во 2	Кол-во 1	ME
<b>1062883</b>	14x2,0 120m	120	14	2,0	6	white	350	1320	120	m
<b>1062884</b>	14x2,0 240m	240	14	2	6	white	650	1680	240	m
<b>1062885</b>	14x2,0 960m	960	14	2,0	6	white	2500	1920	960	m
<b>1062044</b>	16x2,0 120m	120	16	2,0	6	white	400	1080	120	m
<b>1062045</b>	16x2,0 240m	240	16	2	6	white	700	1440	240	m
<b>1062046</b>	16x2,0 640m	640	16	2	6	white	2600	1280	640	m

## Uponor Comfort Pipe PLUS

- 6/8 bar при 90°C/70°C

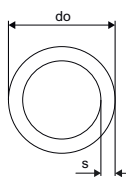

Арт. номер	Размери	L m	do mm	s mm	p bar	colour	uPoints	Кол-во 2	Кол-во 1	ME
<b>1009226</b>	17x2,0 240m	240	17	2	6	white	950	1200	240	m
<b>1086340</b>	17x2,0 480m	480	17	2	6	white	1900	960	480	m
<b>1009227</b>	17x2,0 640m	640	17	2	6	white	2400	1280	640	m

## Uponor Vario компресионен адаптор PEX

- Евроконус

- Месинг

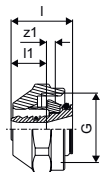

Арт. номер	Размери	l mm	l1 mm	G inch	z1 mm	Кол-во 2	Кол-во 1	ME
<b>1065283</b>	14x2,0-G3/4"FT Euro	23	13	3/4	3	25	1	бр.
<b>1065284</b>	16x1,8/2,0-G3/4"FT Euro	23	13	3/4	3	25	1	бр.
<b>1065286</b>	17x2,0-G3/4"FT Euro	23	13	3/4	3	25	1	бр.

# Upronor Tecto

## Upronor Q&E пръстен natural, eval

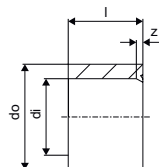

Арт. номер	Размери	l mm	di mm	s mm	Кол-во 2	Кол-во 1	МЕ
<b>1058428</b>	14	14	14,3	3,0	900	20	бр.

## Upronor Q&E пръстен с ограничител natural, eval

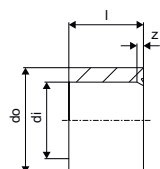

Арт. номер	Размери	l mm	di mm	do mm	z mm	Кол-во 2	Кол-во 1	МЕ
<b>1042389</b>	16	16	16,6	22,6	1	900	20	бр.

## Upronor Multi опорна дъга пластмасова

- Устойчива на удар пластмаса
- Опорна дъга 90°

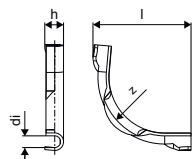

Арт. номер	Размери	l mm	di mm	z mm	h mm	r mm	Кол-во 2	Кол-во 1	МЕ
<b>1000118</b>	18	115	16,5	90	25	90	250	50	бр.

# Uponor Nubos

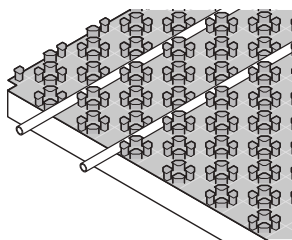

Uponor Nubos е специално проектиран за системи за подово отопление / охлаждане в жилищни и нежилищни сгради.

Панелите се монтират на пода под циментовия или анхидритния слой замазка.

Те се предлагат в три различни дебелини (ND 30-2, ND 11 и Nubfoil без изолация) за различни подови конструкции и изисквания за товароносимост.

## Предимства

- Лесно: малко на брой, оптимално съчетани системни компоненти
- Изберете между многослойна композитна тръба или PE-Xa тръба (диам. 14/16)
- Възползвайте се от дълготрайното и доказано качество на Uponor



## Спецификация

- Nubos панелна система за подово отопление, състои се от изолационни панели с пъпки за фиксиране на тръби с размери 14-17 мм.
- за разстояние на тръбите в см: 5.5, 11, 15.5, 22, 27.5, 33
- EN 13501-1 клас на пожаробезопасност: клас E
- стандартна запалимост, строителни материали клас B2, отговарящи на DIN 4102

## Приложение

- лъчисто подово отопление и охлаждане
- за използване с циментови и анхидритни замазки

## Одобрения

- DIN CERTCO: 7F335-F; 7F336-F; 7F337-F; 7F338-F

## Uponor Comfort Pipe PLUS

### Спецификация

- Тръби, произведени от пероксидно омрежен полиетилен (PE-Xa) съгл. EN ISO 15875
- EVOH (етилен винилов алкохол) слой за предпазване от дифузия на кислород съгласно DIN 4726
- 5-слоя
- Външен бял PE слой, предназначен да предпазва от механични повреди
- Клас на приложение 4 - Подово отопление и нискотемпературни радиатори
- Клас на пожарна безопасност E съгласно DIN EN 13501-1.

### Приложение

- Подово отопление и нискотемпературни радиатори
- Отопление
- Макс. проектна температура: 90°C
- Аварийна температура 100°C
- Проектно налягане 6 Бар при 70°C

## Uponor S-Press PLUS/ S-Press made of PPSU

### Спецификация

- Тяло на фитинга от PPSU с оптимизиран дебит

# Uponor Nubos

## Uponor Nubos фолио

- EPS (HBCD free) монтажен панел без изолация, с тръбни държачи



Арт. номер	Размери	s MN/m <sup>2</sup>	l mm	b mm	h1 mm	A m <sup>2</sup>	colour	Area	Кол-во 2	Кол-во 1	ME
1016703	14-16mm	-	1447	900	18	1,25	RAL 9017	1,302	140	10	m <sup>2</sup>
1061880	14-16mm		1447	900	18	1,25	RAL 9017	1,302		200	m <sup>2</sup>

## Uponor Nubos панел с пъпки

- EPS (HBCD free) топлоизолационен панел с пъпки
- за фиксиране на тръби с размери 14-16мм.
- За разстояние между тръбите в см: 10, 15, 20, 25, 30.
- EN 13501-1 пожарна класификация: клас E.
- Максимален разпределен товар: 30 kN/m<sup>2</sup>

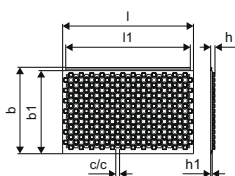

Арт. номер	Размери	l mm	l1 mm	c/c2 mm	b mm	b1 mm	h mm	h1 mm	R-value m <sup>2</sup> K/W	Кол-во 2	Кол-во 1	ME
1086535	20	1260	1200	50	830	800	47	20	0,750	57,6	14,4	m <sup>2</sup>

## Uponor Multi

- самозалепващ се профил, състоящ се от дилатационна лента от полиетиленова пяна и твърдо PVC тяло, за разделяне на секциите на замазката (напр. при вратите) и за абсорбиране на разширенията на замазката
- за дилатационни фуги съгласно DIN 18560-2



Арт. номер	Размери	s mm	L m	h mm	Кол-во 2	Кол-во 1	ME
1090229	1800x100x10mm	10,0	1,8	100	720	18	m

## Uponor Fix фиксираща релса с лепило

- монтажна релса за тръби 14-20мм
- с/с 50mm
- със самозалепваща основа



Арт. номер	Размери	l mm	b mm	h mm	c/c mm	Кол-во 2	Кол-во 1	ME	
1000018	14-20mm c/c50mm	1m	1000	50	27	50	600	100	m

# Uponor Nubos

## Uponor Comfort Pipe PLUS

- 6/10 bar при 90°C/70°C

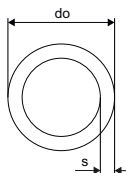

Арт. номер	Размери	L m	do mm	s mm	p bar	colour	uPoints	Кол-во 2	Кол-во 1	ME
1062883	14x2,0	120m	120	14	2,0	6 white	350	1320	120	m
1062884	14x2,0	240m	240	14	2	6 white	650	1680	240	m
1062885	14x2,0	960m	960	14	2,0	6 white	2500	1920	960	m
1062045	16x2,0	240m	240	16	2	6 white	700	1440	240	m
1062046	16x2,0	640m	640	16	2	6 white	2600	1280	640	m

## Uponor Varjo компресионен адаптор PEX

- Евроконус  
- Месинг

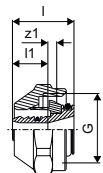

Арт. номер	Размери	l mm	l1 mm	G inch	z1 mm	Кол-во 2	Кол-во 1	ME
1065283	14x2,0-G3/4"FT Euro	23	13	3/4	3	25	1	бр.
1065284	16x1,8/2,0-G3/4"FT Euro	23	13	3/4	3	25	1	бр.

## Uponor Q&E муфта, пръстени DR

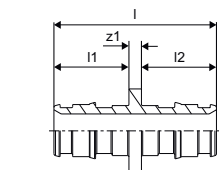

Арт. номер	Размери	l mm	l1 mm	l2 mm	z1 mm	Кол-во 2	Кол-во 1	ME
1058659	14-14	39	18	18	3	100	10	бр.
1058660	16x1,8/2,0-16x1,8/2,0	39	18	18	3	100	10	бр.

## Uponor Q&E пръстен natural, eval

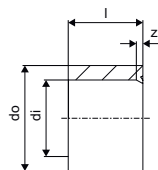

Арт. номер	Размери	l mm	di mm	s mm	Кол-во 2	Кол-во 1	ME
1058428	14	14	14,3	3,0	900	20	бр.

# Uponor Nubos

## Uponor Smart тръба за подово отопление

- тръба за подово отопление от PE-RT
- отговаря на ISO 22391 и покрива изискването за устойчивост на дифузия на кислород съгласно DIN 4726
- съвместима с компресионни фитинги Uponor Smart
- клас на приложение 4
- проектно налягане 6 бара при 70°C

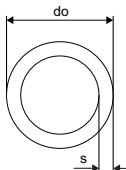

Арт. номер	Размери	L m	do mm	s mm	p bar	colour	uPoints	Кол-во 2	Кол-во 1	ME
<b>1086575</b>	16x2,0	240m	240	16	2	6	natural	250	1440	240 m
<b>1086576</b>	16x2,0	640m	640	16	2	6	natural	700	1280	640 m

## Uponor Smart компресионен адаптор

- Евроконус
- Месинг
- За колектори на 3/4"

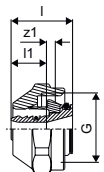

Арт. номер	Размери	l mm	l1 mm	G inch	z1 mm	p bar	Кол-во 2	Кол-во 1	ME
<b>1086582</b>	16x2,0-G3/4"FT Euro	23	13	3/4	3	6	40	2	бр.

## Uponor S-Press PLUS муфта права

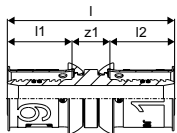

Арт. номер	Размери	l mm	l1 mm	l2 mm	z1 mm	Кол-во 2	Кол-во 1	ME
<b>1070547</b>	16-16	51	20	20	12	80	20	бр.

## Uponor S-Press PLUS муфта права PPSU

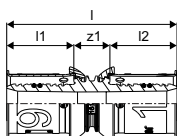

Арт. номер	Размери	l mm	l1 mm	l2 mm	z1 mm	Кол-во 2	Кол-во 1	ME
<b>1039933</b>	16-16	51	20	20	11	80	20	бр.



# Uponor Nubos

## Uponor Multi опорна дъга пластмасова

- Устойчива на удар пластмаса
- Опорна дъга 90°

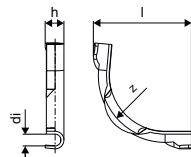

Арт. номер	Размери	l mm	di mm	z mm	h mm	r mm	Кол-во 2	Кол-во 1	МЕ
<b>1000118</b>	18	115	16,5	90	25	90	250	50	бр.

# Uponor Klett

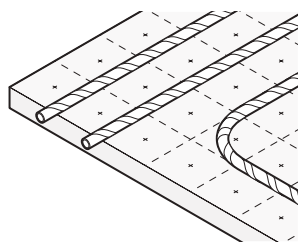

Иновативна система за полагане на тръби за подово отопление и охлаждане. Тръбите имат увита около тях велкро лента за закрепване; изолационният панел е покрит със съответстващо

ламинирано фолио. Когато тръбите се притискат в правилната позиция срещу ламинирания панел, куките на велкрото захващат фолиото и фиксират тръбата, като гарантират максимално добро закрепване.

## Предимства

- Надеждно и бързо: микрозаклучващо фиксиране
- Лесно: не са необходими специални инструменти
- Гъвкаво: препозициониране на тръбите по всяко време
- Изберете между многослойна композитна тръба или PE-Xa тръба (DIM 14/16)
- Възползвайте се от дълготрайното и доказано качество на Uponor



## Спецификация

- Klett система за подово отопление, състояща се от фолио за велкро за фиксиране на тръбни серпентини, ламинирано върху EPS изолация съгласно EN 13163 и DIN 4108-10.
- базирана върху закрепване на велкро тръби към изолационни панели
- EN 13501-1 клас на пожаробезопасност: клас E
- стандартна запалимост, клас на строителни материали B2, отговарящ на DIN 4102
- със самозалепваща се лента от дълга страна
- фолиото на панела е с растерна решетка 100x100 мм

## Приложение

- лъчисто подово отопление и охлаждане
- за използване с циментови и анхидритни замазки

## Одобрения

- DIN CERTCO: 3V372 PE-Xa; 7F235-F; 7F236-F; 7F342-F

## Uponor Klett MLCP RED

### Спецификация

- Защитена от дифузия многослойна композитна тръба (PE-RT - лепило - надлъжно заварен алуминий - лепило - PE-RT)

### Приложение

- за инсталации за лъчисто отопление / охлаждане
- Нормално запалима, класификация на материали B2 съгласно DIN 4102
- Max. постоянно работно налягане: 4 бара при непрекъснатата работна температура 60 ° C.

# Uponor Klett

## Uponor Klett Comfort Pipe PLUS

### Спецификация

- Тръби, произведени от полиетилен омрежен с пероксид (PE-Xa) EN ISO 15875
- EVOH (етилен винилов алкохол) слой за устойчивост на кислородна дифузия съгласно DIN 4726
- 5 слоя
- Външен бял ПЕ слой, предназначен да предпазва от механични повреди
- Клас на приложение 4 - Подово отопление и нискотемпературни радиатори
- Клас на пожаробезопасност E съгласно DIN EN 13501-1.

### Приложение

- Подово отопление и нискотемпературни радиатори
- Отопление
- Максимална проектна температура: 90° C
- Аварийна температура: 100° C
- Проектно налягане 6 бара при 70° C

## Uponor Klett панел руло extra

- топлоизолационен панел, състоящ се от Klett-фолио за фиксиране на тръби, ламинирано върху EPS (HBCD free) съгласно EN 13163 и DIN 4108-10.
- със самозалепваща се лента на дългата страна
- панел ролка
- с редуцирано ниво на звука от стъпки



Арт. номер	Размери	s MN/m <sup>3</sup>	G kN/m <sup>2</sup>	ND -	R-value m <sup>2</sup> K/W	A m <sup>2</sup>	uPoints	Кол-во 2	Кол-во 1	ME
1063322*	EPS DES 30-2mm 10x1m	20	5	30-2	0,750	10		100	80	10 m <sup>2</sup>
1063323	EPS DES 30-3mm 10x1m	20	4	30-3	0,65	10		100	80	10 m <sup>2</sup>

## Uponor Multi

- самозалепващ се профил, състоящ се от дилатационна лента от полиетиленова пяна и твърдо PVC тяло, за разделяне на секциите на замазката (напр. при вратите) и за абсорбиране на разширенията на замазката
- за дилатационни фуги съгласно DIN 18560-2



Арт. номер	Размери	s mm	L m	h mm	Кол-во 2	Кол-во 1	ME
1090229	1800x100x10mm	10,0	1,8	100	720	18	m

## Uponor Multi ролка скок

- самозалепваща се лента за залепване на Tasker и Klett панели
- съгласно DIN 18560



Арт. номер	Размери	L m	b mm	Кол-во 2	Кол-во 1	ME
1000012	66m 50mm	66	50	36	1	бр.

# Uponor Klett

## Uponor Multi UFHC държач за тиксо ролка

- за залепване на изолационни участъци и ръбове, помества се една ролка лента.



Арт. номер	Кол-во 2	Кол-во 1	МЕ
<b>1000142</b>	20	1	бр.

## Uponor Vario компресионен адаптор PEX

- Евроконус
- Месинг

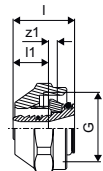

Арт. номер	Размери	l	l1	G	z1	Кол-во 2	Кол-во 1	МЕ
		mm	mm	inch	mm			
<b>1065284</b>	16x1,8/2,0-G3/4"FT Euro	23	13	3/4	3	25	1	бр.

## Uponor Q&E муфа, пръстени DR

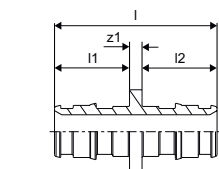

Арт. номер	Размери	l	l1	l2	z1	Кол-во 2	Кол-во 1	МЕ
		mm	mm	mm	mm			
<b>1058659</b>	14-14	39	18	18	3	100	10	бр.

## Uponor Q&E пръстен natural, eval

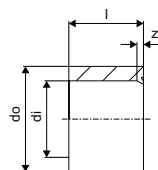

Арт. номер	Размери	l	di	s	Кол-во 2	Кол-во 1	МЕ
		mm	mm	mm			
<b>1058428</b>	14	14	14,3	3,0	900	20	бр.

# Uponor Klett

## Uponor Q&E пръстен с ограничител natural, eval

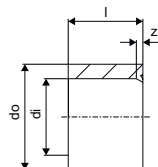

Арт. номер	Размери	l mm	di mm	do mm	z mm	Кол-во 2	Кол-во 1	ME
<b>1042389</b>	16	16	16,6	22,6	1	900	20	бр.

## Uponor Uni-X компресионен адаптор MLC

- Компресионен адаптор, съединителна гайка и вътрешна втулка
- изработен от месинг
- За свързване на Uponor Uni Pipe PLUS и MLC тръби към колектори (напр. Uponor колектор H).
- Женска резба 3/4" евроконус съгласно EN ISO 228-1

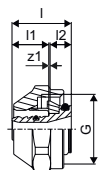

Арт. номер	Размери	l mm	l1 mm	G inch	z1 mm	Кол-во 2	Кол-во 1	ME
<b>1058090</b>	16-3/4"FT Euro	23	13	3/4	3	25	1	бр.

## Uponor S-Press PLUS муфа права

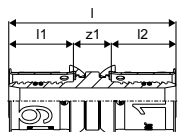

Арт. номер	Размери	l mm	l1 mm	l2 mm	z1 mm	Кол-во 2	Кол-во 1	ME
<b>1070547</b>	16-16	51	20	20	12	80	20	бр.

# Uponor Klett

## Uponor Multi опорна дъга пластмасова

- Устойчива на удар пластмаса
- Опорна дъга 90°

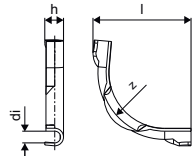

Арт. номер	Размери	l mm	di mm	z mm	h mm	r mm	Кол-во 2	Кол-во 1	ME
<b>1000118</b>	18	115	16,5	90	25	90	250	50	бр.

# Uponor Tacker

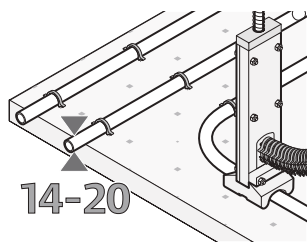

Всички компоненти на системата Uponor Tacker са проектирани така, че да пасват перфектно помежду си. Панелите с топло и звукоизолация са снабдени с повърхност, устойчива на разкъсване и растерна

инсталационна решетка. Те позволяват лесна инсталация на системните тръби. Всички компоненти са проектирани така, че да осигуряват оптимална безопасност и надеждна работа.

## Предимства

- Гъвкава: композитни панели или ролки, с различни термо- и шумо-изолиращи слоеве
- Подходяща за всички видове замазки
- Бързо инсталиране: вграден изолационен слой и покритие
- Универсални тръбни скоби за дебелина на тръбите 14 - 20 мм
- Лесна инсталация: ергономично конструиран такер инструмент



## Спецификация

- Tacker система за подово отопление, състояща се от устойчиво на разкъсване текстилно фолио, ламинирано върху EPS съгласно EN 13163 и DIN 4108-10.
- EN 13501-1 клас на пожаробезопасност: клас E
- стандартна запалимост, строителен материал клас B2, отговарящ на DIN 4102
- фолио на панела с растерна решетка 100x100mm

## Приложение

- лъчисто подово отопление и охлаждане
- за използване с циментови и анхидритни замазки

## Одобрения

- DIN CERTCO: 7F077-F, 7F185-F, 7F216-F, 7F278-F

## Uponor Comfort Pipe PLUS

### Спецификация

- Тръби, произведени от пероксидно омрежен полиетилен (PE-Xa) съгл. EN ISO 15875
- EVOH (етилен винилов алкохол) слой за предпазване от дифузия на кислород съгласно DIN 4726
- 5-слоя
- Външен бял PE слой, предназначен да предпазва от механични повреди
- Клас на приложение 4 - Подово отопление и нискотемпературни радиатори
- Клас на пожарна безопасност E съгласно DIN EN 13501-1.

### Приложение

- Подово отопление и нискотемпературни радиатори
- Отопление
- Макс. проектна температура: 90°C
- Аварийна температура 100°C
- Проектно налягане 6 Бар при 70°C

# Uponor Tacker

## Uponor Tacker EPS DEO 70



Арт. номер	Размери	s MN/m <sup>3</sup>	G kN/m <sup>2</sup>	l1 mm	R-value m <sup>2</sup> K/W	b mm	d mm	uPoints	Кол-во 2	Кол-во 1	ME
<b>1094378</b>	30mm 10x1m	-	5	10000	0,770	1000	30	100	80	10	m <sup>2</sup>

## Uponor Multi

- самозалепващ се профил, състоящ се от дилатационна лента от полиетиленова пяна и твърдо PVC тяло, за разделяне на секциите на замазката (напр. при вратите) и за абсорбиране на разширенията на замазката
- за дилатационни фуги съгласно DIN 18560-2



Арт. номер	Размери	s mm	L m	h mm	Кол-во 2	Кол-во 1	ME
<b>1090229</b>	1800x100x10mm	10,0	1,8	100	720	18	m

## Uponor Multi UFHC държач за тиксо ролка

- за залепване на изолационни участъци и ръбове, помества се една ролка лента.



Арт. номер	Кол-во 2	Кол-во 1	ME
<b>1000142</b>	20	1	бр.

## Uponor Comfort Pipe PLUS

- 6/10 bar при 90°C/70°C

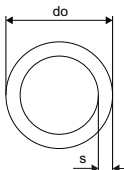

Арт. номер	Размери	L m	do mm	s mm	p bar	colour	uPoints	Кол-во 2	Кол-во 1	ME
<b>1062883</b>	14x2,0 120m	120	14	2,0	6	white	350	1320	120	m
<b>1062884</b>	14x2,0 240m	240	14	2	6	white	650	1680	240	m
<b>1062885</b>	14x2,0 960m	960	14	2,0	6	white	2500	1920	960	m
<b>1062045</b>	16x2,0 240m	240	16	2	6	white	700	1440	240	m
<b>1062046</b>	16x2,0 640m	640	16	2	6	white	2600	1280	640	m



# Uponor Tacker

## Uponor Comfort Pipe PLUS

- 6/8 бар при 90°C/70°C

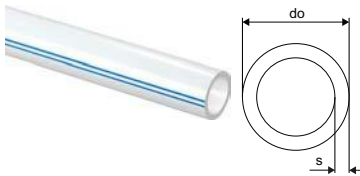

Арт. номер	Размери	L m	do mm	s mm	p mm	colour		uPoints	Кол-во 2	Кол-во 1	ME	
<b>1034535</b>	17x2,0	120m	120	17	2,0	6	white		500	840	120	m
<b>1009226</b>	17x2,0	240m	240	17	2	6	white		950	1200	240	m
<b>1086340</b>	17x2,0	480m	480	17	2	6	white		1900	960	480	m
<b>1009227</b>	17x2,0	640m	640	17	2	6	white		2400	1280	640	m
<b>1009228</b>	20x2,0	120m	120	20	2	6	white		600	840	120	m
<b>1009230</b>	20x2,0	240m	240	20	2	6	white		1000	960	240	m
<b>1009231</b>	20x2,0	480m	480	20	2	6	white		1850	960	480	m

## Uponor Vario компресионен адаптор PEX

- Евроконус

- Месинг

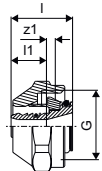

Арт. номер	Размери	l mm	l1 mm	G inch	z1 mm		Кол-во 2	Кол-во 1	ME
<b>1065283</b>	14x2,0-G3/4"FT Euro	23	13	3/4	3		25	1	бр.
<b>1065284</b>	16x1,8/2,0-G3/4"FT Euro	23	13	3/4	3		25	1	бр.
<b>1065286</b>	17x2,0-G3/4"FT Euro	23	13	3/4	3		25	1	бр.
<b>1065290</b>	20x1,9/2,0-G3/4"FT Euro	24	14	3/4	3		25	1	бр.

## Uponor Q&E муфа, пръстени DR

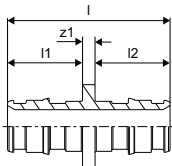

Арт. номер	Размери	l mm	l1 mm	l2 mm	z1 mm		Кол-во 2	Кол-во 1	ME
<b>1058659</b>	14-14	39	18	18	3		100	10	бр.
<b>1058661</b>	17-17	43	20	20	3		100	10	бр.

# Uponor Tacker

## Uponor Q&E пръстен natural, eval

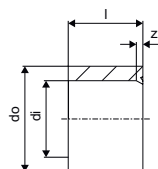

Арт. номер	Размери	l mm	di mm	s mm	Кол-во 2	Кол-во 1	ME
<b>1058428</b>	14	14	14,3	3,0	900	20	бр.

## Uponor Q&E evolution пръстен white

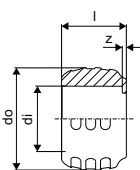

Арт. номер	Размери	l mm	di mm	do mm	z mm	p bar	colour	Кол-во 2	Кол-во 1	ME
<b>1057454</b>	20	20	20,2	29,2	1	6+10	white	520	20	бр.

## Uponor Smart тръба за подово отопление

- тръба за подово отопление от PE-RT
- отговаря на ISO 22391 и покрива изискването за устойчивост на дифузия на кислород съгласно DIN 4726
- съвместима с компресионни фитинги Uponor Smart
- клас на приложение 4
- проектно налягане 6 бара при 70°C

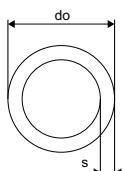

Арт. номер	Размери	L m	do mm	s mm	p bar	colour	uPoints	Кол-во 2	Кол-во 1	ME	
<b>1086575</b>	16x2,0	240m	240	16	2	6	natural	250	1440	240	m
<b>1086576</b>	16x2,0	640m	640	16	2	6	natural	700	1280	640	m
<b>1086577</b>	20x2,0	240m	240	20	2	6	natural	300	960	240	m
<b>1086578</b>	20x2,0	480m	480	20	2	6	natural	600	960	480	m

## Uponor Smart компресионен адаптор

- Евроконус
- Месинг
- За колектори на 3/4"

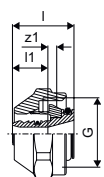

Арт. номер	Размери	l mm	l1 mm	G inch	z1 mm	p bar	Кол-во 2	Кол-во 1	ME
<b>1086582</b>	16x2,0-G3/4"FT Euro	23	13	3/4	3	6	40	2	бр.
<b>1086583</b>	20x2,0-G3/4"FT Euro	24	14	3/4	3	6	40	2	бр.

# Upronor Tacker

## Upronor Smart компресионна муфта

- Месинг

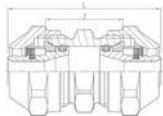

Арт. номер	Размери	d mm	s mm	p bar	l mm	SW mm	SW1 mm	z mm	Кол-во 2	Кол-во 1	ME
<b>1086587</b>	16x2,0-16x2,0	16	1,8/2,0	6	57	30	27	29	25	1	бр.
<b>1086588</b>	20x2,0-20x2,0	20	1,9/2,0	6	60	30	27	29	25	1	бр.

## Upronor Tacker Tacker скоба къса

- Фиксиращи Такер скоби

- за употреба с Upronor Tacker инструмент за скоби

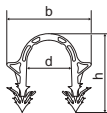

Арт. номер	Размери	di1 mm	b mm	h mm	Кол-во 2	Кол-во 1	ME
<b>1086528</b>	14-20mm h=35mm	18,5	37	36	6000	300	бр.

## Upronor Tacker Tacker скоба стандартна

- Фиксиращи Такер скоби

- за употреба с Upronor Tacker инструмент за скоби

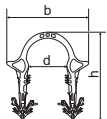

Арт. номер	Размери	di mm	b mm	h mm	Кол-во 2	Кол-во 1	ME
<b>1086529</b>	14-20mm h=40mm	19	38	40	75000	1000	бр.

## Upronor Tacker такер инструмент

- Такер инструмент

- за поставяне на Upronor Такер скоби



Арт. номер	Размери	Кол-во 2	Кол-во 1	ME
<b>1002295</b>	14-20mm l=700mm	32	1	бр.

# Uponor Tacker

## Uponor Tacker

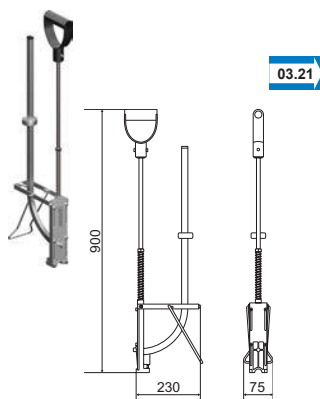

Арт. номер	Размери	Кол-во 2	Кол-во 1	МЕ
<b>1119039</b>	14-20mm	50	1	бр.

## Uponor Fix фиксираща релса, U-профил

- фиксираща релса за тръби 14мм
- с/с 50mm

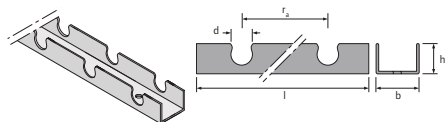

Арт. номер	Размери	d	l	b	h	c/c	colour	Кол-во 1	МЕ
		mm	mm	mm	mm	mm	-		
<b>1005498</b>	14mm c/c50mm 2,5m	14	2500	38	17	50	grey	25	m

## Uponor Fix фиксираща релса с лепило

- монтажна релса за тръби 14-20мм
- с/с 50mm
- със самозалепваща основа



Арт. номер	Размери	l	b	h	c/c	Кол-во 2	Кол-во 1	МЕ
		mm	mm	mm	mm			
<b>1000018</b>	14-20mm c/c50mm 1m	1000	50	27	50	600	100	m

## Uponor Multi опорна дъга пластмасова

- Устойчива на удар пластмаса
- Опорна дъга 90°



Арт. номер	Размери	l	di	z	h	r	Кол-во 2	Кол-во 1	МЕ
		mm	mm	mm	mm	mm			
<b>1000118</b>	18	115	16,5	90	25	90	250	50	бр.
<b>1001229</b>	20	150	22	115	31	115	2300	50	бр.

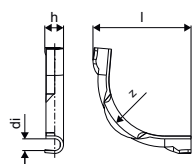

# Uponor Classic

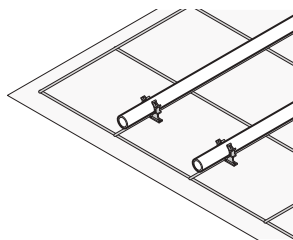

Uponor Classic е идеалното решение за подово отопление / охлаждане в нови жилищни и търговски сгради. Предлага се в три размера на мрежата, позволява оптимизиране на разстоянието между

тръбите, за да отговаря на нуждите от отопление. В комбинация с висококачествена изолация, тя е подходяща и за приложение в автосалони, производствени зали, търговски обекти и др.

## Предимства

- Рентабилна: гъвкава, бърза и лесна за монтаж
- Гъвкава: избор на изолационен материал
- Сигурна: без опасност от повреди на изолационното покритие
- Надеждна: дълготрайна, доказана система



## Спецификация

- Класическа система за подово отопление за монтаж върху топло / звуко изолация, осигурена от клиента.
- Проектирана за фиксиране върху стоманена мрежа, посредством единични тръбни скоби

## Приложение

- лъчисто подово отопление и охлаждане
- за използване с циментови и анхидритни замазки

## Одобрения

- DIN CERTCO: 7F004-F; 7F371-F; 7F421-F

## Uponor Comfort Pipe PLUS

### Спецификация

- Тръби, произведени от пероксидно омрежен полиетилен (PE-Xa) съгл. EN ISO 15875
- EVOH (етилен винилов алкохол) слой за предпазване от дифузия на кислород съгласно DIN 4726
- 5-слоя
- Външен бял PE слой, предназначен да предпазва от механични повреди
- Клас на приложение 4 - Подово отопление и нискотемпературни радиатори
- Клас на пожарна безопасност E съгласно DIN EN 13501-1.

### Приложение

- Подово отопление и нискотемпературни радиатори
- Отопление
- Макс. проектна температура: 90°C
- Аварийна температура 100°C
- Проектно налягане 6 Бар при 70°C

# Uponor Classic

## Uponor Classic стоманена мрежа

- стоманена мрежа за монтаж на тръбни фиксатори за тръби за подово отопление
- материал: стомана

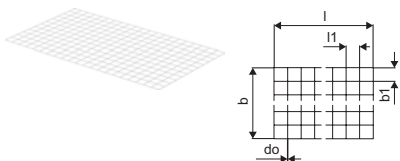

Арт. номер	Размери	l mm	l1 mm	do mm	b mm	b1 mm	r mm	A m <sup>2</sup>	Кол-во 2	Кол-во 1	ME
<b>1063406</b>	100mm 2100x1200x3mm	2100	100	3	1200	100	100	2.5	750	25	m <sup>2</sup>
<b>1063407</b>	150mm 2100x1200x3mm	2100	150	3	1200	150	150	2.5	750	25	m <sup>2</sup>

## Uponor Classic тел за връзване

- за фиксиране на тръба към стоманена мрежа
- за употреба с Uponor инструмент за тел



Арт. номер	Размери	l mm	Кол-во 2	Кол-во 1	ME
<b>1009222</b>	150x1,25mm 250pcs	150	250	1	бр.

## Uponor Multi

- самозалепващ се профил, състоящ се от дилатационна лента от полиетиленова пяна и твърдо PVC тяло, за разделяне на секциите на замазката (напр. при вратите) и за абсорбиране на разширенията на замазката
- за дилатационни фуги съгласно DIN 18560-2



Арт. номер	Размери	s mm	L m	h mm	Кол-во 2	Кол-во 1	ME
<b>1090229</b>	1800x100x10mm	10,0	1,8	100	720	18	m

## Uponor Comfort Pipe PLUS

- 6/10 bar при 90°C/70°C

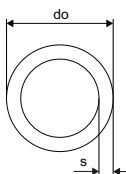

Арт. номер	Размери	L m	do mm	s mm	p bar	colour	uPoints	Кол-во 2	Кол-во 1	ME
<b>1062045</b>	16x2,0 240m	240	16	2	6	white	700	1440	240	m
<b>1062046</b>	16x2,0 640m	640	16	2	6	white	2600	1280	640	m

# Uponor Classic

## Uponor Comfort Pipe PLUS

- 6/8 бар при 90°C/70°C

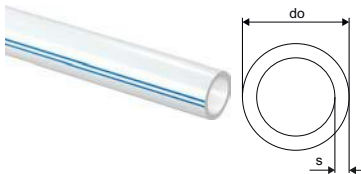

Арт. номер	Размери	L m	do mm	s mm	p mm	colour	uPoints	Кол-во 2	Кол-во 1	ME
<b>1034535</b>	17x2,0	120m	120	17	2,0	6 white	500	840	120	m
<b>1009226</b>	17x2,0	240m	240	17	2	6 white	950	1200	240	m
<b>1086340</b>	17x2,0	480m	480	17	2	6 white	1900	960	480	m
<b>1009227</b>	17x2,0	640m	640	17	2	6 white	2400	1280	640	m
<b>1009228</b>	20x2,0	120m	120	20	2	6 white	600	840	120	m
<b>1009230</b>	20x2,0	240m	240	20	2	6 white	1000	960	240	m
<b>1009231</b>	20x2,0	480m	480	20	2	6 white	1850	960	480	m

## Uponor Smart тръба за подово отопление

- тръба за подово отопление от PE-RT
- отговаря на ISO 22391 и покрива изискването за устойчивост на дифузия на кислород съгласно DIN 4726
- съвместима с компресионни фитинги Uponor Smart
- клас на приложение 4
- проектно налягане 6 бара при 70°C

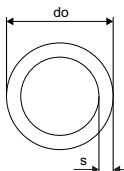

Арт. номер	Размери	L m	do mm	s mm	p mm	colour	uPoints	Кол-во 2	Кол-во 1	ME
<b>1086575</b>	16x2,0	240m	240	16	2	6 natural	250	1440	240	m
<b>1086576</b>	16x2,0	640m	640	16	2	6 natural	700	1280	640	m

## Uponor Vario компресионен адаптор PEX

- Евроконус
- Месинг

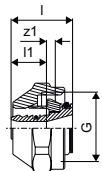

Арт. номер	Размери	l mm	l1 mm	G inch	z1 mm	Кол-во 2	Кол-во 1	ME
<b>1065284</b>	16x1,8/2,0-G3/4"FT Euro	23	13	3/4	3	25	1	бр.
<b>1065286</b>	17x2,0-G3/4"FT Euro	23	13	3/4	3	25	1	бр.
<b>1065290</b>	20x1,9/2,0-G3/4"FT Euro	24	14	3/4	3	25	1	бр.

# Uponor Classic

## Uponor Q&E муфта, пръстени DR



Арт. номер	Размери	l	l1	l2	z1	Кол-во 2	Кол-во 1	ME
		mm	mm	mm	mm			бр.
<b>1058661</b>	17-17	43	20	20	3	100	10	бр.

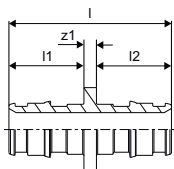

## Uponor Q&E evolution пръстен white

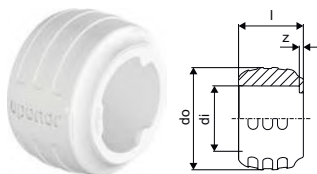

Арт. номер	Размери	l	di	do	z	p	colour	Кол-во 2	Кол-во 1	ME
		mm	mm	mm	mm	bar	-			бр.
<b>1057454</b>	20	20	20,2	29,2	1	6+10	white	520	20	бр.

## Uponor Smart компресионен адаптор

- Евроконус
- Месинг
- За колектори на 3/4"



Арт. номер	Размери	l	l1	G	z1	p	Кол-во 2	Кол-во 1	ME
		mm	mm	inch	mm	bar			бр.
<b>1086582</b>	16x2,0-G3/4"FT Euro	23	13	3/4	3	6	40	2	бр.
<b>1086583</b>	20x2,0-G3/4"FT Euro	24	14	3/4	3	6	40	2	бр.

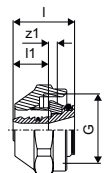

## Uponor Multi опорна дъга пластмасова

- Устойчива на удар пластмаса
- Опорна дъга 90°



Арт. номер	Размери	l	di	z	h	r	Кол-во 2	Кол-во 1	ME
		mm	mm	mm	mm	mm			бр.
<b>1000118</b>	18	115	16,5	90	25	90	250	50	бр.
<b>1001229</b>	20	150	22	115	31	115	2300	50	бр.

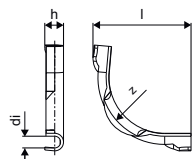



# Uponor НЕР 400

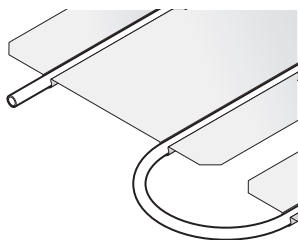

Uponor разработи системата с топлоотдаващи ламели за използване в дървени подови настилки, с греди на 400 мм с/с. Плочите осигуряват двойна траектория за тръби Uponor при 200 мм с/с.

## Предимства

- **Лесна:** може да се постави директно върху съществуващите греди
- **Ефективно топлопредаване:** директен контакт между плочата и подовото покритие
- **Универсална:** Предлага се за различни системи гредоред и окачени подови системи



## Спецификация

- алуминиев топлоотразяващ ламел за монтаж между дървени греди
- за тръби с размер 20мм
- за греди с-с 400мм

## Приложение

- лъчисто подово отопление и охлаждане
- за инсталации в сухо строителство между дървени греди

## Uponor Comfort Pipe PLUS

### Спецификация

- Тръби, произведени от пероксидно омрежен полиетилен (PE-Xa) съгл. EN ISO 15875
- EVOH (етилен винилов алкохол) слой за предпазване от дифузия на кислород съгласно DIN 4726
- 5-слоя
- Външен бял PE слой, предназначен да предпазва от механични повреди
- Клас на приложение 4 - Подово отопление и нискотемпературни радиатори
- Клас на пожарна безопасност E съгласно DIN EN 13501-1.

### Приложение

- Подово отопление и нискотемпературни радиатори
- Отопление
- Макс. проектна температура: 90°C
- Аварийна температура 100°C
- Проектно налягане 6 Бар при 70°C

## Uponor Multi топлоотдаващ ламел AL

- топлоразпределящ ламел от алуминий
- за използване в системи Uponor с тръби  $\text{dim } 20\text{mm}$  и с/с 300mm

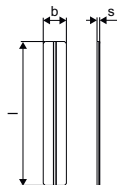

Арт. номер	Размери	l mm	s mm	b mm	Кол-во 2	Кол-во 1	ME
1009132	20mm 1150x280x0,55mm	1150	22	280	280	40	бр.

# Uponor HEP 400

## Uponor Comfort Pipe PLUS

- 6/8 бар при 90°C/70°C

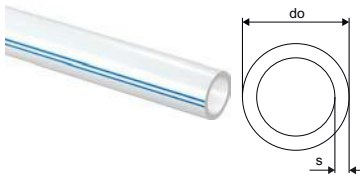

Арт. номер	Размери	L m	do mm	s mm	p bar	colour	uPoints	Кол-во 2	Кол-во 1	ME
1009228	20x2,0	120m	20	2	6	white	600	840	120	m
1009230	20x2,0	240m	240	2	6	white	1000	960	240	m
1009231	20x2,0	480m	480	2	6	white	1850	960	480	m

## Uponor Vario компресионен адаптор PEX

- Евроконус  
- Месинг

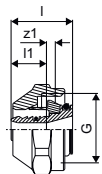

Арт. номер	Размери	l mm	l1 mm	G inch	z1 mm	Кол-во 2	Кол-во 1	ME
1065284	16x1,8/2,0-G3/4"FT Euro	23	13	3/4	3	25	1	бр.
1065290	20x1,9/2,0-G3/4"FT Euro	24	14	3/4	3	25	1	бр.

## Uponor Multi опорна дъга пластмасова

- Устойчива на удар пластмаса  
- Опорна дъга 90°

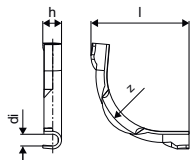

Арт. номер	Размери	l mm	di mm	z mm	h mm	r mm	Кол-во 2	Кол-во 1	ME
1000118	18	115	16,5	90	25	90	250	50	бр.
1001229	20	150	22	115	31	115	2300	50	бр.

## Uponor Multi опорна дъга пластмасова

- Опорен елемент за регулируеми огъвания  
- Пластмаса

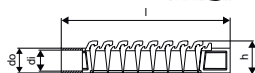

Арт. номер	Размери	l mm	di mm	do mm	h mm	r mm	Кол-во 2	Кол-во 1	ME
1034554	20	174	21,5	25,5	34	75	200	20	бр.

# Uponor Siccus 14

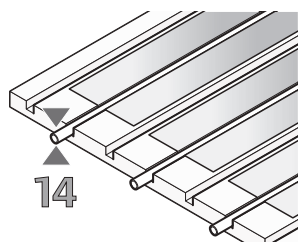

Uponor Siccus 14 е универсална система за подово отопление, подходяща както за нови сгради, така и за проекти за реновации. Тя е гъвкава и лесна за монтаж, което я прави приложима при

различни строителни конструкции.

## Предимства

- Малка височина и лека подова конструкция
- Бърз монтаж: гипсовият слой я прави използвана веднага
- Бърза и суха: без вода, без време за съхнене
- Универсална: използвайте с Dim 14mm MLC или PE-Xa тръба



## Спецификация

- Siccus система за подово отопление, състояща се от EPS (HBCD-free) плоскости съгласно EN 13163 с алуминиеви топлоразпределителни ламели.
- EN 13501-1 пожарна класификация: клас E
- клас на огнеустойчивост B1 съгласно DIN 4102
- Клас на приложение съгласно DIN 4108-10: DEO dh, WI
- издръжливост на товари съгласно EN 1991-1-1 + 7.5 kN/m<sup>2</sup>
- за инсталации със стъпка между тръбите 150 mm
- за тръба с диаметър 14 mm

## Приложение

- лъчисто подово отопление и охлаждане
- суха инсталация
- за спортни подове

## Одобрения

- DIN CERTCO: 7F008-F, 7F009-F, 7F332-F

## Uponor Comfort Pipe PLUS

### Спецификация

- Тръби, произведени от пероксидно омрежен полиетилен (PE-Xa) съгл. EN ISO 15875
- EVOH (етилен винилов алкохол) слой за предпазване от дифузия на кислород съгласно DIN 4726
- 5-слоя
- Външен бял PE слой, предназначен да предпазва от механични повреди
- Клас на приложение 4 - Подово отопление и нискотемпературни радиатори
- Клас на пожарна безопасност E съгласно DIN EN 13501-1.

### Приложение

- Подово отопление и нискотемпературни радиатори
- Отопление
- Макс. проектна температура: 90°C
- Аварийна температура 100°C
- Проектно налягане 6 Бар при 70°C

# Uponor Siccus 14

## Uponor Siccus 14 панел

- панел за монтаж с канали
- EPS якост на натиск: = 150 kPa
- R = 0.622 m<sup>2</sup>K/W

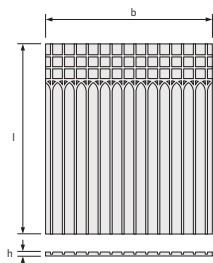

Арт. номер	Размери	G kN/m <sup>2</sup>	ND -	l mm	R-value m <sup>2</sup> K/W	b mm	h mm	A m <sup>2</sup>	uPoints	Кол-во 2	Кол-во 1	ME
1005485	EPS 150kPa 14mm	75	25	1197	0,622	1050	25	1,25	200	100	12,5	m <sup>2</sup>

## Uponor Siccus 14 топлоотдаващ ламел

- алуминиев топлоразпределителен ламел за употреба в сухи системи за отопление, използващи тръба 14мм
- предварително нарязани, за лесно пасване по размер
- консумация на материал = 5.6 бр/м<sup>2</sup> (с/с150мм)

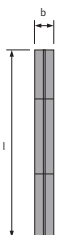

Арт. номер	Размери	l mm	b mm	Кол-во 2	Кол-во 1	ME
1005486	14mm	1180x120x0,45mm	1180 120	768	48	бр.

## Uponor Multi фолио PE

- PE-фолио за монтаж върху съществуваща топлоизолация
- прозрачно

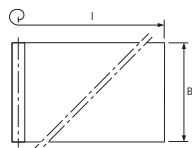

Арт. номер	Размери	s mm	ND -	L m	B m	A m <sup>2</sup>	colour	Кол-во 2	Кол-во 1	ME
1005049	0,2mm 60x1,25m	0,2	0,2	60	1,25	75	transparent	3375	75	m <sup>2</sup>

## Uponor Comfort Pipe PLUS

- 6/10 bar при 90°C/70°C

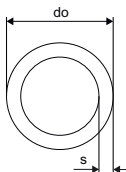

Арт. номер	Размери	L m	do mm	s mm	p bar	colour	uPoints	Кол-во 2	Кол-во 1	ME
1062883	14x2,0	120m	120	14	2,0	6 white	350	1320	120	m
1062884	14x2,0	240m	240	14	2	6 white	650	1680	240	m
1062885	14x2,0	960m	960	14	2,0	6 white	2500	1920	960	m

# Uponor Siccus 14

## Uponor Vario компресионен адаптор PEX

- Евроконус
- Месинг

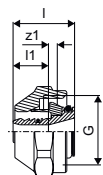

Арт. номер	Размери	l	l1	G	z1	Кол-во 2	Кол-во 1	ME
		mm	mm	inch	mm			бр.
<b>1065283</b>	14x2,0-G3/4"FT Euro	23	13	3/4	3	25	1	бр.

## Uponor Q&E муфа, пръстени DR

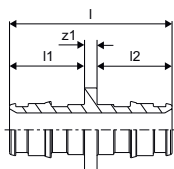

Арт. номер	Размери	l	l1	l2	z1	Кол-во 2	Кол-во 1	ME
		mm	mm	mm	mm			бр.
<b>1058659</b>	14-14	39	18	18	3	100	10	бр.

## Uponor Q&E пръстен natural, eval

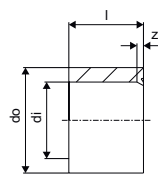

Арт. номер	Размери	l	di	s	Кол-во 2	Кол-во 1	ME
		mm	mm	mm			бр.
<b>1058428</b>	14	14	14,3	3,0	900	20	бр.

# Uponor Siccus 14

## Uponor Multi опорна дъга пластмасова

- Устойчива на удар пластмаса
- Опорна дъга 90°

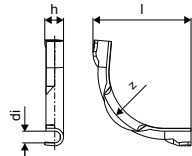

Арт. номер	Размери	l mm	di mm	z mm	h mm	r mm	Кол-во 2	Кол-во 1	МЕ
<b>1000118</b>	18	115	16,5	90	25	90	250	50	бр.

## Uponor Siccus 14 PS нож за канали

- режещ инструмент за EPS
- 230V, 50/60Hz
- с инструмент за изрязване на канали за тръби 14мм



Арт. номер	Размери	OV V	Кол-во 2	Кол-во 1	МЕ
<b>1006290</b>	14mm 230V	230	20	1	бр.

# Uponor Renovis

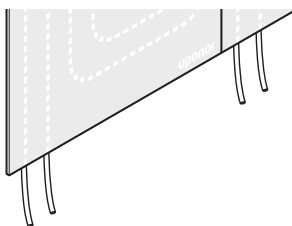

Uponor Renovis за лъчисто отопление и охлаждане се състои от гипсокартонени плоскости, в които Uponor PE-Xa тръбите са предварително интегрирани. Идеална при ремонти, позволява

отопление и охлаждане на помещенията чрез стени и тавани с помощта на сухи строителни конструкции. За професионална инсталация се препоръчва система Tichelmann с пълна гама от Uponor.

## Предимства

- Бързо и сухо: време за инсталиране от около 3 стаи на ден
- Енергийно ефективно: ниски работни температури
- Решение „всичко в едно“: лъчисто отопление / охлаждане и сухо строителство



## Спецификация

- Renovis панелна система за отопление и охлаждане, с вградени тръби 9.9mm.
- базирана на армиран с влакна гипсокартонен панел 15 мм
- EN 13501-1 пожарна класификация: клас E
- за монтиране върху определени сухи строителни конструкции

## Приложение

- лъчисто подово отопление и охлаждане
- суха инсталация

## Uponor Comfort Pipe

### Спецификация

- Тръби, произведени от пероксидно-омрежен полиетилен (PE-Xa) съгл. EN ISO 15875
- EVOH (етилен винилов алкохол) слой за предпазване от дифузия на кислород съгласно DIN 4726
- Клас на приложение 4 - Подово отопление и нискотемпературни радиатори
- Пожарна класификация E съгласно DIN EN 13501-1.

### Приложение

- Подово отопление и нискотемпературни радиатори
- Макс. проектна температура: 90°C
- Аварийна температура 100°C
- Проектно налягане 6 bar при 70°C

## Uponor Comfort Pipe PLUS

### Спецификация

- Тръби, произведени от пероксидно омрежен полиетилен (PE-Xa) съгл. EN ISO 15875
- EVOH (етилен винилов алкохол) слой за предпазване от дифузия на кислород съгласно DIN 4726
- 5-слоя
- Външен бял PE слой, предназначен да предпазва от механични повреди
- Клас на приложение 4 - Подово отопление и нискотемпературни радиатори
- Клас на пожарна безопасност E съгласно DIN EN 13501-1.

### Приложение

- Подово отопление и нискотемпературни радиатори
- Отопление
- Макс. проектна температура: 90°C
- Аварийна температура 100°C
- Проектно налягане 6 Бар при 70°C

# Uponor Renovis

## Uponor Renovis панел

- панел с вградени тръби
- активна повърхност на системата Renovis
- топлопроводимост: 0,3 W/mK

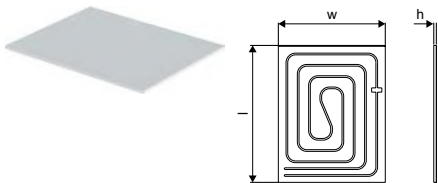

Арт. номер	Размери	l mm	h mm	w mm	ND -	p bar	A m <sup>2</sup>	colour -	Кол-во 1	ME
1061173	800x625mm	800	15	625	15	6	0,5	RAL 7040	24	бр.
1061172	1200x625mm	1200	15	625	15	6	0,75	RAL 7040	24	бр.
1061171	2000x625mm	2000	15	625	15	6	1,25	RAL 7040	24	бр.

## Uponor Renovis панел пасивен

- панел без тръби
- за затваряне на неактивни повърхности на системата Renovis
- топлопроводимост: 0,25 W/mK

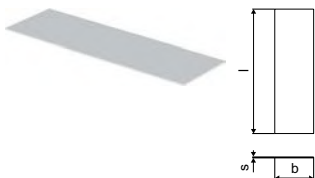

Арт. номер	Размери	l mm	s mm	b mm	ND -	A m <sup>2</sup>	colour -	Кол-во 1	ME
1063926	2000x625x15mm	2000	15	625	15	1,25	RAL 7040	24	бр.

## Uponor Fix фиксираща релса

- монтажна релса за тръба 9.9mm
- c/c 50mm



Арт. номер	Размери	l mm	do mm	c/c1 mm	b mm	colour -	Кол-во 2	Кол-во 1	ME
1005274	9,9mm c/c20mm 2,5m	2500	10	20	24	grey	25	2,5	m

## Uponor Minitec Comfort Pipe

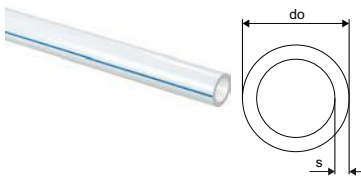

Арт. номер	Размери	L m	do mm	s mm	p bar	colour -	uPoints	Кол-во 2	Кол-во 1	ME
1063288	9,9x1,1 120m	120	9,9	1,1	6	natural	300	1680	120	m
1063289	9,9x1,1 240m	240	9,9	1,1	6	natural	600	2640	240	m
1063381	9,9x1,1 480m	480	9,9	1,1	6	natural	1200	2880	480	m



# Uponor Renovis

## Uponor Minites преход MP, пръстен

- Q&E
- Месинг
- С пръстен Q&E

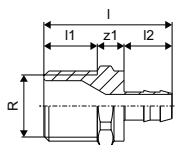

Арт. номер	Размери	l	l1	l2	R	z1	p	Кол-во 2	Кол-во 1	ME
		mm	mm	mm	inch	mm	bar			
<b>1005265</b>	9,9-R1/2"MT	38	16	14	1/2	8	6	100	10	бр.

## Uponor Minites пръстен в естествен цвят

- PE-Xa

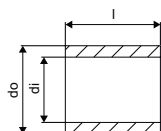

Арт. номер	Размери	l	di	do	p	Кол-во 2	Кол-во 1	ME
		mm	mm	mm	bar			
<b>1005263</b>	9,9x1,1	15	10,3	13,9	6	1600	10	бр.

## Uponor Minites муфа, пръстени

- Q&E
- Месинг
- С пръстени Q&E

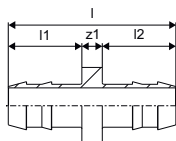

Арт. номер	Размери	l	l1	l2	z1	p	Кол-во 2	Кол-во 1	ME
		mm	mm	mm	mm	bar			
<b>1005264</b>	9,9x1,1	33	14	14	4	6	100	10	бр.

## Uponor Comfort Pipe PLUS

- 6/8 бар при 90°C/70°C

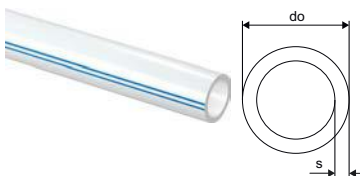

Арт. номер	Размери	L	do	s	p	colour	uPoints	Кол-во 2	Кол-во 1	ME	
		m	mm	mm	bar	-					
<b>1009230</b>	20x2,0	240m	240	20	2	6	white	1000	960	240	m
<b>1009231</b>	20x2,0	480m	480	20	2	6	white	1850	960	480	m
<b>1009228</b>	20x2,0	120m	120	20	2	6	white	600	840	120	m

# Uponor Renovis

## Uponor Minitec ред. тройник, пръстени Q&E

- Q&E
- Месинг
- С пръстени Q&E

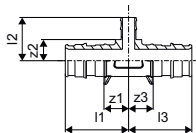

Арт. номер	Размери	l1	l2	l3	z1	z2	z3	Кол-во 2	Кол-во 1	ME
		mm	mm	mm	mm	mm	mm			
<b>1020524</b>	20xMinitec9,9xQ&E20	36	25	36	14	12	14	75	5	бр.

## Uponor Minitec редуктор, пръстени Q&E

- Q&E
- Месинг
- С пръстени Q&E

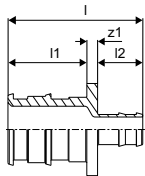

Арт. номер	Размери	l	l1	l2	z1	Кол-во 2	Кол-во 1	ME
		mm	mm	mm	mm			
<b>1020518</b>	20xMinitec9,9	38	22	13	3	150	5	бр.

## Uponor Q&E evolution пръстен white

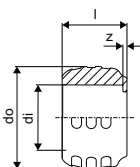

Арт. номер	Размери	l	di	do	z	p	colour	Кол-во 2	Кол-во 1	ME
		mm	mm	mm	mm	bar	-			
<b>1057454</b>	20	20	20,2	29,2	1	6+10	white	520	20	бр.

## Uponor Base термостат стандартен T-23

- отпечатана скала на термостата с циферблат
- опростен on/off контрол (биметална пластина)
- Обхватът на регулиране може да бъде ограничен механично чрез преместване на щифтове под циферблата
- захранва се от основния модул (контролер Uponor Base X-23)
- обхват на настройка: + 5 ° C... + 30 ° C
- кабел: 4x 1.5mm<sup>2</sup>
- макс. дължина на кабела: 100м
- клас на защита: IP30
- цвят: RAL 9010



Арт. номер	Размери	OV	l	b	d	colour	Кол-во 2	Кол-во 1	ME
		V	mm	mm	mm	-			
<b>1058422</b>	230V RAL9010	230	78	78,5	13,9	RAL 9010	160	1	бр.

# Uponor Renovis

## Uponor Q&E акум. експандер с к-кт глави M12



Арт. номер	Размери	p bar	stroke mm	Кол-во 1	МЕ
<b>1063112</b>	6BAR 9,9/20	6	14	1	комплект

## Uponor Q&E експандерна глава M12



Арт. номер	Размери	stroke mm	Кол-во 1	МЕ
<b>1060702</b>	9,9x1,1	14	1	бр.

## Uponor Multi опорна дъга пластмасова

- Устойчива на удар пластмаса
- Опорна дъга 90°



Арт. номер	Размери	l	di	c/c	z	h	r	Кол-во 2	Кол-во 1	МЕ
<b>1063781</b>	12	73	10	30	65	18	65	500	50	бр.

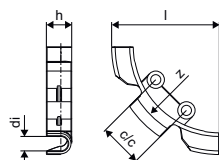

# Uponor Siccus wall

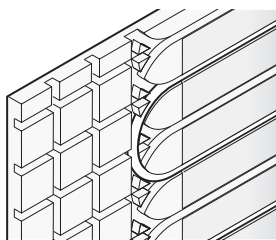

Siccus wall е идеалното решение за стени, които се използват за отопление или охлаждане. Тя се прилага отлично при ремонти с леки конструкции.

## Предимства

- Стенно отопление: в допълнение или като алтернатива на подово отопление
- Бързо: кратко време за инсталиране, висока гъвкавост за леки конструкции
- Сухо: без време за съхнене, без необходимост от време за подгряване
- Универсално: за използване с тръба Dim 14mm MLC или PE-Xa



## Спецификация

- Siccus, система от стенни отоплителни панели, се състои от EPS (HBCD-free) плоскости съгласно EN 13163 с алуминиеви топлоразпределители.
- EN 13501-1 пожарна класификация: клас E
- огнезащитен клас B1 съгл. DIN 4102
- тип приложение съгласно DIN 4108-10: DEO dh, WI
- товароустойчивост според EN 1991-1-1 = 7,5 kN/m<sup>2</sup>
- за инсталации с тръба със стъпка 150mm
- за тръба с диам. 14mm

## Приложение

- лъчисто стенно отопление и охлаждане
- за инсталации за сухо строителство
- за спортни подове

## Одобрения

- DIN CERTCO: 7F008-F, 7F009-F, 7F332-F

## Uponor Comfort Pipe PLUS

### Спецификация

- Тръби, произведени от пероксидно омрежен полиетилен (PE-Xa) съгл. EN ISO 15875
- EVOH (етилен винилов алкохол) слой за предпазване от дифузия на кислород съгласно DIN 4726
- 5-слоя
- Външен бял PE слой, предназначен да предпазва от механични повреди
- Клас на приложение 4 - Подово отопление и нискотемпературни радиатори
- Клас на пожарна безопасност E съгласно DIN EN 13501-1.

### Приложение

- Подово отопление и нискотемпературни радиатори
- Отопление
- Макс. проектна температура: 90°C
- Аварийна температура 100°C
- Проектно налягане 6 Бар при 70°C

# Uponor Siccus wall

## Uponor Siccus 14 панел

- панел за монтаж с канали
- EPS якост на натиск: = 150 kPa
- R = 0.622 m<sup>2</sup>K/W

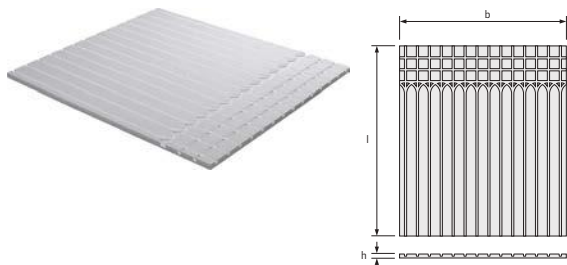

Арт. номер	Размери	G kN/m <sup>2</sup>	ND -	l mm	R-value m <sup>2</sup> K/W	b mm	h mm	A m <sup>2</sup>	uPoints	Кол-во 2	Кол-во 1	ME
<b>1005485</b>	EPS 150kPa 14mm	75	25	1197	0,622	1050	25	1,25	200	100	12,5	m <sup>2</sup>

## Uponor Siccus 14 топлоотдаващ ламел

- алуминиев топлоразпределителен ламел за употреба в сухи системи за отопление, използващи тръба 14мм
- предварително нарязани, за лесно пасване по размер
- консумация на материал = 5.6 бр/м<sup>2</sup> (с/с150мм)

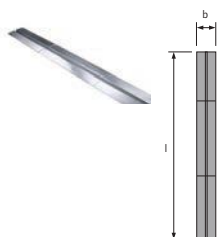

Арт. номер	Размери	l mm	b mm	Кол-во 2	Кол-во 1	ME
<b>1005486</b>	14mm	1180x120x0,45mm	1180	120	768	48 бр.

## Uponor Comfort Pipe PLUS

- 6/10 bar при 90°C/70°C

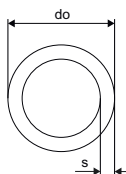

Арт. номер	Размери	L m	do mm	s mm	p bar	colour	uPoints	Кол-во 2	Кол-во 1	ME
<b>1062883</b>	14x2,0	120m	120	14	2,0	6 white	350	1320	120	m
<b>1062884</b>	14x2,0	240m	240	14	2	6 white	650	1680	240	m
<b>1062885</b>	14x2,0	960m	960	14	2,0	6 white	2500	1920	960	m

# Uponor Siccus wall

## Uponor Vario компресионен адаптор PEX

- Евроконус
- Месинг

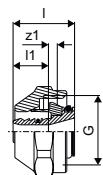

Арт. номер	Размери	l	l1	G	z1	Кол-во 2	Кол-во 1	ME
		mm	mm	inch	mm			бр.
<b>1065283</b>	14x2,0-G3/4"FT Euro	23	13	3/4	3	25	1	бр.

## Uponor Q&E муфа, пръстени DR

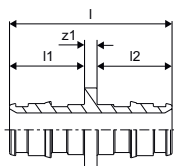

Арт. номер	Размери	l	l1	l2	z1	Кол-во 2	Кол-во 1	ME
		mm	mm	mm	mm			бр.
<b>1058659</b>	14-14	39	18	18	3	100	10	бр.

## Uponor Q&E пръстен natural, eval

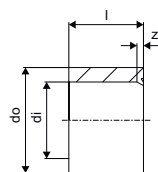

Арт. номер	Размери	l	di	s	Кол-во 2	Кол-во 1	ME
		mm	mm	mm			бр.
<b>1058428</b>	14	14	14,3	3,0	900	20	бр.

## Uponor Siccus 14 PS нож за канали

- режещ инструмент за EPS
- 230V, 50/60Hz
- с инструмент за изрязване на канали за тръби 14мм



Арт. номер	Размери	OV	Кол-во 2	Кол-во 1	ME
		V			бр.
<b>1006290</b>	14mm 230V	230	20	1	бр.

# Uponor Fix 14

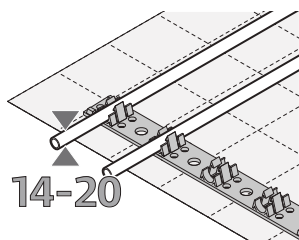

Всички компоненти на системата с фиксиращи релси на Uponor са проектирани така, че да пасват перфектно помежду си. Панелите с топло и звукоизолация са оборудвани с повърхност,

устойчива на разкъсване и растрерна инсталационна решетка, позволяваща лесен монтаж на системните тръби. Всички компоненти са проектирани така, че да осигуряват оптимална безопасност и надеждна работа.

## Предимства

- Гъвкаво полагане на тръби: композитни панели или ролки с различни термо- и звуко-изолационни слоеве
- Големи тръбни намотки: минимална фира, стабилна инсталация без усукване
- Бърз монтаж: вграден изолационен слой и покритие
- Универсални размери на тръбите от 14-20 мм



## Спецификация

- Fix система за фиксиране на тръби в стени, таванни и подови инсталации, състои се от релси за фиксиране на тръби.

## Приложение

- лъчисто подово отопление и охлаждане
- лъчисто стенно и таванно отопление и охлаждане
- за използване с циментови и анхидритни замазки

## Одобрения

- DIN CERTCO: 7F277-W, 7F347-DW

## Uponor Comfort Pipe PLUS

### Спецификация

- Тръби, произведени от пероксидно омрежен полиетилен (PE-Xa) съгл. EN ISO 15875
- EVOH (етилен винилов алкохол) слой за предпазване от дифузия на кислород съгласно DIN 4726
- 5-слоя
- Външен бял PE слой, предназначен да предпазва от механични повреди
- Клас на приложение 4 - Подово отопление и нискотемпературни радиатори
- Клас на пожарна безопасност E съгласно DIN EN 13501-1.

### Приложение

- Подово отопление и нискотемпературни радиатори
- Отопление
- Макс. проектна температура: 90°C
- Аварийна температура 100°C
- Проектно налягане 6 Бар при 70°C

# Upronor Fix 14

## Upronor Fix фиксираща релса, U-профил

- фиксираща релса за тръби 14мм
- c/c 50mm

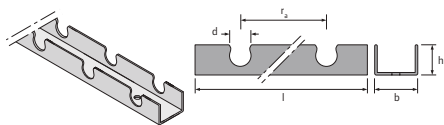

Арт. номер	Размери	d	l	b	h	c/c	colour	Кол-во 1	ME
		mm	mm	mm	mm	mm	-		
<b>1005498</b>	14mm c/c50mm 2,5m	14	2500	38	17	50	grey	25	m

## Upronor Comfort Pipe PLUS

- 6/10 bar при 90°C/70°C

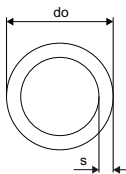

Арт. номер	Размери	L	do	s	p	colour	uPoints	Кол-во 2	Кол-во 1	ME
		m	mm	mm	bar	-				
<b>1062883</b>	14x2,0 120m	120	14	2,0	6	white	350	1320	120	m
<b>1062884</b>	14x2,0 240m	240	14	2	6	white	650	1680	240	m
<b>1062885</b>	14x2,0 960m	960	14	2,0	6	white	2500	1920	960	m

## Upronor Varjo компресионен адаптор PEX

- Евроконус
- Месинг

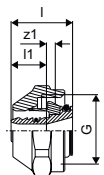

Арт. номер	Размери	l	l1	G	z1	Кол-во 2	Кол-во 1	ME
		mm	mm	inch	mm			
<b>1065283</b>	14x2,0-G3/4"FT Euro	23	13	3/4	3	25	1	бр.

## Upronor Q&E муфа, пръстени DR

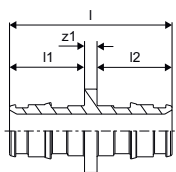

Арт. номер	Размери	l	l1	l2	z1	Кол-во 2	Кол-во 1	ME
		mm	mm	mm	mm			
<b>1058659</b>	14-14	39	18	18	3	100	10	бр.



# Uponor Fix 14

## Uponor Q&E пръстен natural, eval

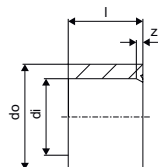

Арт. номер	Размери	l mm	di mm	s mm	Кол-во 2	Кол-во 1	МЕ
<b>1058428</b>	14	14	14,3	3,0	900	20	бр.

## Uponor Q&E evolution пръстен white

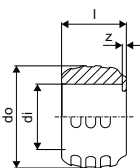

Арт. номер	Размери	l mm	di mm	do mm	z mm	p bar	colour	Кол-во 2	Кол-во 1	МЕ
<b>1057454</b>	20	20	20,2	29,2	1	6+10	white	520	20	бр.

# Uponor Magna

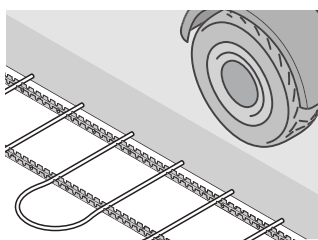

Uponor Magna се вгражда директно в бетонния под. Стандартните стоманени мрежи се използват за фиксиране на тръбите. Може да се използва всякаква система за подгряване на вода.

## Предимства

- Лесно и гъвкаво: оптимално използване на пространството, малък брой компоненти
- Ефективност на разходите: бърза възвръщаемост на инвестициите, без разходи за поддръжка
- Надеждно: доказана технология с дълъг живот
- Удобно: постоянна температура, без прах



## Спецификация

- Магна система за индустриално отопление
- Брой отоплителни кръгове: 2-5 6-9 10-14 15-19 20
- Брой конзоли: 2 3 4 5 6
- Разстояние м/у осите на изходите: 100 mm

## Приложение

- промишлено и търговско отопление на големи площи
- за употреба в бетона
- max. 20 кръга
- max. налягане: 6 bar при 60°C

## Uponor Comfort Pipe PLUS

### Спецификация

- Тръби, произведени от пероксидно омержен полиетилен (PE-Xa) съгл. EN ISO 15875
- EVOH (етилен винилов алкохол) слой за предпазване от дифузия на кислород съгласно DIN 4726
- 5-слоя
- Външен бял PE слой, предназначен да предпазва от механични повреди
- Клас на приложение 4 - Подово отопление и нискотемпературни радиатори
- Клас на пожарна безопасност E съгласно DIN EN 13501-1.

### Приложение

- Подово отопление и нискотемпературни радиатори
- Отопление
- Макс. проектна температура: 90°C
- Аварийна температура 100°C
- Проектно налягане 6 Бар при 70°C

# Upronor Magna

## Upronor Magna Pipe PLUS

### Спецификация

- Тръби, произведени от пероксидно о mreжен полиетилен (PE-Xa) съгл. EN ISO 15875
- EVOH (етилен винилов алкохол) слой за предпазване от дифузия на кислород съгласно DIN 4726
- 5-слоя
- Външен бял PE слой, предназначен да предпазва от механични повреди
- Клас на приложение 4 - Подово отопление и нискотемпературни радиатори
- Клас на пожарна безопасност E съгласно DIN EN 13501-1.
- Подходящи за Upronor Q & E, метални и компресионни фитинги

### Приложение

- Подово отопление и нискотемпературни радиатори
- Отопление
- Макс проектна температура: 90°C
- Аварийна температура 100°C
- Проектно налягане 6 Бара при 70°C

## Upronor Radi Pipe

### Спецификация

- Тръби, произведени от пероксидно-omрежен полиетилен (PE-Xa) съгл. EN ISO 15875
- EVOH (етилен винил алкохол) слой за предотвратяване на дифузия на кислород съгласно DIN 4726
- Клас на приложение 5 - високотемпературни радиатори
- Клас на пожаробезопасност E съгласно DIN EN 13501-1.

### Приложение

- Отопление: Постоянната работна температура варира до 90°C. Краткосрочната аварийна температура е 100°C за период от 100 часа по време на експлоатационния живот.

## Upronor Fix фиксираща релса с лепило

- монтажна релса за тръби 14-20мм
- c/c 50mm
- със самозалепваща основа



Арт. номер	Размери	l mm	b mm	h mm	c/c mm	Кол-во 2	Кол-во 1	ME	
<b>1000018</b>	14-20mm c/c50mm	1m	1000	50	27	50	600	100	m

## Upronor Magna фиксираща релса, U-профил

- монтажна релса за тръби 20mm
- c/c 50mm

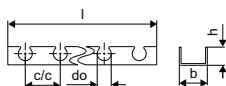

Арт. номер	Размери	l mm	do mm	c/c1 mm	b mm	ND colour	Кол-во 2	Кол-во 1	ME
<b>1005290*</b>	25mm c/c50mm	3m	3000	25	50	60	1320	30	m

# Uponor Magna

## Uponor Magna скоба за фиксираща релса

- скоба фиксираща релса
- за тръби 25mm

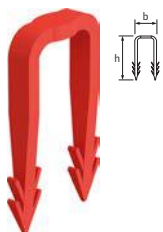

Арт. номер	Размери	b mm	h mm	Кол-во 2	Кол-во 1	ME
<b>1005291*</b>	25mm	36	50	5000	500	бр.

## Uponor Multi UFHC държач за тиксо ролка

- за залепване на изолационни участъци и ръбове, помества се една ролка лента.



Арт. номер	Кол-во 2	Кол-во 1	ME
<b>1000142</b>	20	1	бр.

## Uponor Classic тел за връзване

- за фиксиране на тръба към стоманена мрежа
- за употреба с Uponor инструмент за тел



Арт. номер	Размери	l mm	Кол-во 2	Кол-во 1	ME
<b>1009222</b>	150x1,25mm	250pcs	250	1	бр.

## Uponor Comfort Pipe PLUS

- 6/8 bar при 90°C/70°C

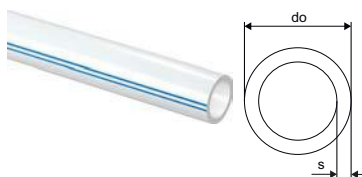

Арт. номер	Размери	L m	do mm	s mm	p bar	colour	uPoints	Кол-во 2	Кол-во 1	ME	
<b>1009230</b>	20x2,0	240m	240	20	2	6	white	1000	960	240	m
<b>1009231</b>	20x2,0	480m	480	20	2	6	white	1850	960	480	m

# Uponor Magna

## Uponor Comfort Pipe PLUS

- 6 бар при 90°C

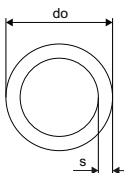

Арт. номер	Размери	L m	do mm	s mm	p mm	colour bar -	uPoints	Кол-во 2	Кол-во 1	ME
1062888	25x2,3	220m	220	25	2,3	6 white	900	440	220	m
1062889	25x2,3	300m	300	25	2,3	6 white	1200	600	300	m
1063907	25x2,3	640m	640	25	2,3	6 white	2400	640	640	m

## Uponor Fit компресионен адаптор мъжки

- Месинг

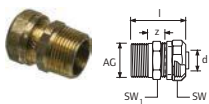

Арт. номер	Размери	d mm	AG inch	l mm	SW mm	z mm	Кол-во 2	Кол-во 1	ME
1005295	25x2,3-R3/4"MT	25	R 3/4	50	37/27	15	100	10	бр.
1005298	25x2,3-R1"MT	25	R 1	53	37/34	20	100	10	бр.

## Uponor Fit компресионен адаптор женски

- Месинг



Арт. номер	Размери	d mm	IG inch	l mm	SW mm	z mm	Кол-во 2	Кол-во 1	ME
1005297	25x2,3-Rp3/4"FT	25	Rp 3/4	35	37/31	8	100	10	бр.

## Uponor Radi Pipe естествен цвят PN6

- Работно налягане 6 бар

- Кангали

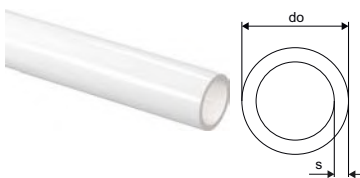

Арт. номер	Размери	L m	do mm	s mm	p mm	colour bar -	uPoints	Кол-во 2	Кол-во 1	ME
1001220	32x2,9	50m	50	32	2,9	6 natural	300	550	50	m
1008979	40x3,7	50m	50	40	3,7	6 natural	950	350	50	m

## Uponor Radi Pipe естествен цвят PN6 S

- Работно налягане 6 бар

- Пръти 6 м

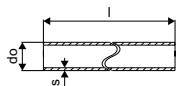

Арт. номер	Размери	L m	do mm	s mm	p mm	colour bar -	Кол-во 2	Кол-во 1	ME
1001222	32x2,9	6m	6	32	2,9	6 natural	12	6	m
1008939	40x3,7	6m	6	40	3,7	6 natural	846	6	m

# Уронор Магна

## Уронор Q&E коляно PPSU

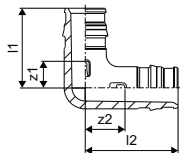

Арт. номер	Размери	l1	l2	z1	z2	p	Кол-во 2	Кол-во 1	ME
		mm	mm	mm	mm	bar			
<b>1008680</b>	20-20	34	39	12	16	6+10	40	5	бр.

## Уронор Q&E редуктор PPSU

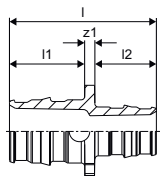

Арт. номер	Размери	l	l1	l2	z1	p	Кол-во 2	Кол-во 1	ME
		mm	mm	mm	mm	bar			
<b>1008678</b>	40-32	82	35	44	3	6+10	10	1	бр.

## Уронор Q&E тройник прав PPSU

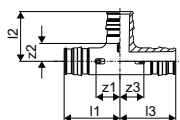

Арт. номер	Размери	l1	l2	l3	z1	z2	z3	p	Кол-во 2	Кол-во 1	ME
		mm	mm	mm	mm	mm	mm	bar			
<b>1008686</b>	25-25-25	47	42	47	20	15	20	6+10	25	5	бр.
<b>1001250</b>	32-32-32	59	53	59	24	18	24	6+10	10	1	бр.

## Уронор Q&E тройник редуциран PPSU

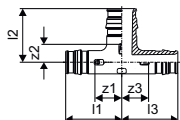

Арт. номер	Размери	l1	l2	l3	z1	z2	z3	p	Кол-во 2	Кол-во 1	ME
		mm	mm	mm	mm	mm	mm	bar			
<b>1001422</b>	32-20-25	52	40	44	17	18	17	6+10	15	1	бр.
<b>1008704</b>	32-25-20	55	45	42	20	18	20	6+10	15	1	бр.
<b>1001426</b>	32-25-25	55	45	47	20	18	20	6+10	15	1	бр.
<b>1008707</b>	40-20-32	60	44	52	17	22	17	6+10	5	1	бр.
<b>1008694</b>	40-20-40	60	44	60	17	22	17	6+10	5	1	бр.
<b>1008708</b>	40-25-32	63	49	55	20	22	20	6+10	5	1	бр.

# Upronor Magna

## Upronor Q&E evolution пръстен white

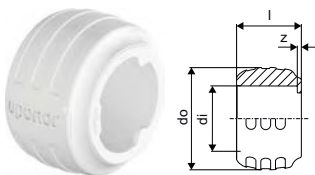

Арт. номер	Размери	l mm	di mm	do mm	z mm	p bar	colour	Кол-во 2	Кол-во 1	ME
1057454	20	20	20,2	29,2	1	6+10	white	520	20	бр.
1057455	25	25	25,3	34,6	1	6+10	white	300	20	бр.
1057456	32	32	32,4	41,8	1	6+10	white	150	10	бр.

## Upronor Q&E преход женска резба PL



Арт. номер	Размери	l mm	l1 mm	l2 mm	Rp inch	z1 mm	p bar	Кол-во 2	Кол-во 1	ME
1023012	25-Rp3/4"FT	51	18	27	3/4	6	6+10	40	5	бр.
1023013	25-Rp1"FT	55	22	27	1	6	6+10	35	5	бр.

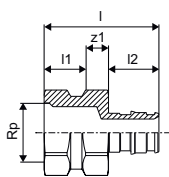

## Upronor Q&E пръстен с ограничител natural

- С ограничителен ръб
- PEX материал



Арт. номер	Размери	l mm	di mm	do mm	z mm	p bar	colour	Кол-во 2	Кол-во 1	ME
1045464	40	41	40,8	50,2	3	6+10	natural	80	5	бр.

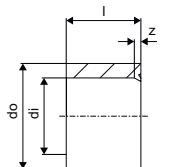

## Upronor Magna колекторен комплект K1

- Включва: 2бр. скоби къси, 2бр. скоби дълги, 2бр пълнещи вентили от месинг, 2бр. термометри 0 - 60 ° C, 1бр. манометър, 2бр. колекторни капачки, 2бр. винтови съединения с холенфрова гайка с плоско уплътнение, 1бр. материали за монтаж: 8бр. винтове 6x60mm, 8бр. пластмасови дюбели 8x40mm, 2бр. плоски уплътнения 44x32x2

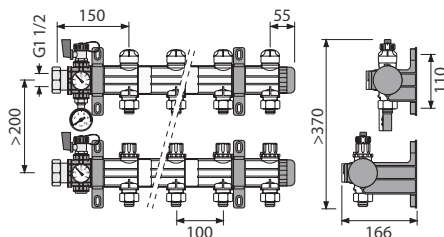

Арт. номер	Кол-во 2	Кол-во 1	ME
1045815	1	1	бр.

# Uponor Magna

## Uponor Magna колекторен сегмент с вентил

- Подаващ сегмент с регулиращи вентили за предварителна настройка, връзка към отоплителната верига на G3/4 евроконус
- Връщащ сегмент с термостатна горна част, вкл. капачка за заключване, задвижката Uponor може да бъде монтирана директно върху връщащия колектор, връзката към отоплителния кръг на G3/4 евроконус



Арт. номер	Размери	p bar	VN m³/h	Кол-во 2	Кол-во 1	ME
<b>1045814</b>	G3/4	6	8,0	10	1	бр.

## Uponor Magna колекторен сегмент с вентил

- Подаващ сегмент с регулиращи вентили за предварителна настройка
- Връщащ сегмент с термостатна горна част, вкл. капачка за заключване
- Задвижката Uponor може да бъде монтирана директно върху връщащия колектор
- Връзка към отоплителни серпентини за PE-Xa тръби 25x2,3 с компресионен адаптор



Арт. номер	Размери	p bar	VN m³/h	Кол-во 2	Кол-во 1	ME
<b>1045813</b>	25	6	8,0	10	1	бр.

## Uponor Vario компресионен адаптор PEX

- Евроконус
- Месинг

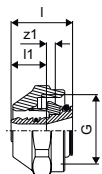

Арт. номер	Размери	l	l1	G	z1	Кол-во 2	Кол-во 1	ME
		mm	mm	inch	mm			
<b>1065290</b>	20x1,9/2,0-G3/4*FT Euro	24	14	3/4	3	25	1	бр.

## Uponor Magna сферичен кран, к-кт

- Произведен от месинг



Арт. номер	Размери	Кол-во 2	Кол-во 1	ME
<b>1030135</b>	2x G 1 1/2	1	1	бр.



# Uponor Magna

## Uponor Magna колектор, комплект конзоли

- Включва: 2бр. скоби къси, 2бр. скоби дълги, 1бр. материал за монтаж: 8бр. винтове 6x60mm, 8бр. пластмасови дюбели 8x40mm



Арт. номер	Кол-во 2	Кол-во 1	МЕ
<b>1045816</b>	1	1	бр.

## Uponor Magna колекторен сегмент байонет

- Подаващ и връщащ като единичен сегмент  
- Необходими са индустриален основен комплект и байонетно съединение Uponor



Арт. номер	Размери	p bar	VN m³/h	Кол-во 2	Кол-во 1	МЕ
<b>1058340</b>	1 1/2"	14	14,0	10	1	комплект

## Uponor Magna колекторен дебитомер

- С функция затваряне  
- Изработен от полиамид, подсилен с фибростъкло



Арт. номер	Кол-во 2	Кол-во 1	МЕ
<b>1030134</b>	20	1	бр.

## Uponor Vario PLUS ключ за вентили

- Ключ за монтаж и демонтаж на вентили



Арт. номер	Кол-во 2	Кол-во 1	МЕ
<b>1009216</b>	10	1	бр.

## Uponor Multi опорна дъга пластмасова

- Устойчива на удар пластмаса  
- Опорна дъга 90°



Арт. номер	Размери	l mm	d1 mm	z mm	h mm	r mm	Кол-во 2	Кол-во 1	МЕ
<b>1001229</b>	20	150	22	115	31	115	2300	50	бр.
<b>1001230</b>	28	175	27	145	40	145	900	50	бр.

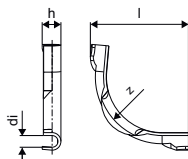

# Uponor Sport

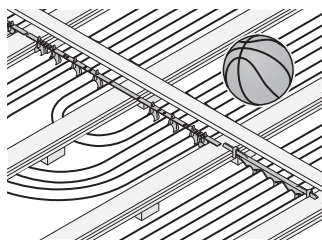

Uponor Sport е система за лъчисто отопление и охлаждане за спортни подове с еластична повърхност. Те се състоят от няколко слоя дървени дъски и/или пружинни елементи плюс еластичен

слой от PVC или линолеум. Отоплителните тръби се монтират с тръбни скоби (патент на Uponor) директно под повдигнатия под. Емитерните тръби се свързват с предварително сглобени разпределителни / колекторни тръби Tichelmann.

## Предимства

- Удобство: без циркуляция на прах
- Безопасност: без компоненти на системата в района на действие, всички компоненти са интегрирани в пода
- Ефективна и гъвкава: свободен избор на изолация



## Спецификация

- Отоплителна система за спортни подове, за монтаж между греди на пружиниращи подови конструкции за спорт.
- за инсталации с тръба с-с 100mm
- за тръба с диам. 25mm
- Sport tichelmann колектор
- Материал: Uponor eval PE-Xa тръби + Uponor PPSU фитинги

## Приложение

- лъчисто подово отопление
- за спортни подове
- за свързване на Uponor PE-Xa тръби 25x2.3mm с Uponor Q&E система фитинги за спортни подове
- за използване в подово отопление на спортни подове, съгласно принципа на Тихелман

## Одобрения

- DIN CERTCO: 7F134-F, 7F465-F, 7F466-F

## Uponor Radi Pipe

### Спецификация

- Тръби, произведени от пероксидно-омрежен полиетилен (PE-Xa) съгл. EN ISO 15875
- EVOH (етилен винил алкохол) слой за предотвратяване на дифузия на кислород съгласно DIN 4726
- Клас на приложение 5 - високотемпературни радиатори
- Клас на пожаробезопасност E съгласно DIN EN 13501-1.

### Приложение

- Отопление: Постоянната работна температура варира до 90°C. Краткосрочната аварийна температура е 100°C за период от 100 часа по време на експлоатационния живот.

# Uponor Sport

## Uponor Magna Pipe PLUS

### Спецификация

- Тръби, произведени от пероксидно омрежен полиетилен (PE-Xa) съгл. EN ISO 15875
- EVOH (етилен винилов алкохол) слой за предпазване от дифузия на кислород съгласно DIN 4726
- 5-слоя
- Външен бял PE слой, предназначен да предпазва от механични повреди
- Клас на приложение 4 - Подово отопление и нискотемпературни радиатори
- Клас на пожарна безопасност E съгласно DIN EN 13501-1.
- Подходящи за Uponor Q & E, метални и компресионни фитинги

### Приложение

- Подово отопление и нискотемпературни радиатори
- Отопление
- Макс проектна температура: 90°C
- Аварийна температура 100°C
- Проектно налягане 6 Бара при 70°C

## Uponor Sport тръбна скоба, пластмасова

- тръбни скоби за пружинни подове
- от полиамид

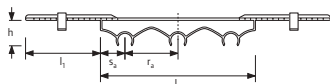

Арт. номер	Размери	sa mm	l mm	l1 mm	h mm	c/c mm	colour	Кол-во 2	Кол-во 1	ME
1005286*	25mm PA	45,00	290	145	50	100	червен	150	25	бр.

## Uponor Sport двойна скоба стоманена

- тръбни скоби за пружинни подове
- от поцинкована стомана

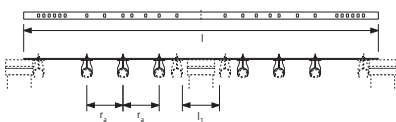

арт. номер	Размери	l mm	l1 mm	c/c mm	Кол-во 2	Кол-во 1	ME
005284*	25mm Steel	975	105	100	250	1	бр.

## Uponor Comfort Pipe PLUS

- 6 bar при 90°C

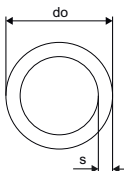

Арт. номер	Размери	L m	do mm	s mm	p bar	colour	uPoints	Кол-во 2	Кол-во 1	ME
1062888	25x2,3 220m	220	25	2,3	6	white	900	440	220	m
1062889	25x2,3 300m	300	25	2,3	6	white	1200	600	300	m
1063907	25x2,3 640m	640	25	2,3	6	white	2400	640	640	m

# Uponor Sport

## Uponor Fit компресионен адаптор мъжки

- Месинг

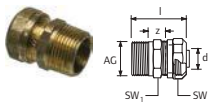

Арт. номер	Размери	d mm inch	AG mm inch	l mm mm	SW mm mm	z mm	Кол-во 2	Кол-во 1	ME
<b>1005295</b>	25x2,3-R3/4"MT	25	R 3/4	50	37/27	15	100	10	бр.
<b>1005298</b>	25x2,3-R1"MT	25	R 1	53	37/34	20	100	10	бр.

## Uponor Fit компресионен адаптор женски

- Месинг

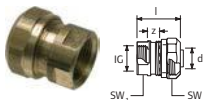

Арт. номер	Размери	d mm inch	IG mm inch	l mm mm	SW mm mm	z mm	Кол-во 2	Кол-во 1	ME
<b>1005297</b>	25x2,3-Rp3/4"FT	25	Rp 3/4	35	37/31	8	100	10	бр.

## Uponor Q&E муфа права PPSU

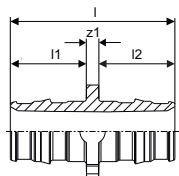

Арт. номер	Размери	l mm	l1 mm	l2 mm	z1 mm	p mm	Кол-во 2	Кол-во 1	ME
<b>1008671</b>	25-25	58	28	28	3	6+10	50	5	бр.

## Uponor Radi Pipe естествен цвят PN6 S

- Работно налягане 6 бар

- Пръти 6 м

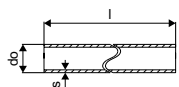

Арт. номер	Размери	L m	do mm	s mm	p mm	colour	Кол-во 2	Кол-во 1	ME
<b>1008939</b>	40x3,7 6m	6	40	3,7	6	natural	846	6	m

## Uponor Q&E муфа права PPSU

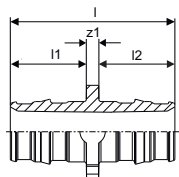

Арт. номер	Размери	l mm	l1 mm	l2 mm	z1 mm	p mm	Кол-во 2	Кол-во 1	ME
<b>1008673</b>	40-40	90	44	44	3	6+10	10	1	бр.

# Uponor Sport

## Упонор Q&E коляно PPSU

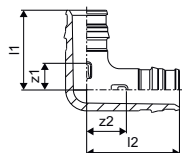

Арт. номер	Размери	l1	l2	z1	z2	p	Кол-во 2	Кол-во 1	ME
		mm	mm	mm	mm	bar			
<b>1008683</b>	40-40	65	74	21	29	6+10	10	1	бр.

## Упонор Q&E преход мъжка резба PL W

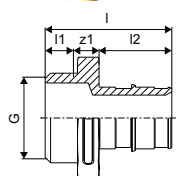

Арт. номер	Размери	l	l1	l2	G	z1	p	Кол-во 2	Кол-во 1	ME
		mm	mm	mm	inch	mm	bar			
<b>1008732</b>	40-G1 1/4"MT	68	14	42	1 1/4	12	6+10	8	1	бр.

## Упонор Q&E преход женска резба PL

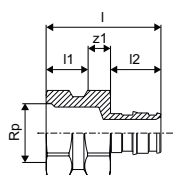

Арт. номер	Размери	l	l1	l2	G	z1	p	Кол-во 2	Кол-во 1	ME
		mm	mm	mm	inch	mm	bar			
<b>1047867</b>	40-G1 1/4"FT	68	16	42	1 1/4	10	6+10	20	1	бр.

## Упонор Q&E пръстен с ограничител natural

- С ограничителен ръб
- PEX материал

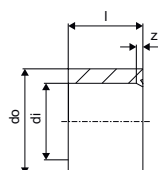

Арт. номер	Размери	l	di	do	z	p	colour	Кол-во 2	Кол-во 1	ME
		mm	mm	mm	mm	bar	-			
<b>1045464</b>	40	41	40,8	50,2	3	6+10	natural	80	5	бр.

# Uponor Sport

## Uponor Теск гофрирана тръба

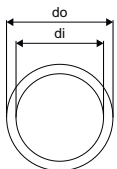

Арт. номер	Размери	L m	di mm	do mm	colour	Кол-во 2	Кол-во 1	ME
<b>1012869</b>	35/29 50m	50	29	35	черен	1400	50	m

## Uponor Sport Tichelmann колектор Q&E

- 4 Q&E пръстена 25
- 2 Q&E пръстена 40

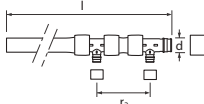

Арт. номер	Размери	d mm	l mm	c/c mm	Кол-во 1	ME
<b>1046747</b>	2X 25	40	2084	150	1	КОМПЛЕКТ

## Uponor Sport Tichelmann колектор Q&E

- 6 Q&E пръстена 25
- 2 Q&E пръстена 40

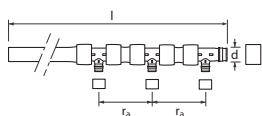

Арт. номер	Размери	d mm	l mm	c/c mm	Кол-во 1	ME
<b>1046748</b>	3X 25	40	2084	150	1	КОМПЛЕКТ

## Uponor Sport Tichelmann краен сегмент Q&E

- 6 Q&E пръстена 25

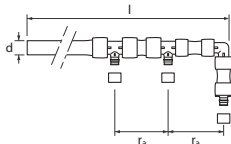

Арт. номер	Размери	d mm	l mm	c/c mm	Кол-во 1	ME
<b>1046749</b>	3X 25	40	2036	150	1	КОМПЛЕКТ

# Uponor Sport

## Uponor Multi опорна дъга пластмасова

- Устойчива на удар пластмаса
- Опорна дъга 90°

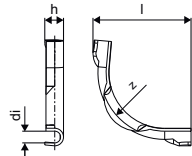

Арт. номер	Размери	l mm	di mm	z mm	h mm	r mm	Кол-во 2	Кол-во 1	ME
1001230	28	175	27	145	40	145	900	50	бр.

# Uponor Meltaway

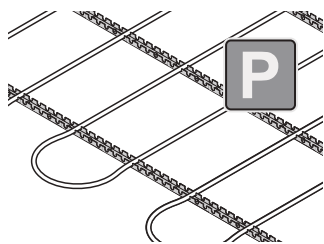

Системата за топене на сняг и лед Uponor Meltaway е идеална за всички външни повърхности с твърдо покритие. Тя е специално проектирана за приложение в алеи, рампи, противопожарни или

болнични подходи, зони за кацане на хеликоптери, тротоари, футболни игрища и др.

## Предимства

- **Безопасна:** предотвратява наранявания и произшествия
- **Целогодишна експлоатация**
- **Ефективна:** по-малко разходи за поддръжка, повече сигурност
- **Автоматично премахва залеждането:** без повече ринене на сняг
- **Екологична:** избягва щетите, причинени от солта и препаратите против залеждане



## Спецификация

- Система за топене на сняг и лед за зони с твърдо покритие на земята
- Изработена от полиетилен с висока плътност (HDPE)
- Оборудвана с компактно заварени съединения, ориентирани в две посоки с ъгъл от 120° между тях

## Приложение

- затопляне на външни площи
- топене на сняг и лед

## Uponor Магна фиксираща релса, U-профил

- монтажна релса за тръби 20mm
- c/c 50mm

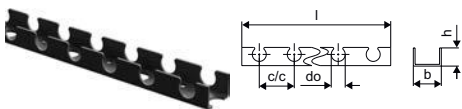

Арт. номер	Размери	l mm	do mm	c/c1 mm	b mm	Кол-во 2	Кол-во 1	ME
1005290*	25mm c/c50mm 3m	3000	25	50	60	1320	30	m

## Uponor Магна скоба за фиксираща релса

- скоба фиксираща релса
- за тръби 25mm

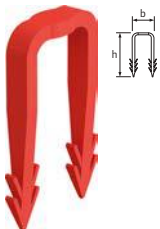

Арт. номер	Размери	b mm	h mm	Кол-во 2	Кол-во 1	ME
1005291*	25mm	36	50	5000	500	бр.



# Upronor Meltaway

## Upronor Classic тел за връзване

- за фиксиране на тръба към стоманена мрежа
- за употреба с Upronor инструмент за тел



Арт. номер	Размери	l mm	Кол-во 2	Кол-во 1	ME
<b>1009222</b>	150x1,25mm	250pcs	150	250	1 бр.

## Upronor Meltaway PEX тръба

- PE-Xb
- Топене на сняг и отопление на външни площи.
- Макс. проектна температура: 50°C
- Проектно налягане: 4,5 бара при 50°C

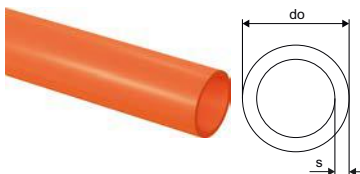

Арт. номер	Размери	L m	do mm	s mm	p bar	colour	Кол-во 1	ME
<b>1033625</b>	25x2,3	1020m	1020	25	2,3	4,5 orange	1020	m
<b>1033626</b>	25x2,3 custom made	1	25	2,3	4,5 orange		1020	m

## Upronor Fit компресионен адаптор мъжки

- Месинг

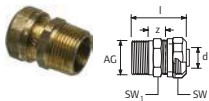

Арт. номер	Размери	d mm	AG inch	l mm	SW mm	z mm	Кол-во 2	Кол-во 1	ME
<b>1005295</b>	25x2,3-R3/4"MT	25	R 3/4	50	37/27	15	100	10	бр.
<b>1005298</b>	25x2,3-R1"MT	25	R 1	53	37/34	20	100	10	бр.

## Upronor Fit компресионен адаптор женски

- Месинг



Арт. номер	Размери	d mm	IG inch	l mm	SW mm	z mm	Кол-во 2	Кол-во 1	ME
<b>1005297</b>	25x2,3-Rp3/4"FT	25	Rp 3/4	35	37/31	8	100	10	бр.

# Uponor Meltaway

## Uponor Meltaway единичен колектор

- Единичен колектор



Арт. номер	Размери	outlets -	d mm	c/c mm	Кол-во	1 ME
<b>1033639*</b>	160 1x10 c/c600 6m	10	160	600	1	бр.
<b>1033640</b>	75 1x40 c/c150 6m	40	75	150	1	бр.
<b>1033645</b>	110 1x40 c/c150 6m	40	110	150	1	бр.
<b>1033631</b>	75mm 1x12 c/c500 6m	12	75	500	1	бр.
<b>1033632</b>	110 1x12 c/c500 6m	12	110	500	1	бр.
<b>1033633</b>	160 1x12 c/c500 6m	12	160	500	1	бр.

## Uponor Meltaway двоен колектор

- Двоен колектор



Арт. номер	Размери	outlets -	d mm	c/c mm	Кол-во	1 ME
<b>1033634</b>	75 2x12 c/c500 6m	24	75	500	1	бр.

## Uponor Meltaway муфа права



Арт. номер	Размери	d mm	s mm	Кол-во	1 ME
<b>1033672</b>	25x2,3 145mm	25	2,3	1	бр.
<b>1033678</b>	25x2,3 290mm	25	2,3	1	бр.

## Uponor Meltaway захранващи тръби

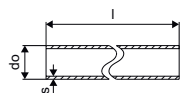

Арт. номер	Размери	L m	do mm	s mm	Кол-во	1 ME
<b>1033628</b>	75x6,8 6m	6	75	6,8	6	m
<b>1033629</b>	110x6,8 6m	6	110	6,6	6	m

## Uponor Meltaway капачка

- От HDPE



Арт. номер	Размери	Кол-во	1 ME
<b>1033660</b>	110	1	бр.
<b>1033661</b>	160	1	бр.

# Uponor Meltaway

## Uponor Multi опорна дъга пластмасова

- Устойчива на удар пластмаса
- Опорна дъга 90°

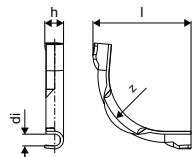

Арт. номер	Размери	l mm	di mm	z mm	h mm	r mm	Кол-во 2	Кол-во 1	ME
<b>1001230</b>	28	175	27	145	40	145	900	50	бр.

## Uponor Tesk гофрирана тръба

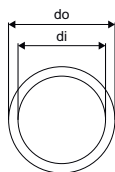

Арт. номер	Размери	L m	di mm	do mm	colour	Кол-во 2	Кол-во 1	ME
<b>1012869</b>	35/29 50m	50	29	35	черен	1400	50	m

# Uponor Neva

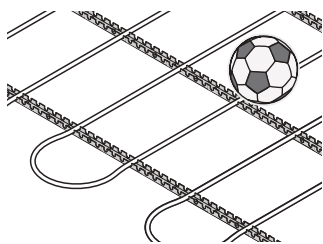

Uponor Neva е система за отопление и охлаждане, осигуряваща по-дълго използване на футболни терени, пързалки за хоккей на лед и кънки, кърлинг писти, ски тунели и други спортни арени. Системата

поддържа тревните игрища зелени и използваеми цялогодишно, а ледените пързалки замръзнали през целия зимен период.

## Предимства

- **Безопасност:** предотвратява наранявания и произшествия
- **Ефективност на разходите:** по-ниски разходи за поддръжка, цялогодишна използваемост
- **Размразяване при нужда:** без ринене на сняг



## Uponor Comfort Pipe PLUS

### Спецификация

- Тръби, произведени от пероксидно омрежен полиетилен (PE-Xa) съгл. EN ISO 15875
- EVOH (етилен винилов алкохол) слой за предпазване от дифузия на кислород съгласно DIN 4726
- 5-слоя
- Външен бял PE слой, предназначен да предпазва от механични повреди
- Клас на приложение 4 - Подово отопление и нискотемпературни радиатори
- Клас на пожарна безопасност E съгласно DIN EN 13501-1.

### Приложение

- Подово отопление и нискотемпературни радиатори
- Отопление
- Макс. проектна температура: 90°C
- Аварийна температура 100°C
- Проектно налягане 6 Бар при 70°C

## Uponor Магна фиксираща релса, U-профил

- монтажна релса за тръби 20mm
- c/c 50mm

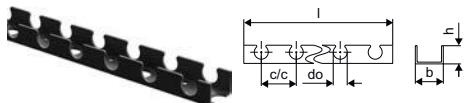

Арт. номер	Размери	l mm	do mm	c/c1 mm	b mm	Кол-во 2	Кол-во 1	ME
1005290	25mm c/c50mm 3m	3000	25	50	60	1320	30	m

## Uponor Магна скоба за фиксираща релса

- скоба фиксираща релса
- за тръби 25mm

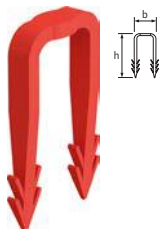

Арт. номер	Размери	b mm	h mm	Кол-во 2	Кол-во 1	ME
1005291	25mm	36	50	5000	500	бр.

# Uponor Neva

## Uponor Classic тел за връзване

- за фиксиране на тръба към стоманена мрежа
- за употреба с Uponor инструмент за тел



Арт. номер	Размери	l mm	Кол-во 2	Кол-во 1	ME
1009222	150x1,25mm	250pcs	150	250	1 бр.

## Uponor Multi UFHC държач за тиксо ролка

- за залепване на изолационни участъци и ръбове, помества се една ролка лента.



Арт. номер	Кол-во 2	Кол-во 1	ME
1000142	20	1	бр.

## Uponor Comfort Pipe PLUS

- 6 бар при 90°C

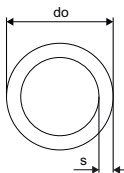

Арт. номер	Размери	L m	do mm	s mm	p bar	colour	uPoints	Кол-во 2	Кол-во 1	ME
1062888	25x2,3	220m	220	25	2,3	6 white	900	440	220	m
1062889	25x2,3	300m	300	25	2,3	6 white	1200	600	300	m
1063907	25x2,3	640m	640	25	2,3	6 white	2400		640	m

## Uponor Multi опорна дъга пластмасова

- Устойчива на удар пластмаса
- Опорна дъга 90°

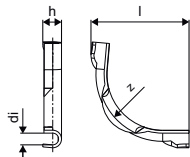

Арт. номер	Размери	l mm	di mm	z mm	h mm	r mm	Кол-во 2	Кол-во 1	ME
1001230	28	175	27	145	40	145	900	50	бр.

# Upronor Neva

## Upronor Q&E муфа права PPSU

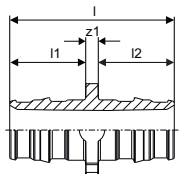

Арт. номер	Размери	l	l1	l2	z1	p	Кол-во 2	Кол-во 1	ME
		mm	mm	mm	mm	bar			
1008671	25-25	58	28	28	3	6+10	50	5	бр.

## Upronor Магна колекторен комплект K1

- Включва: 2бр. скоби къси, 2бр. скоби дълги, 2бр пълнещи вентили от месинг, 2бр. термометри 0 - 60 ° C, 1бр. манометър, 2бр. колекторни капачки, 2бр. винтови съединения с холенфрова гайка с плоско уплътнение, 1бр. материали за монтаж: 8бр. винтове 6x60mm, 8бр. пластмасови дюбели 8x40mm, 2бр. плоски уплътнения 44x32x2

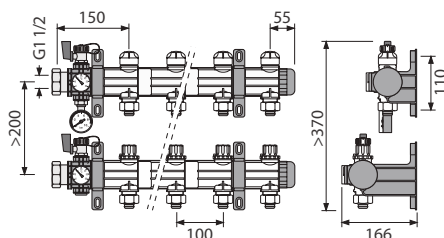

Арт. номер	Кол-во 2	Кол-во 1	ME
1045815	1	1	бр.

## Upronor Магна колекторен сегмент с вентил

- Подаващ сегмент с регулиращи вентили за предварителна настройка
- Връщащ сегмент с термостатна горна част, вкл. капачка за заключване
- Задвижката Upronog може да бъде монтирана директно върху връщащия колектор
- Връзка към отоплителни серпентини за PE-Xa тръби 25x2,3 с компресионен адаптор



Арт. номер	Размери	p	VN	Кол-во 2	Кол-во 1	ME
		bar	m <sup>3</sup> /h			
1045813	25	6	8,0	10	1	бр.

## Upronor Магна сферичен кран, к-кт

- Произведен от месинг



Арт. номер	Размери	Кол-во 2	Кол-во 1	ME
1030135	2x G 1 1/2	1	1	бр.

# Uponor Neva

## Uponor Magna колектор, комплект конзоли

- Включва: 2бр. скоби къси, 2бр. скоби дълги, 1бр. материал за монтаж: 8бр. винтове 6x60mm, 8бр. пластмасови дюбели 8x40mm



Арт. номер	Кол-во 2	Кол-во 1	ME
<b>1045816</b>	1	1	бр.

## Uponor Magna колекторен дебитомер

- С функция затваряне  
- Изработен от полиамид, подсилен с фибростъкло



Арт. номер	Кол-во 2	Кол-во 1	ME
<b>1030134</b>	20	1	бр.

## Uponor Vario PLUS ключ за вентили

- Ключ за монтаж и демонтаж на вентили



Арт. номер	Кол-во 2	Кол-во 1	ME
<b>1009216</b>	10	1	бр.

## Uponor Multi инструмент за тел

- За усукване на телени връзки при фиксиране на тръбата върху стоманени мрежи.



Арт. номер	Кол-во 1	ME
<b>1034533</b>	1	бр.

# Uponor Fix 9,9

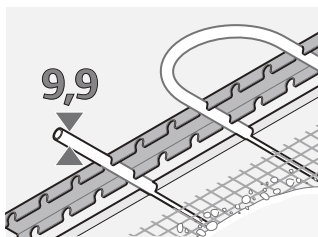

Uponor Fix 9.9 е система за повърхностно отопление и охлаждане за монтаж в таван и стена. Състои се от 9,9 мм РЕ-Ха тръби, интегрирани в замазката на таван и стени.

Благодарение на

минималната дебелина на мазилката, системата има нужда от много кратко време за реакция и бързо се настройва към всяка промяна в температурата на околната среда.

## Предимства

- Универсална: една система за монтаж в таван и стена
- Опростена: малко на брой, оптимално пасващи си компоненти
- Удобна: кратко време за загряване, бързо регулиране на температурата
- Енергоефективна: ниски работни температури



## Uponor Comfort Pipe

### Спецификация

- Тръби, произведени от пероксидно-омрежен полиетилен (PE-Xa) съгл. EN ISO 15875
- EVOH (етилен винилов алкохол) слой за предпазване от дифузия на кислород съгласно DIN 4726
- Клас на приложение 4 - Подово отопление и нискотемпературни радиатори
- Пожарна класификация E съгласно DIN EN 13501-1.

### Приложение

- Подово отопление и нискотемпературни радиатори
- Макс. проектна температура: 90°C
- Аварийна температура 100°C
- Проектно налягане 6 bar при 70°C

## Uponor Comfort Pipe PLUS

### Спецификация

- Тръби, произведени от пероксидно омрежен полиетилен (PE-Xa) съгл. EN ISO 15875
- EVOH (етилен винилов алкохол) слой за предпазване от дифузия на кислород съгласно DIN 4726
- 5-слоя
- Външен бял PE слой, предназначен да предпазва от механични повреди
- Клас на приложение 4 - Подово отопление и нискотемпературни радиатори
- Клас на пожарна безопасност E съгласно DIN EN 13501-1.

### Приложение

- Подово отопление и нискотемпературни радиатори
- Отопление
- Макс. проектна температура: 90°C
- Аварийна температура 100°C
- Проектно налягане 6 Бар при 70°C



# Uponor Fix 9,9

## Uponor Fix фиксираща релса

- монтажна релса за тръба 9.9mm
- c/c 50mm

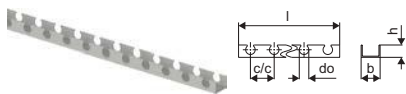

Арт. номер	Размери	l mm	do mm	c/c1 mm	b mm	colour	Кол-во 2	Кол-во 1	ME
<b>1005274</b>	9,9mm c/c20mm 2,5m	2500	10	20	24	grey	25	2,5	m

## Uponor Multi опорна дъга пластмасова

- Устойчива на удар пластмаса
- Опорна дъга 90°

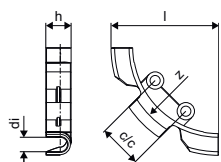

Арт. номер	Размери	l mm	di mm	c/c mm	z mm	h mm	r mm	Кол-во 2	Кол-во 1	ME
<b>1063781</b>	12	73	10	30	65	18	65	500	50	бр.

## Uponor Minitec Comfort Pipe

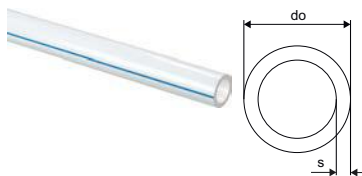

Арт. номер	Размери	L m	do mm	s mm	p bar	colour	uPoints	Кол-во 2	Кол-во 1	ME
<b>1063288</b>	9,9x1,1 120m	120	9,9	1,1	6	natural	300	1680	120	m
<b>1063289</b>	9,9x1,1 240m	240	9,9	1,1	6	natural	600	2640	240	m
<b>1063381</b>	9,9x1,1 480m	480	9,9	1,1	6	natural	1200	2880	480	m

## Uponor Minitec пръстен в естествен цвят

- PE-Xa

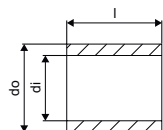

Арт. номер	Размери	l mm	di mm	do mm	p bar	Кол-во 2	Кол-во 1	ME
<b>1005263</b>	9,9x1,1	15	10,3	13,9	6	1600	10	бр.

# Upronor Fix 9,9

## Upronor Vario преход Minitec

- Евроконус
- Месинг



Арт. номер	Размери	l	l1	G	z1	Кол-во 2	Кол-во 1	ME
		mm	mm	inch	mm			бр.
<b>1005266</b>	9,9x1,1-G3/4"Euro	35	14	3/4	14	100	10	бр.

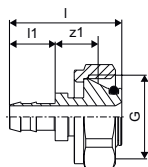

## Upronor Minitec муфа, пръстени

- Q&E
- Месинг
- С пръстени Q&E



Арт. номер	Размери	l	l1	l2	z1	p	Кол-во 2	Кол-во 1	ME
		mm	mm	mm	mm	bar			бр.
<b>1005264</b>	9,9x1,1	33	14	14	4	6	100	10	бр.

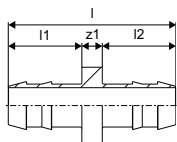

## Upronor Minitec ред. тройник, пръстени Q&E

- Q&E
- Месинг
- С пръстени Q&E



Арт. номер	Размери	l1	l2	l3	z1	z2	z3	Кол-во 2	Кол-во 1	ME
		mm	mm	mm	mm	mm	mm			бр.
<b>1020524</b>	20xMinitec9,9xQ&E20	36	25	36	14	12	14	75	5	бр.

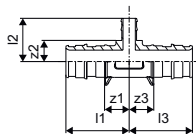

## Upronor Minitec преход MP, пръстен

- Q&E
- Месинг
- С пръстен Q&E



Арт. номер	Размери	l	l1	l2	R	z1	p	Кол-во 2	Кол-во 1	ME
		mm	mm	mm	inch	mm	bar			бр.
<b>1005265</b>	9,9-R1/2"MT	38	16	14	1/2	8	6	100	10	бр.

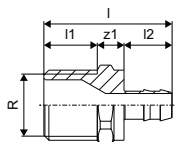

# Uponor Fix 9,9

## Uponor Comfort Pipe PLUS

- 6/8 бар при 90°C/70°C

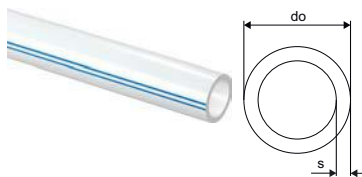

Арт. номер	Размери	L m	do mm	s mm	p bar	colour	uPoints	Кол-во 2	Кол-во 1	ME	
1009228	20x2,0	120m	120	20	2	6	white	600	840	120	m
1009230	20x2,0	240m	240	20	2	6	white	1000	960	240	m
1009231	20x2,0	480m	480	20	2	6	white	1850	960	480	m

## Uponor Minitec редуктор, пръстени Q&E

- Q&E
- Месинг
- С пръстени Q&E



Арт. номер	Размери	l mm	l1 mm	l2 mm	z1 mm	Кол-во 2	Кол-во 1	ME
1020518	20xMinitec9,9	38	22	13	3	150	5	бр.

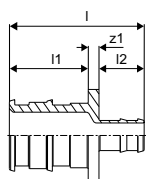

## Uponor Q&E evolution пръстен white

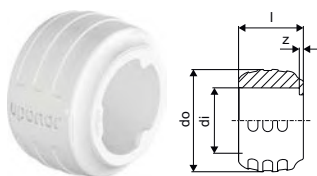

Арт. номер	Размери	l mm	di mm	do mm	z mm	p bar	colour	Кол-во 2	Кол-во 1	ME
1057454	20	20	20,2	29,2	1	6+10	white	520	20	бр.

## Uponor Vario компресионен адаптор PEX

- Евроконус
- Месинг



Арт. номер	Размери	l mm	l1 mm	G inch	z1 mm	Кол-во 2	Кол-во 1	ME
1065290	20x1,9/2,0-G3/4"FT Euro	24	14	3/4	3	25	1	бр.

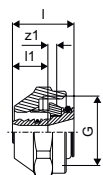

# Uponor Fix 9,9

## Uponor Q&E експандерна глава M12/M18



Арт. номер	Размери	d mm	s mm	p bar	stroke mm	Кол-во	1 МЕ
<b>1057173</b>	20x1,9/2,0	20	1,9/2,0	6	14/25	1	бр.

## Uponor Q&E акум. експандер с к-кт глави M12



Арт. номер	Размери	p bar	stroke mm	Кол-во	1 МЕ
<b>1063112</b>	6BAR 9,9/20	6	14	1	КОМПЛЕКТ

## Uponor Q&E експандерна глава M12



Арт. номер	Размери	stroke mm	Кол-во	1 МЕ
<b>1060702</b>	9,9x1,1	14	1	бр.

# Uponor Thermanop M

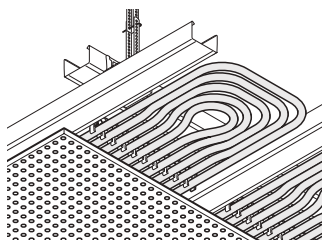

## Спецификация

- Лъчист таванен модул, състоящ се от 16 x 2,0 mm Uni Pipe PLUS с 10 тръбни реда и до 37,3 m на m<sup>2</sup>.
- Тръбата е 100% устойчива на дифузия съгласно DIN 4726.
- Охлаждаща способност съгласно EN 14240 (8K) до 67 W/m<sup>2</sup>.
- Отоплителна способност съгласно EN 14037 (15K) до 105 W/m<sup>2</sup>.
- Звукова абсорбция съгласно DIN EN ISO 354 с  $\alpha_w$  между 0,60 и 0,65.
- Капацитет и акустични стойности в зависимост от гипскартона.

## Приложение

- Лъчист таванен модул за монтаж върху CD-профил за гипскартон (CD 27/60) с аксиално разстояние 333,3 mm.

## Uponor Thermanop M

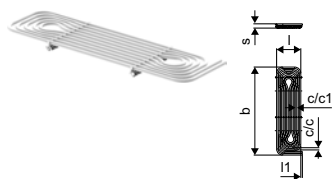

Арт. номер	Размери	l	l1	s	c/c	c/c1	b	Area	QC	QH	Кол-во 2	Кол-во 1	ME
		mm	mm	mm	mm	mm	mm	mm	W/m <sup>2</sup>	W/m <sup>2</sup>			
1090933	950x277mm	277	17	47,0	24	28	950	0,26	65	103	200	10	бр.
1090934	1350x277mm	277	17	47	24	28	1350	0,37	65	103	200	10	бр.
1090935	1750x277mm	277	17	47	24	28	1750	0,48	65	103	200	10	бр.
1090936	2150x277mm	277	17	47	24	28	2150	0,60	65	103	200	10	бр.
1090937	2550x277mm	277	17	47	24	28	2550	0,71	65	103	200	10	бр.

# Upronor Multi

## Upronor Multi

### Спецификация

- UFH инсталационни аксесоари и компоненти за различните системи

### Приложение

- лъчисти отоплителни и охлаждащи системи

## Upronor Multi кабелни връзки PA

- кабелни връзки за фиксиране на тръби

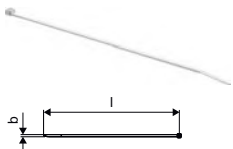

Арт. номер	Размери	l mm	b mm	colour	Кол-во 2	Кол-во 1	ME
1005372	280mm	300	7	-	5000	100	бр.

## Upronor Multi монтажна релса, U-профил

- монтажна релса за тръби 20mm

- c/c 50mm

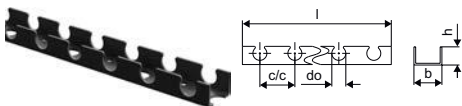

Арт. номер	Размери	l mm	do mm	c/c1 mm	b mm	ND -	colour	Кол-во 2	Кол-во 1	ME
1005358	20mm c/c50mm 3m	3000	20	50	40	26	RAL 7042	30	3	m

## Upronor Multi фолио PE

- PE-фолио за монтаж върху съществуваща топлоизолация

- прозрачно

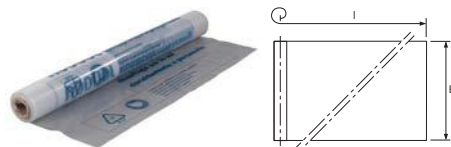

Арт. номер	Размери	s mm	ND -	L m	B m	A m <sup>2</sup>	colour	Кол-во 2	Кол-во 1	ME
1005049	0,2mm 60x1,25m	0,2	0,2	60	1,25	75	transparent	3375	75	m <sup>2</sup>

## Upronor Multi фолио

- PE-фолио за монтаж върху съществуваща топлоизолация

- прозрачно

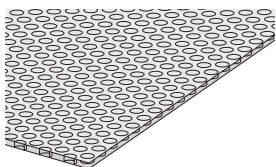

Арт. номер	Размери	s mm	G kN/m <sup>2</sup>	ND -	L m	B m	A m <sup>2</sup>	Кол-во 1	ME
1000017	4mm 60x1m	4,0	15	4	60	1	60	60	m <sup>2</sup>

# Uponor Multi

## Uponor Multi текстилно фолио с растер

- PE-фолио за монтаж върху съществуваща топлоизолация
- препоръчително за инсталации с Uponor монтажни релси
- сив цвят
- с отпечатан шаблон 100x100 мм

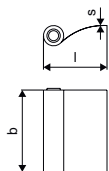

Арт. номер	Размери	Area A m <sup>2</sup>	colour	Кол-во 2	Кол-во 1	ME
<b>1000015</b>	0,25mm 100x1,03m	103 100	grey	2472	103	m <sup>2</sup>

## Uponor Multi гвоздей за фолио

- фиксирани на фолио върху изолационни панели

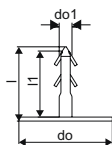

Арт. номер	Размери	l mm	l1 mm	do mm	do1 mm	colour	Кол-во 2	Кол-во 1	ME
<b>1000016</b>	l=25mm	28	25	35	4,8	червен	5000	100	бр.

## Uponor Multi изолационна лента с фолио

- изолационна лента, отговаряща на DIN 18560, изработена от полиетилен със самозалепваща се подложка, самозалепващата се лента върху външната повърхност осигурява плътно уплътнение между лентата и изолацията

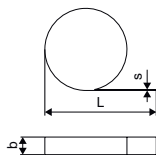

Арт. номер	Размери	l mm	L m	s mm	b mm	colour	Кол-во 1	ME
<b>1000080</b>	150x10mm	50000	50	10	150	blue	200	m

## Uponor Multi изолационна лента с фолио

- изолационна лента, отговаряща на DIN 18560, изработена от полиетилен със самозалепваща се подложка, самозалепващата се лента върху външната повърхност осигурява плътно уплътнение между лентата и изолацията

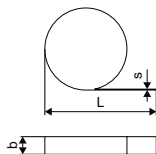

Арт. номер	Размери	L m	s mm	b mm	colour	Кол-во 1	ME
<b>1000079</b>	150x8mm	50	8	150	blue	200	m

# Uponor Multi

## Uponor Multi

- самозалепващ се профил, състоящ се от дилатационна лента от полиетиленова пяна и твърдо PVC тяло, за разделяне на секциите на замазката (напр. при вратите) и за абсорбиране на разширенията на замазката
- за дилатационни фуги съгласно DIN 18560-2



Арт. номер	Размери	s mm	L m	h mm	Кол-во 2	Кол-во 1	ME
<b>1090229</b>	1800x100x10mm	10,0	1,8	100	720	18	m

## Uponor Multi ролка скок

- самозалепваща се лента за залепване на Tasker и Klett панели
- съгласно DIN 18560



Арт. номер	Размери	L m	b mm	Кол-во 2	Кол-во 1	ME
<b>1000012</b>	66m 50mm	66	50	36	1	бр.

## Uponor Multi защитна тръба дилат. фуги

- Изработена от PE-LD, с надлъжен прорез, за защита на UFH тръби до 20mm в зони на дилатационни фуги.



Арт. номер	Размери	s mm	l mm	b mm	Кол-во 2	Кол-во 1	ME
<b>1000082</b>	20mm 300x5mm	5,0	300	80	10800	30	бр.

## Uponor Multi добавка за замазка VD 450

- добавка за замазка; подобрява качеството на замазката
- за употреба само с циментови замазки
- увеличава пластификацията и задържането на вода
- Разход на материал за дебелина на замазката 7 cm: 0.2 l/m<sup>2</sup>
- Минимално покритие на замазката: 30 mm при 2 kN/m<sup>2</sup> или 45 mm при 5 kN/m<sup>2</sup>, ако е монтирано с изолация на Uponor за 5 kN/m<sup>2</sup>
- Време за съхнене: 21 дни



Арт. номер	Размери	Vol. l	DT d	Кол-во 2	Кол-во 1	ME
<b>1000084</b>	20L	20,00	21	480	20	l



# Uponor Multi

## Uponor Multi добавка, бързосъхнеща VD 550

- добавка за замазка; подобрява качеството на замазката
- подпомага бързото съхнене и втвърдяване
- за употреба само с циментови замазки
- Разход на материал за дебелина на замазката 7 cm: 0.2 l/m<sup>2</sup>
- Минимално покритие на замазката: 30 mm при 2 kN/m<sup>2</sup> или 45 mm при 5 kN/m<sup>2</sup>, ако е монтирано с изолация на Uponor за 5 kN/m<sup>2</sup>
- Време за съхнене: 8 дни



Арт. номер	Размери	Vol. l	DT d	Кол-во 2	Кол-во 1	ME
1000085	25L	25,00	8	600	25	l

## Uponor Multi маркиращ комплект

- маркери за точката за измерване на влага в замазката
- 1бр на стая
- самозалепващи се

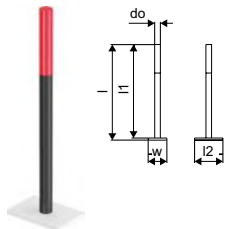

Арт. номер	Размери	l mm	l1 mm	l2 mm	do mm	w mm	Кол-во 1	ME
1000083	100mm	102	100	30	6,1	20	10	бр.

## Uponor Multi антифриз етиленгликол

- Антифризен агент на базата на етиленгликол, за използване като добавка в системи за лъчисто отопление с тръби Uponor



Арт. номер	Размери	Vol. l	Кол-во 2	Кол-во 1	ME
1005066	>= -30°C 20l	20,00	480	20	l

# MLCP Supply >20mm

## Uponor MLCP Supply > 20mm

### Uponor Uni Pipe PLUS бяла S

- пръти

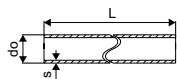

Арт. номер	Размери	L m	do mm	s mm	Кол-во 2	Кол-во 1	ME
<b>1059574</b>	25x2,5 5m	5	25	2,5	50	5	m
<b>1059575</b>	32x3,0 5m	5	32	3,0	35	5	m

### Uponor MLC тръба бяла S

- пръти

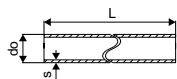

Арт. номер	Размери	L m	do mm	s mm	Кол-во 2	Кол-во 1	ME
<b>1013446</b>	40x4,0 5m	5	40	4,00	20	5	m
<b>1013449</b>	50x4,5 5m	5	50	4,50	20	5	m
<b>1013451</b>	63x6,0 5m	5	63	6,00	15	5	m
<b>1013453</b>	75x7,5 5m	5	75	7,5	255	5	m

### Uponor S-Press PLUS муфа права PPSU

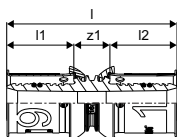

Арт. номер	Размери	l mm	l1 mm	l2 mm	z1 mm	Кол-во 2	Кол-во 1	ME
<b>1039935</b>	25-25	68	28	28	11	80	10	бр.
<b>1039936</b>	32-32	69	28	28	13	80	10	бр.

### Uponor S-Press муфа PPSU

- Цветови код

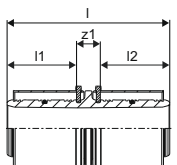

Арт. номер	Размери	l mm	l1 mm	l2 mm	z1 mm	Кол-во 2	Кол-во 1	ME
<b>1046401</b>	40-40	91	39	39	13	960	5	бр.
<b>1046402</b>	50-50	91	39	39	13	576	3	бр.
<b>1032881</b>	63-63	137	61	61	15	384	1	бр.
<b>1032882</b>	75-75	137	61	61	15	384	1	бр.

# MLCP Supply >20mm

## Упорор S-Press PLUS редуктор PPSU

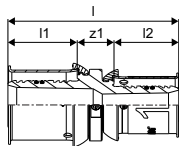

Арт. номер	Размери	l	l1	l2	z1	Кол-во 2	Кол-во 1	ME
1039940	32-25	69	28	28	13	80	10	бр.
1039941	40-25	80	39	28	12	960	5	бр.
1039942	40-32	80	39	28	13	960	5	бр.
1039943	50-32	80	39	28	13	1152	3	бр.

## Упорор S-Press муфа редуктивна PPSU

- Цветови код

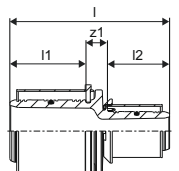

Арт. номер	Размери	l	l1	l2	z1	Кол-во 2	Кол-во 1	ME
1046406	50-40	91	39	39	13	576	3	бр.
1032883	63-40	115	61	37	17	384	1	бр.
1032884	63-50	115	61	37	17	384	1	бр.
1032885	75-50	115	61	37	17	384	1	бр.
1032886	75-63	137	61	59	17	384	1	бр.

## Упорор S-Press PLUS коляно PPSU

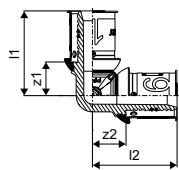

Арт. номер	Размери	l1	l2	z1	z2	Кол-во 2	Кол-во 1	ME
1039931	25-25	48	48	19	19	80	10	бр.
1039932	32-32	51	51	23	23	20	5	бр.

## Упорор S-Press коляно PPSU PPSU

- Цветови код

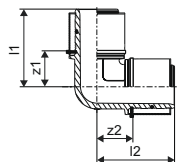

Арт. номер	Размери	l1	l2	z1	z2	Кол-во 2	Кол-во 1	ME
1046386	40-40	68	68	29	29	960	5	бр.
1046387	50-50	73	73	34	34	576	3	бр.
1032877	63-63	101	101	40	40	210	1	бр.
1032878	75-75	108	108	47	47	210	1	бр.

# MLCP Supply >20mm

## Уронор S-Press кояно 45° PPSU PPSU

- Цветови код

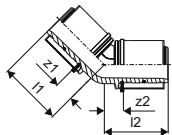

Арт. номер	Размери	l1 mm	l2 mm	z1 mm	z2 mm	Кол-во 2	Кол-во 1	ME
<b>1046388</b>	40-40	56	56	17	17	960	5	бр.
<b>1046389</b>	50-50	59	59	20	20	576	3	бр.
<b>1032879</b>	63-63	83	83	23	23	192	1	бр.
<b>1032880</b>	75-75	86	86	25	25	192	1	бр.

## Уронор S-Press PLUS тройник прав PPSU

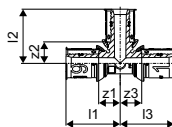

Арт. номер	Размери	l1 mm	l2 mm	l3 mm	z1 mm	z2 mm	z3 mm	Кол-во 2	Кол-во 1	ME
<b>1039946</b>	25-25-25	48	48	48	19	19	19	20	5	бр.
<b>1039947</b>	32-32-32	51	51	51	23	23	23	20	5	бр.

## Уронор S-Press тройник прав PPSU

- Цветови код

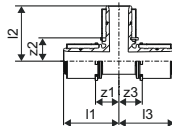

Арт. номер	Размери	l1 mm	l2 mm	l3 mm	z1 mm	z2 mm	z3 mm	Кол-во 2	Кол-во 1	ME
<b>1046390</b>	40-40-40	68	68	68	29	29	29	720	5	бр.
<b>1046391</b>	50-50-50	73	73	73	33	33	33	288	3	бр.
<b>1032887</b>	63-63-63	101	101	101	42	40	42	150	1	бр.
<b>1032888</b>	75-75-75	108	107	108	47	47	47	150	1	бр.

## Уронор S-Press PLUS тройник ЖР

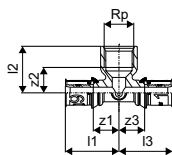

Арт. номер	Размери	l1 mm	l2 mm	l3 mm	Rp inch	z1 mm	z2 mm	z3 mm	Кол-во 2	Кол-во 1	ME
<b>1070598</b>	25-Rp1/2"FT-25	48	37	48	1/2	19	22	19	20	5	бр.
<b>1070600</b>	32-Rp1/2"FT-32	47	40	47	1/2	18	25	18	20	5	бр.

# MLCP Supply >20mm

## Uponor S-Press тройник преход ЖР

- Изработен от калайдисан месинг
- Цветови код

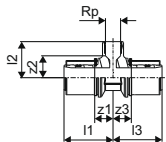

Арт. номер	Размери	l1 mm	l2 mm	l3 mm	Rp inch	z1 mm	z2 mm	z3 mm	Кол-во 2	Кол-во 1	ME
1046922	40-Rp1/2"FT-40	69	47	69	1/2	31	30	31	500	5	бр.
1046929	50-Rp1"FT-50	72	56	72	1	34	37	34	240	3	бр.

## Uponor S-Press PLUS преход мъжка резба

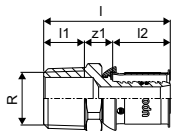

Арт. номер	Размери	l mm	l1 mm	l2 mm	R inch	z1 mm	Кол-во 2	Кол-во 1	ME
1070507	25-R3/4"MT	55	15	28	3/4	11	80	10	бр.
1070508	25-R1"MT	62	18	28	1	16	40	5	бр.
1070509	32-R1"MT	62	17	28	1	16	40	5	бр.
1070510	32-R1 1/4"MT	66	19	28	1 1/4	19	20	5	бр.

## Uponor S-Press преход мъжка резба

- Изработен от калайдисан месинг
- Цветови код

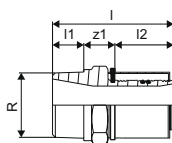

Арт. номер	Размери	l mm	l1 mm	l2 mm	R inch	z1 mm	d mm	Кол-во 2	Кол-во 1	ME
1046901	40-R1 1/4"MT	78	20	38	1 1/4	20		960	5	бр.
1046902	40-R1 1/2"MT	80	20	38	1 1/2	22	40	960	5	бр.
1046905	50-R1 1/2"MT	80	20	38	1 1/2	22	50	1152	3	бр.
1046906	50-R2"MT	84	24	38	2	22	50	576	3	бр.
1032895	63-R2"MT	111	28	61	2	22		336	1	бр.
1032896	75-R2 1/2"MT	110	27	61	2 1/2	22		336	1	бр.

## Uponor S-Press PLUS преход женска резба

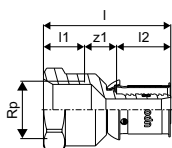

Арт. номер	Размери	l mm	l1 mm	l2 mm	Rp inch	z1 mm	Кол-во 2	Кол-во 1	ME
1070519	25-Rp3/4"FT	56	17	28	3/4	11	40	5	бр.
1070520	25-Rp1"FT	59	19	28	1	12	40	5	бр.
1070521	32-Rp1"FT	58	20	28	1	10	40	5	бр.
1070522	32-Rp1 1/4"FT	62	21	28	1 1/4	13	20	5	бр.

# MLCP Supply >20mm

## Уронор S-Press преход женска резба

- Изработен от калайдисан месинг
- Цветови код

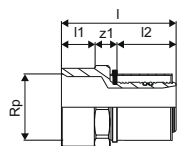

Арт. номер	Размери	l mm	l1 mm	l2 mm	Rp inch	z1 mm	Кол-во 2	Кол-во 1	ME
<b>1046903</b>	40-Rp1 1/4"FT	73	21	38	1 1/4	14	960	5	бр.
<b>1046904</b>	40-Rp1 1/2"FT	77	21	38	1 1/2	18	960	5	бр.
<b>1046907</b>	50-Rp1 1/2"FT	73	21	38	1 1/2	14	1152	3	бр.

# Uponor Q&E Supply = 20

## Uponor Comfort Pipe PLUS

- 6/8 бар при 90°C/70°C

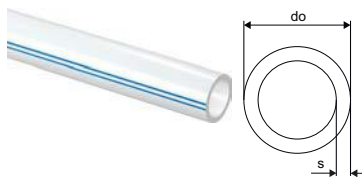

Арт. номер	Размери	L m	do mm	s mm	p bar	colour	uPoints	Кол-во 2	Кол-во 1	ME	
1009228	20x2,0	120m	120	20	2	6	white	600	840	120	m
1009230	20x2,0	240m	240	20	2	6	white	1000	960	240	m
1009231	20x2,0	480m	480	20	2	6	white	1850	960	480	m

## Uponor Q&E evolution пръстен white

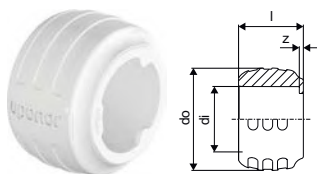

Арт. номер	Размери	l mm	di mm	do mm	z mm	p bar	colour	Кол-во 2	Кол-во 1	ME
1057454	20	20	20,2	29,2	1	6+10	white	520	20	бр.

## Uponor Q&E коляно PPSU

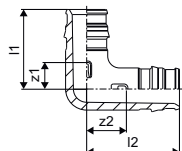

Арт. номер	Размери	l1 mm	l2 mm	z1 mm	z2 mm	p bar	Кол-во 2	Кол-во 1	ME
1008680	20-20	34	39	12	16	6+10	40	5	бр.

## Uponor Q&E муфа права PPSU

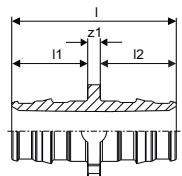

Арт. номер	Размери	l mm	l1 mm	l2 mm	z1 mm	p bar	Кол-во 2	Кол-во 1	ME
1008932	20-20	47	22	22	3	6+10	80	5	бр.

# Upronor Q&E Supply = 20

## Уpronор Q&E тройник прав PPSU

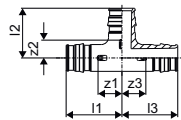

Арт. номер	Размери	l1	l2	l3	z1	z2	z3	p	Кол-во 2	Кол-во 1	ME
		mm	mm	mm	mm	mm	mm	bar			
<b>1008685</b>	20-20-20	39	34	39	17	12	17	6+10	35	5	бр.



# Uponor Q&E Supply >20

## Uponor Comfort Pipe PLUS

- 6 bar при 90°C

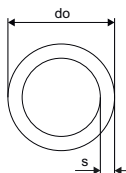

Арт. номер	Размери	L m	do mm	s mm	p mm	colour -	uPoints	Кол-во 2	Кол-во 1	ME
1062888	25x2,3	220m	220	25	2,3	6 white	900	440	220	m
1062889	25x2,3	300m	300	25	2,3	6 white	1200	600	300	m
1063907	25x2,3	640m	640	25	2,3	6 white	2400		640	m

## Uponor Radi Pipe естествен цвят PN6 S

- Работно налягане 6 bar

- Пръти 6 м

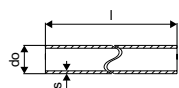

Арт. номер	Размери	L m	do mm	s mm	p mm	colour -	Кол-во 2	Кол-во 1	ME
1008939	40x3,7	6m	6	40	3,7	6 natural	846	6	m
1008940	50x4,6	6m	6	50	4,6	6 natural	30	6	m
1008941	63x5,8	6m	6	63	5,8	6 natural	18	6	m

## Uponor Radi Pipe естествен цвят PN6

- Работно налягане 6 bar

- Кангали

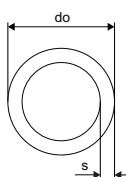

Арт. номер	Размери	L m	do mm	s mm	p mm	colour -	uPoints	Кол-во 2	Кол-во 1	ME
1001220	32x2,9	50m	50	32	2,9	6 natural	300	550	50	m
1008979	40x3,7	50m	50	40	3,7	6 natural	950	350	50	m
1008980	50x4,6	50m	50	50	4,6	6 natural	1500	350	50	m
1008981	63x5,8	50m	50	63	5,8	6 natural	2550		50	m

## Uponor Q&E evolution пръстен white

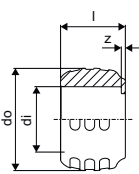

Арт. номер	Размери	l mm	di mm	do mm	z mm	p mm	colour -	Кол-во 2	Кол-во 1	ME
1057454	20	20	20,2	29,2	1	6+10	white	520	20	бр.
1057455	25	25	25,3	34,6	1	6+10	white	300	20	бр.
1057456	32	32	32,4	41,8	1	6+10	white	150	10	бр.

# Upronor Q&E Supply >20

## Upronor Q&E пръстен с ограничител natural

- С ограничителен ръб
- PEX материал

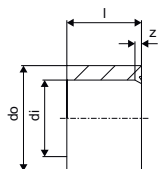

Арт. номер	Размери	l mm	di mm	do mm	z mm	p bar	colour	Кол-во 2	Кол-во 1	ME
<b>1045464</b>	40	41	40,8	50,2	3	6+10	natural	80	5	бр.
<b>1045489</b>	50	50	51	63	4	6+10	natural	70	5	бр.
<b>1045490</b>	63	63	64,3	75,7	4	6+10	natural	35	5	бр.

## Upronor Q&E коляно PPSU

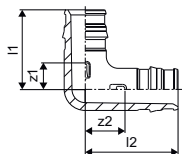

Арт. номер	Размери	l1 mm	l2 mm	z1 mm	z2 mm	p bar	Кол-во 2	Кол-во 1	ME
<b>1008681</b>	25-25	42	47	14	19	6+10	25	5	бр.
<b>1001245</b>	32-32	53	59	18	23	6+10	15	1	бр.
<b>1008683</b>	40-40	65	74	21	29	6+10	10	1	бр.
<b>1042859</b>	50-50	83	98	29	44	6+10	5	1	бр.
<b>1042858</b>	63-63	100	112	33	44	6+10	3	1	бр.

## Upronor Q&E муфа права PPSU

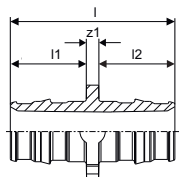

Арт. номер	Размери	l mm	l1 mm	l2 mm	z1 mm	p bar	Кол-во 2	Кол-во 1	ME
<b>1008671</b>	25-25	58	28	28	3	6+10	50	5	бр.
<b>1001235</b>	32-32	73	35	35	3	6+10	20	1	бр.
<b>1008673</b>	40-40	90	44	44	3	6+10	10	1	бр.
<b>1042866</b>	50-50	113	54	54	5	6+10	10	1	бр.
<b>1042865</b>	63-63	141	68	68	6	6+10	5	1	бр.

## Upronor Q&E редуктор PPSU

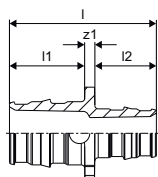

Арт. номер	Размери	l mm	l1 mm	l2 mm	z1 mm	p bar	Кол-во 2	Кол-во 1	ME
<b>1008676</b>	25-20	53	22	28	3	6+10	40	5	бр.
<b>1001240</b>	32-25	66	28	35	3	6+10	20	1	бр.
<b>1008678</b>	40-32	82	35	44	3	6+10	10	1	бр.
<b>1042867</b>	50-40	103	54	44	5	6+10	10	1	бр.
<b>1042878</b>	63-40	117	68	44	6	6+10	5	1	бр.

# Upronor Q&E Supply >20

## Upronor Q&E тройник прав PPSU

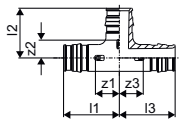

Арт. номер	Размери	l1	l2	l3	z1	z2	z3	p	Кол-во 2	Кол-во 1	ME
		mm	mm	mm	mm	mm	mm	mm bar			
1008686	25-25-25	47	42	47	20	15	20	6+10	25	5	бр.
1001250	32-32-32	59	53	59	24	18	24	6+10	10	1	бр.
1008688	40-40-40	74	65	74	30	22	30	6+10	5	1	бр.

## Upronor Q&E тройник редуциран PPSU

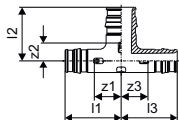

Арт. номер	Размери	l1	l2	l3	z1	z2	z3	p	Кол-во 2	Кол-во 1	ME
		mm	mm	mm	mm	mm	mm	mm bar			
1008711	20-25-20	42	40	42	20	12	20	6+10	25	5	бр.
1008703	25-20-20	44	37	39	17	15	17	6+10	25	5	бр.
1008691	25-20-25	44	37	44	17	15	17	6+10	25	5	бр.
1001420	25-25-20	47	42	42	20	15	20	6+10	25	5	бр.
1008712	25-32-25	52	50	52	24	15	24	6+10	15	1	бр.
1001422	32-20-25	52	40	44	17	18	17	6+10	15	1	бр.
1001424	32-20-32	52	40	52	17	18	17	6+10	15	1	бр.
1008704	32-25-20	55	45	42	20	18	20	6+10	15	1	бр.
1001426	32-25-25	55	45	47	20	18	20	6+10	15	1	бр.
1001428	32-25-32	55	45	55	20	18	20	6+10	15	1	бр.
1008713	32-40-32	65	61	65	30	18	30	6+10	10	1	бр.
1008707	40-20-32	60	44	52	17	22	17	6+10	5	1	бр.
1008694	40-20-40	60	44	60	17	22	17	6+10	5	1	бр.
1008708	40-25-32	63	49	55	20	22	20	6+10	5	1	бр.
1008695	40-25-40	63	49	63	20	22	20	6+10	5	1	бр.
1008709	40-32-32	68	57	59	24	22	24	6+10	5	1	бр.
1008696	40-32-40	68	57	68	24	22	24	6+10	5	1	бр.
1042876	50-25-40	92	57	82	38	29	39	6+10	4	1	бр.
1042864	50-25-50	92	57	92	38	29	38	6+10	4	1	бр.
1042871	63-25-50	112	62	99	44	35	45	6+10	2	1	бр.
1042873	63-25-63	112	60	112	44	33	44	6+10	2	1	бр.

## Upronor Q&E преход мъжка резба PL

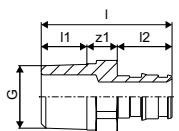

Арт. номер	Размери	l	l1	l2	G	z1	p	Кол-во 2	Кол-во 1	ME
		mm	mm	mm	inch	mm	mm bar			
1047862	25-G3/4"MT	48	11	27	3/4	10	6+10	40	5	бр.
1047863	25-G1"MT	49	11	27	1	11	6+10	40	5	бр.

# Upronor Q&E Supply >20

## Upronor Q&E преход мъжка резба PL W

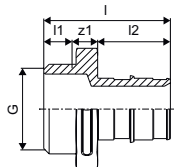

Арт. номер	Размери	l	l1	l2	G	z1	p	Кол-во 2	Кол-во 1	ME
		mm	mm	mm	inch	mm	bar			
<b>1008730</b>	32-G1"MT	56	10	34	1	12	6+10	20	1	бр.
<b>1022290</b>	40-G1"MT	64	11	42	1	11	6+10	16	1	бр.
<b>1008732</b>	40-G1 1/4"MT	68	14	42	1 1/4	12	6+10	8	1	бр.
<b>1008867</b>	63-G2"MT	95	17	65	2	13	6+10	6	1	бр.

## Upronor Q&E преход мъжка резба PL

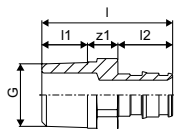

Арт. номер	Размери	l	l1	l2	G	z1	p	Кол-во 2	Кол-во 1	ME
		mm	mm	mm	inch	mm	bar			
<b>1047864</b>	50-G1 1/2"MT	82	17	52	1 1/2	13	6+10	8	1	бр.

## Upronor Q&E преход мъжка резба PPSU

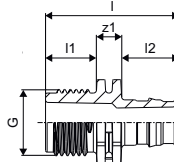

Арт. номер	Размери	l	l1	l2	G	z1	p	Кол-во 2	Кол-во 1	ME
		mm	mm	mm	inch	mm	bar			
<b>1008664</b>	25-G3/4"MT	54	18	28	3/4	8	6+10	50	5	бр.
<b>1008665</b>	25-G1"MT	58	23	28	1	8	6+10	40	5	бр.

## Upronor Q&E преход женска резба PPSU

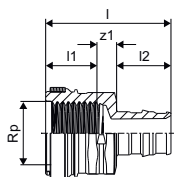

Арт. номер	Размери	l	l1	l2	Rp	z1	p	Кол-во 2	Кол-во 1	ME
		mm	mm	mm	inch	mm	bar			
<b>1042332</b>	25-Rp3/4"FT	52	18	28	3/4	6	6+10	40	5	бр.

# Uronor Q&E Supply >20

## Uronor Q&E преход женска резба PL

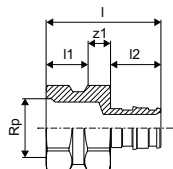

Арт. номер	Размери	l	l1	l2	Rp	z1	p	Кол-во 2	Кол-во 1	ME
		mm	mm	mm	inch	mm	bar			
<b>1023012</b>	25-Rp3/4"FT	51	18	27	3/4	6	6+10	40	5	бр.
<b>1023013</b>	25-Rp1"FT	55	22	27	1	6	6+10	35	5	бр.

## Uronor Q&E преход женска резба PL

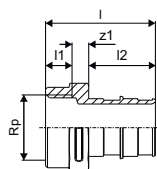

Арт. номер	Размери	l	l1	l2	G	z1	p	Кол-во 2	Кол-во 1	ME
		mm	mm	mm	inch	mm	bar			
<b>1047866</b>	32-G1"FT	56	13	34	1	9	6+10	20	1	бр.
<b>1047867</b>	40-G1 1/4"FT	68	16	42	1 1/4	10	6+10	20	1	бр.

## Uronor Q&E коляно преход MP PL

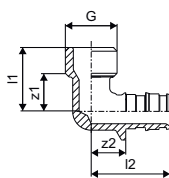

Арт. номер	Размери	l1	l2	G	z1	z2	p	Кол-во 2	Кол-во 1	ME
		mm	mm	inch	mm	mm	bar			
<b>1047878</b>	40-G1 1/4"MT	61	74	1 1/4	46	32	6+10	10	1	бр.

# Uponor Vario PLUS

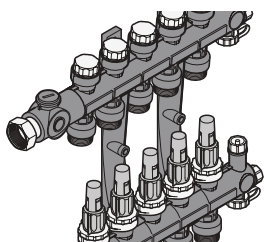

Uponor Vario PLUS е висококачествен колектор от полиамид, подсилен със стъклени влакна. Той е създаден за подово отопление и охлаждане за лесно инсталиране и висока надеждност.

Доставя се в гъвкави модули от 1, 3, 4 и 6 извода с съответни комплекти за пълнене / източване / обезвъздушаване или основни свързващи комплекти. Вторичните връзки позволяват свързване на всички размери на тръби на Uponor, което го прави универсалния колектор за системите за подово отопление и охлаждане на Uponor

## Предимства

- Модулни колекторни сегменти с 1, 3, 4 и 6 кръга за гъвкаво сглобяване на различни по размер колектори
- Също така подходящ за големи отоплителни / охлаждащи повърхности в жилищни и търговски площи
- Компактна инсталация в комбинация с помпни групи, модули за управление на Uponor и съединения за топломери в колекторни кутии Uponor
- Наличен във варианти с или без дебитомери



## Спецификация

- Модулен колектор от полиамид, подсилен с фибростъкло, с 1, 3, 4, 6 кръга, за свързване с основен комплект
- Връзка от дясно или от ляво с плоско уплътнение или връзка отдолу с опционален комплект колена,
- захранващо тяло с вентил за балансиране с регулиращ пръстен (LS) или с дебитомер за балансиране (FM),
- затваряне и контрол на дебита
- регулиращ пръстен за балансиране без инструменти
- подготвени места за етикети за помещенията
- върщащо тяло с вентили и капачки, подготвени за задвижки
- връзка на кръговете G3/4 евроконус
- стъпка на кръговете 50 mm
- Разстояние между колекторна и разпределителна ос 225 mm

## Задвижка:

- NC (нормално затворено) = затваря без захранване

## Приложение

- За подово отопление и охлаждане
- Съвместим със задвижки No. 1090262 (24V мъжки) или No. 1090263 (230V мъжки)

## Одобрения

- CE

## Uponor Vario PLUS колектор с вентили Q&E



Арт. номер	Размери	outlets -	d mm	p bar		Кол-во 2	Кол-во 1	ME
1044710	LS 1X 17x2,0	1	17	6		10	1	комплект
1044711	LS 3X 17x2,0	3	17	6		150	1	комплект
1044712	LS 4X 17x2,0	4	17	6		200	1	комплект
1044713	LS 6X 17x2,0	6	17	6		300	1	комплект
1034514	LS 1X 20x2,0	1	20	6		10	1	комплект
1032703	LS 3X 20x2,0	3	20	6		150	1	комплект
1032704	LS 4X 20x2,0	4	20	6		200	225	комплект
1032705	LS 6X 20x2,0	6	20	6		300	155	комплект

# Uponor Vario PLUS

## Uponor Vario PLUS колектор с вентили

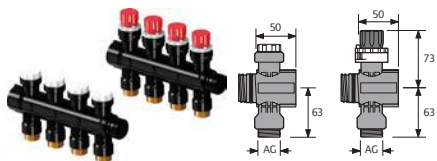

Арт. номер	Размери	outlets -	p bar	l mm	uPoints	Кол-во 2	Кол-во 1	ME
1042420*	LS 1X 3/4 Euro	1	6	50	100	10	1	комплект
1030580*	LS 3X 3/4 Euro	3	6	150	200	290	1	комплект
1030581*	LS 4X 3/4 Euro	4	6	200		225	1	комплект
1030582*	LS 6X 3/4 Euro	6	6	300	400	155	1	комплект

## Uponor Vario PLUS колекторен дебитомер



Арт. номер	Размери	outlets -	p bar	l mm	uPoints	Кол-во 2	Кол-во 1	ME
1042471*	FM 1X 3/4 Euro	1	6	50	100	10	1	комплект
1030583*	FM 3X 3/4 Euro	3	6	150	200	174	1	комплект
1030584*	FM 4X 3/4 Euro	4	6	200		135	1	комплект
1030585*	FM 6X 3/4 Euro	6	6	300	350	93	1	комплект

## Uponor Vario компресионен адаптор PEX

- Евроконус
- Месинг

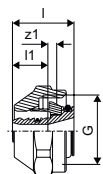

Арт. номер	Размери	l mm	l1 mm	G inch	z1 mm	Кол-во 2	Кол-во 1	ME
1065283	14x2,0-G3/4"FT Euro	23	13	3/4	3	25	1	бр.
1065284	16x1,8/2,0-G3/4"FT Euro	23	13	3/4	3	25	1	бр.
1065286	17x2,0-G3/4"FT Euro	23	13	3/4	3	25	1	бр.
1065290	20x1,9/2,0-G3/4"FT Euro	24	14	3/4	3	25	1	бр.

## Uponor Vario PLUS колекторен комплект

- Включващ скоби, винтови съединения с холендрови гайки с плоски уплътнения, термометър и крайни части с отвор за обезвъздушаване, кран за пълнене и източване и байпас



Арт. номер	Размери	l mm	Кол-во 2	Кол-во 1	ME
1009209*	K1	150	248	1	бр.

# Uponor Vario PLUS

## Uponor Vario PLUS електрическа задвижка NC

- индикатор отворено/затворено
- експлоатация при температура на околната среда до + 60 ° C
- височина: 54 мм
- клас на защита: IP54



NEW	Арт. номер	Размери	d mm	AG mm	OV V	P W	h mm	Кол-во 2	Кол-во 1	МЕ
NEW	1000138	24V MT30x1,5	40	30x1,5	24	~2	54	10	1	бр.
NEW	1005605	230V MT30x1,5	40	30x1,5	230	~2	54	10	1	бр.

## Uponor Vario PLUS колянно съединение



Арт. номер	Размери	AG inch	Кол-во 2	Кол-во 1	МЕ
1032702*	122/42	1	5	1	комплект

## Uponor Vario PLUS дистанционен комплект

- Колекторни единични сегменти за връзка от горната и долната страна

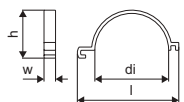

Арт. номер	l mm	h mm	w1 mm	Кол-во 2	Кол-во 1	МЕ
1009215*	220	104	25	10	1	бр.

## Uponor Vario PLUS шлангово съединение

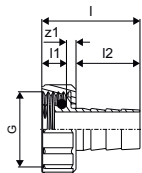

Арт. номер	Размери	l mm	l1 mm	l2 mm	z1 mm	Кол-во 2	Кол-во 1	МЕ
1009214	G3/4 x 1/2	35	9	23	3	10	1	бр.



# Uponor Vario PLUS

## Uponor Vario PLUS дебитомер

- С функция за затваряне



Арт. номер	Размери	Кол-во 2	Кол-во 1	ME
<b>1009217*</b>	4 l/min	20	1	бр.

## Uponor Vario PLUS автоматичен обезвъздушител



Арт. номер	Размери	Кол-во 2	Кол-во 1	ME
<b>1038166</b>	3/8"	10	1	бр.

## Uponor Vario PLUS ключ за вентили

- Ключ за монтаж и демонтаж на вентили



Арт. номер	Кол-во 2	Кол-во 1	ME
<b>1009216</b>	10	1	бр.

# Uponor Vario M

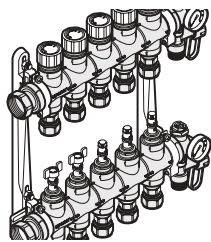

Uponor Vario M е висококачествен колектор от полиамид, подсилен със стъклени влакна. Той е създаден за подово отопление и охлаждане за лесно инсталиране и висока надеждност.

Вторичните връзки G 3/4 евроконус позволяват свързване на всички размери на тръби на Uponor, което го прави универсалния колектор за системите за подово отопление и охлаждане на Uponor.

## Предимства

- Готов за монтаж - предварително монтирани колекторни тела с 2-15 отоплителни кръга
- Лесен за монтаж - захранващ и връщащ блок 1/2 изместени един срещу друг
- Дебитомери устойчиви на замърсяване, със сменяеми стъклени вложки
- Също така подходящ за големи отоплителни / охлаждащи повърхности в жилищни и търговски площи
- Компактна инсталация в комбинация с помпни групи, модули за управление на Uponor и съединения за топломери в колекторни кутии Uponor



## Спецификация

- колекторно тяло
- с интегрирани вентили
- свързване отдясно или отляво G1" с плоско уплътнение
- захранващ кръг с дебитомери за балансиране и затваряне
- връщащ кръг с възвратни клапани и капачки
- интегрирани обезвъздушители и точки за пълнене и източване в захранващия и връщащия кръг
- свързване на отоплителни кръгове с G3/4" Евроконус
- стъпка на кръговете: 50 mm
- стъпка на колектора: 225 mm
- Материал: усилен с фибростъкло полиамид

## Приложение

- За подово отопление и охлаждане
- Макс. налягане: 6 bar при температура 60°C
- Съвместим със задвижки No. 1087778 (24V)
- No. 1087763 (230V)

# Uponor Vario M

## Uponor Vario M колектор с дебитомери FM



Арт. номер	Размери	outlets	p	l	Кол-во 2	Кол-во 1	ME
		-	bar	mm			
1085944	2X G3/4 Euro	2	6	210	80	1	бр.
1085945	3X G3/4 Euro	3	6	260	80	1	бр.
1085946	4X G3/4 Euro	4	6	310	80	1	бр.
1085947	5X G3/4 Euro	5	6	360	80	1	бр.
1085948	6X G3/4 Euro	6	6	410	80	1	бр.
1085949	7X G3/4 Euro	7	6	460	80	1	бр.
1085950	8X G3/4 Euro	8	6	510	80	1	бр.
1085951	9X G3/4 Euro	9	6	560	80	1	бр.
1085952	10X G3/4 Euro	10	6	610	80	1	бр.
1086250	11X G3/4 Euro	11	6	700	108	1	бр.
1086251	12X G3/4 Euro	12	6	750	108	1	бр.
1087129	13X G3/4 Euro	13	6	800	30	1	бр.
1087130	14X G3/4 Euro	14	6	850	30	1	бр.
1087131	15X G3/4 Euro	15	6	900	30	1	бр.

# Uponor Vario S

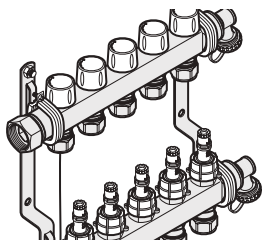

Uponor Smart S е колектор от неръждаема стомана за подово отопление в жилищни инсталации, който осигурява лесен монтаж с висока надеждност. Вторичните връзки G 3/4 евроконус

позволяват свързване на всички размери на тръби на Uponor, което го прави универсалния колектор за системите за подово отопление и охлаждане на Uponor.

## Предимства

- Готов за монтаж - предварително монтирани колекторни тела с 2-16 отоплителни кръга
- Също така подходящ за големи отоплителни / охлаждащи повърхности в жилищни и търговски площи
- Компактна инсталация в комбинация с помпни групи, модули за управление на Uponor и съединения за топломери в колекторни кутии Uponor
- Наличен във варианти с или без дебитомери



## Спецификация

- произведен от неръждаема стомана
- с интегрирани вентили
- свързване отдясно или отляво с плоско уплътнение
- интегрирани обезвъздушители и точки на пълнене и източване в захранващия и връщащия кръг
- свързване на кръговете с G3/4" Евроконус
- стъпка на кръговете 50 mm
- Разстояние между колекторна и разпределителна оси 225 mm

## Приложение

- За подово отопление и охлаждане
- Съвместим със задвижки (230V, 1087763 или 24V, 1077778)
- Макс. налягане: 6 bar при температура 60°C

# Uponor Vario S

## Uponor Vario S колектор FM

- С дебитомери за балансиране и затваряне
- Връщаш колектор с вентили и капачки

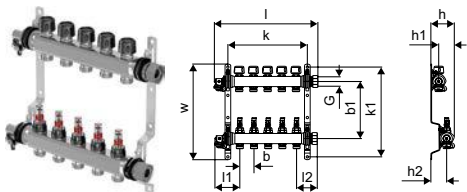

Арт. номер	Размери	outlets	l	l1	l2	G	G1	b	b1	h	h1	h2	k	k1	w	p	uPoints	Кол-во 2	Кол-во 1	ME
-	-	-	mm	mm	mm	inch	inch	mm	mm	mm	mm	mm	mm	mm	mm	bar				
1086538	2X3/4 Euro	2	210	87	73	1	3/4	50	215	75	30	50	135	336	357	6	100	108	1	бр.
1086539	3x3/4 Euro	3	260	87	73	1	3/4	50	215	75	30	50	185	336	357	6	120	108	1	бр.
1086540	4x3/4 Euro	4	310	87	73	1	3/4	50	215	75	30	50	235	336	357	6	140	108	1	бр.
1086541	5x3/4 Euro	5	360	87	73	1	3/4	50	215	75	30	50	285	336	357	6	160	108	1	бр.
1086542	6x3/4 Euro	6	410	87	73	1	3/4	50	215	75	30	50	335	336	357	6	180	72	1	бр.
1086543	7X3/4 Euro	7	460	87	73	1	3/4	50	215	75	30	50	385	336	357	6	210	72	1	бр.
1086544	8x3/4 Euro	8	510	87	73	1	3/4	50	215	75	30	50	435	336	357	6	230	72	1	бр.
1086545	9x3/4 Euro	9	560	87	73	1	3/4	50	215	75	30	50	485	336	357	6	250	72	1	бр.
1086546	10x3/4 Euro	10	610	87	73	1	3/4	50	215	75	30	50	535	336	357	6	270	48	1	бр.
1086547	11x3/4 Euro	11	660	87	73	1	3/4	50	215	75	30	50	585	336	357	6	300	48	1	бр.
1086548	12x3/4 Euro	12	710	87	73	1	3/4	50	215	75	30	50	635	336	357	6	320	48	1	бр.
1088864	13x3/4 Euro	13	760	87	73	1	3/4	50	215	75	30	50	780	336	357	6	340	48	1	бр.
1088865	14X3/4 Euro	14	810	87	73	1	3/4	50	215	75	30	50	830	336	357	6	360	36	1	бр.
1088866	15x3/4 Euro	15	860	87	73	1	3/4	50	215	75	30	50	880	336	357	6		36	1	бр.
1088867	16x3/4 Euro	16	910	87	73	1	3/4	50	215	75	30	50	930	336	357	6		36	1	бр.

# Uponor Vario S

## Uponor Vario S колектор LS

- Със вентили за изключване
- Връщаш колектор с баланс вентили и капачки

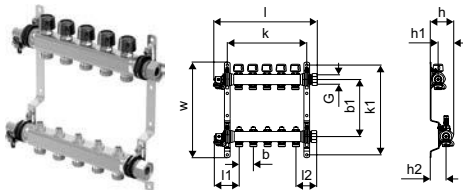

Арт. номер	Размери	outlets	l	l1	l2	G	G1	b	b1	b2	h	h1	h2	k	k1	w	p	Кол-во 2	Кол-во 1	МЕ
-	-	-	mm	mm	mm	inch	inch	mm	mm	mm	mm	mm	mm	mm	mm	mm	bar			
1088045	2X3/4 Euro	2	210	87	73	1	3/4	50	215	215	75	30	50	135	336	357	6	108	1	бр.
1088046	3X3/4 Euro	3	260	87	73	1	3/4	50	215	215	75	30	50	185	336	357	6	108	1	бр.
1088047	4X3/4 Euro	4	310	87	73	1	3/4	50	215	215	75	30	50	235	336	357	6	108	1	бр.
1088048	5X3/4 Euro	5	360	87	73	1	3/4	50	215	215	75	30	50	285	336	357	6	108	1	бр.
1088049	6X3/4 Euro	6	410	87	73	1	3/4	50	215	215	75	30	50	335	336	357	6	72	1	бр.
1088050	7X3/4 Euro	7	460	87	73	1	3/4	50	215	215	75	30	50	385	336	357	6	72	1	бр.
1088051	8X3/4 Euro	8	510	87	73	1	3/4	50	215	215	75	30	50	435	336	357	6	72	1	бр.
1088052	9X3/4 Euro	9	560	87	73	1	3/4	50	215	215	75	30	50	485	336	357	6	72	1	бр.
1088053	10X3/4 Euro	10	610	87	73	1	3/4	50	215	215	75	30	50	535	336	357	6	48	1	бр.
1088054	11X3/4 Euro	11	660	87	73	1	3/4	50	215	215	75	30	50	585	336	357	6	48	1	бр.
1088055	12x3/4 Euro	12	710	87	73	1	3/4	50	215	215	75	30	50	635	336	357	6	48	1	бр.
1088868	13x3/4 Euro	13	760	87	73	1	3/4	50	215	215	75	30	50	685	336	357	6	48	1	бр.
1088869	14x3/4 Euro	14	810	87	73	1	3/4	50	215	215	75	30	50	735	336	357	6	36	1	бр.
1088870	15X3/4 Euro	15	860	87	73	1	3/4	50	215	215	75	30	50	785	336	357	6	36	1	бр.
1088871	16X3/4 Euro	16	910	87	73	1	3/4	50	215	215	75	30	50	835	336	357	6	36	1	бр.

## Uponor Vario S електрическа задвижка NC



Арт. номер	Размери	d	IG	OV	P	h	Кол-во 2	Кол-во 1	МЕ
		mm	mm	V	W	mm			
<b>NEW</b> 1013008	24V NC FT30x1,5	40	30x1,5	24	~ 2	56	10	1	бр.
<b>NEW</b> 1013006	230V NC FT30x1,5	40	30x1,5	230	~ 2	56	10	1	бр.

## Uponor Vario сферичен кран

- Изработен от месинг, никелиран

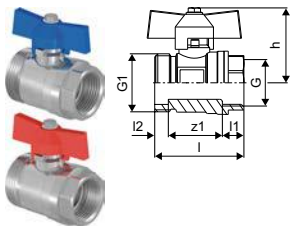

Арт. номер	Размери	l	l1	l2	l3	G	G1	z1	Кол-во 2	Кол-во 1	МЕ
		mm	mm	mm	mm	inch	inch	mm			
1086558	3/4-G1	51	12	8	43	3/4	1	31	10	1	комплект

# Uponor Vario S

## Uponor Vario коляно за сферичен кран

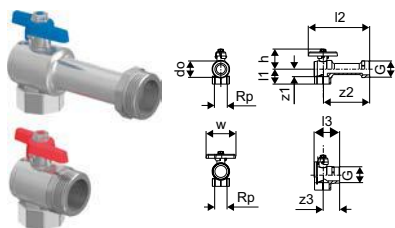

Арт. номер	Размери	l1	l2	l3	do	G	Rp	z1	z2	z3	h	w	Кол-во	1	МЕ
		mm	mm	mm	mm	inch	inch	mm	mm	mm	mm	mm			
<b>1086559</b>	Rp 3/4" - G1"	31	95	94	33	1	3/4	22	88	27	43	60	1		КОМПЛЕКТ

# Uponor Vario

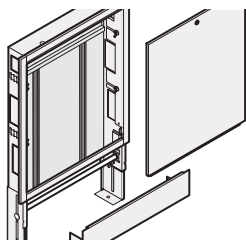

Колекторните кутии Uponor Vario са предназначени за използване като част от инсталацията на подово отопление в жилищни и търговски сгради. Поради гъвкавостта им е възможно да се интегрират всички

необходими системни компоненти като:

- колектори
- помпени групи
- устройства за управление
- комплекти за измерване на топлина
- вентили и свързващи комплекти

В зависимост от ситуацията кутиите могат да бъдат подходящо регулирани в дълбочина, височина и ширина.

## Предимства

- Интеграция на всички колектори Uponor и останалите компоненти като помпени групи, управляващи устройства, свързващи комплекти
- затваряне монтиране - шкафове, регулируеми по височина, дълбочина и ширина
- Врата и рамка, опаковани отделно, защита от мръсотия преди монтиране на рамката и вратата на шкафа
- Лесен монтаж на колекторите на релси, които се регулират вертикално и хоризонтално
- Колекторни връзки във вертикална или хоризонтална посока
- Място за монтиране на модулите за управление на Uponor (над колектора)
- Регулируеми крачета за адаптиране към подовата конструкция
- Възможни са повече от 450 конфигурации - за компактен и пространствено оптимизиран монтаж на колектори, комбинирани с помпени групи, управляващи устройства и свързващи комплекти



## Uponor Vario баланс вентил

- Балансиране и затваряне на колектори
- За зонов контрол със задвижки Uponor M30x1.5mm MP
- Корпус - месинг
- Кръгли ръкохватки - полиамид
- Макс. изпитвателно налягане: 10 bar (вода)



Арт. номер	Размери	I	I1	I2	G	G1	z1	Кол-во 2	Кол-во 1	ME
		mm	mm	mm	inch	inch	mm			
<b>1005100</b>	G1 - Rp1	80	15	22	1	1	44	10	1	комплект

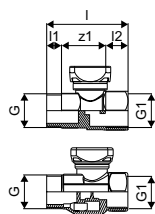



# Upronor Vario

## Upronor Vario сферичен кран

- Изработен от месинг, никелиран

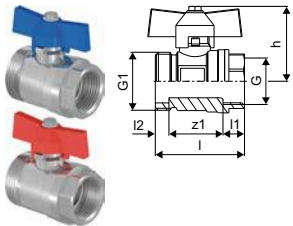

Арт. номер	Размери	l	l1	l2	l3	G	G1	z1	Кол-во 2	Кол-во 1	МЕ
		mm	mm	mm	mm	inch	inch	mm			
<b>1086558</b>	3/4-G1	51	12	8	43	3/4	1	31	10	1	КОМПЛЕКТ

## Upronor Vario коляно за сферичен кран

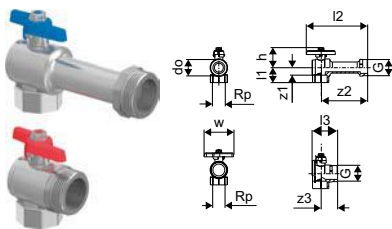

Арт. номер	Размери	l1	l2	l3	do	G	Rp	z1	z2	z3	h	w	Кол-во 2	Кол-во 1	МЕ
		mm	mm	mm	mm	inch	inch	mm	mm	mm	mm	mm			
<b>1086559</b>	Rp 3/4" - G1"	31	95	94	33	1	3/4	22	88	27	43	60		1	КОМПЛЕКТ

## Upronor Vario колекторна кутия IW

- Окомплектована кутия с рамка и врата за монтаж в стената
- Дълбочина: 110mm, регулируема до 150mm
- Височина регулируема: 730 - 930mm
- Височина на подовата конструкция: макс. 200mm
- Материал: поцинкована стомана
- Бели прахово боядисани рамка и врата (RAL 9010)
- Заклучваща се врата

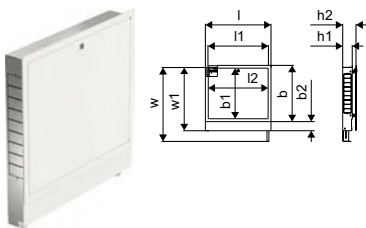

Арт. номер	Размери	l	l1	l2	b	b1	b2	h1	h2	w	w1	Кол-во 2	Кол-во 1	МЕ
		mm	mm	mm	mm	mm	mm	mm	mm	mm	mm			
<b>1093473</b>	550x730x110mm	605	550	539	650	572	108	110	150	930	730	27	1	бр.
<b>1093474</b>	700x730x110mm	755	700	689	650	572	108	110	150	930	730	20	1	бр.
<b>1093475</b>	850x730x110mm	905	850	839	650	572	108	110	150	930	730	18	1	бр.
<b>1093476</b>	1000x730x110mm	1055	1000	989	650	572	108	110	150	930	730	13	1	бр.
<b>1093477</b>	1150x730x110mm	1205	1150	1139	650	572	108	110	150	930	730	9	1	бр.
<b>1093478</b>	1300x730x110mm	1355	1300	1289	650	572	108	110	150	930	730	9	1	бр.

# Uponor Vario

## Uponor Vario кол. шкаф за стенен монтаж NT

- Изработен от поцинкована стомана, боядисан в бяло
- Заклучващ се

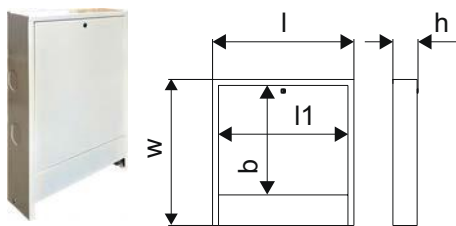

Арт. номер	Размери	l mm	l1 mm	b mm	h mm	w mm	colour -	Кол-во	1 ME
<b>1046996</b>	555x160mm	555	504	618	160	810	RAL 9010	1	бр.
<b>1046998</b>	785x160mm	785	734	618	160	810	RAL 9010	1	бр.
<b>1046999</b>	950x160mm	950	898	618	160	810	RAL 9010	1	бр.

# Uponor Smatrix Move

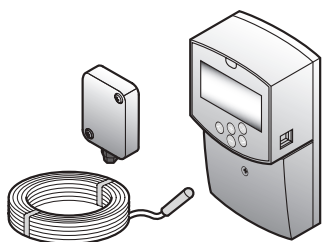

Uponor Smatrix Move е интелигентен контролер на температурата на захранващата вода в отоплителни системи. Оптимизира температурата на захранващата вода, като настройва зададената

точка въз основа на измерените външни или вътрешни температури. Разполага с избор на режими на компенсация, които осигуряват оптимална производителност и енергийна ефективност.

## Предимства

- Програмируем график за режими Комфорт и Еко
- Информация за състоянието в реално време
- Логика на помпата както самостоятелно, така и в комбинация с контролерите за помещения на Uponor
- Допълнителна опция за управление на вторичния кръг на отоплителна / гореща вода



## Спецификация

- Режими Comfort и Eco
- Информация за състоянието в реално време
- Помпена логика като самостоятелна система и в комбинация с термостати Uponor за контрол на температурата в помещението
- разнообразни компенсационни режими
- опция: контрол на вторичен кръг за отопление/гореща вода
- опция: добавка за топене на сняг и лед
- опция: защита от кондензация

## Приложение

- контрол на температурата на подаваната вода

## Одобрения

- CE

# Uponor Smatrix Move

## Uponor Smatrix Move контролер H X-157 Кабелна система

- контролер за температурата на захранващата вода
- режим на управление: само отопление
- принцип на контрол: компенсация на външната температура

### Функции:

- активиране на смесителния вентил
- седмична програма с 9 предварително програмирани графици
- 4 свободно програмируеми графици
- логика на помпата като самостоятелна
- логика на помпата в комбинация с Uponor Smatrix Base или Wave контролер
- информация в реално време за температурата на захранващата вода, външната и стайната температури
- информация в реално време за състоянието на смесителния вентил
- информация в реално време за текущия ден, показана на графиката (комфортна и намалена температура)

### Функции:

- Производство на БГВ и управление на котела
- отоплителен кръг за ГВ
- контрол на захранващата вода до 100°C
- 2 изхода с общо предназначение
- 2 входа с общо предназначение
- термостат със защитен контакт
- 230V моторна задвижка

### Включва:

- Uponor Smatrix Move контролер H
- сензор за подаване / връщане
- външен сензор

- клас на защита: IP30 II

- цвят: тъмно сиво



Арт. номер	l mm	b mm	d mm	Кол-во 2	Кол-во 1	МЕ
<b>1071693</b>	160	86	53	4	1	КОМПЛЕКТ

# Uponor Smatrix Move

## Uponor Smatrix Move PLUS антена A-155 Безжична (радио) система

- резервна антена за Uponor Smatrix Move контролер
- позволява безжична връзка с термостатите Uponor Smatrix Wave

Включва:

- Uponor Smatrix Move антена
- свързващ кабел
- монтажния материал

- допълнително съответствие: EAC



Арт. номер	Frequency MHz	l mm	b mm	d mm	Кол-во 2	Кол-во 1	ME
<b>1071676*</b>	868	200	23	15	21	1	бр.

## Uponor Smatrix Move сензор вх./изх.поток S-152

- сензор за подаване/връщане
- измерва температурата на подаваната или връщаната вода
- тип на сензора: NTC 10 kΩ при 25°C
- дължина: 3м
- клас на защита: IP68 II



Арт. номер	Размери	L m	Кол-во 2	Кол-во 1	ME
<b>1071661</b>	3m	3	63	1	бр.

## Uponor Smatrix Стенна конзола T-X A-1XX

- стенна конзола за Uponor Smatrix термостати
- цвят: бял гланц (RAL9016)



Арт. номер	Размери	l mm	h mm	d mm	Кол-во 2	Кол-во 1	ME
<b>1086986</b>	RAL9016	90	90	2,1	250	1	бр.

## Uponor Smatrix Move 3-точков сервомотор 230V

- 230V моторна задвижка
- 3-точков контрол
- за Uponor контролера Smatrix Move



Арт. номер	OV V	Кол-во 1	ME
<b>1002357</b>	230	1	бр.

# Uponor Smatrix Move

## Uponor Smatrix датчик външен S-1XX

- измерва външната температура
- вкл. монтажния материал
- може да се комбинира с Uponor Smatrix Wave / Move контролер
- по избор безжична връзка, ако се комбинира с Uponor Smatrix Wave Thermostat Public
- клас на защита: IP55
- тип на сензора: NTC 10kOhm при 25°C
- цвят: светло сиво



Арт. номер	Кол-во 2	Кол-во 1	ME
<b>1071671*</b>	45	1	бр.

## Uponor Smatrix реле модул H/C M-1XX

- 24V реле модул
- интерфейс към източник на отопление / охлаждане
- превключват Отопление / Охлаждане между Uponor Smatrix и източника на отопление / охлаждане
- вкл. жлеб за монтаж на DIN шина, ръчен, монтажен материал
- контакт: 2 превключвателя (CO)
- Бобина: 24VDC
- тестово напрежение: 5kV
- клас на защита: IP40
- комутационно напрежение: 380VAC, 125VDC
- комутационен ток: 5A@250VAC, 5A@30VDC
- материали на контактите: Ag + Au с покритие
- температурен диапазон: -40°C ... + 70°C



Арт. номер	Размери	OV V	l mm	b mm	d mm	Кол-во 2	Кол-во 1	ME
<b>1083576*</b>	24V	24	85,5	16	70,5	84	1	бр.

# Uponor Smatrix Move

## Uponor Smatrix реле модул H/C M-1XX

- 230V реле модул
- интерфейс към източник на отопление / охлаждане
- превключване на Отопление / Охлаждане между Uponor Smatrix и източника на отопление / охлаждане
- вкл. жлеб за монтаж на DIN шина, ръчен, монтажен материал, стенна кутия
- контакт: 2 превключвателя (CO)
- Бобина: 230VDC
- тестово напрежение: 5kV
- клас на защита: IP40
- комутационно напрежение: 380VAC, 125VDC
- комутационен ток: 5A@250VAC, 5A@30VDC
- материали на контактите: Ag + Au с покритие
- температурен диапазон: -40°C ... + 70°C



Арт. номер	Размери	OV V	l mm	b mm	d mm	Кол-во 2	Кол-во 1	ME
1083577*	230V	230	85,5	16	70,5	16	1	бр.

# Uponor Fluvia Move/Move PLUS

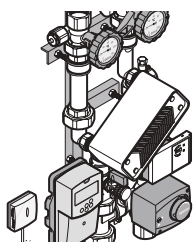

Помпените групи Uponor Fluvia Move са предварително сглобени и напълно изпитани модули, които се използват като част от захранващата система, която поддържа инсталации за подово

отопление/охлаждане в жилищни и търговски сгради.

Помпените групи Fluvia Move включват всички компоненти, необходими за присъединяване към тръбопроводната мрежа, както и добре дефинирани контролни модули, съгласно дадено приложение. Функционалната контролна настройка на уреда: регулиране на температурата на подаваната гореща вода с отчитане на външната температура и като допълнителна опция - регулиране на температурата на охлаждащата вода.

## Предимства

- Готови предварително сглобени модули: хидравлично изпитана тръбна мрежа, електрически окабелена и изцяло тествана
- Добре проектирани помпени групи, включващи всички необходими компоненти
- Функция за управление на захранващата вода от контролните устройства Uponor Smatrix Move
- С фиксиращи скоби за монтаж на стена или в колекторни кутии на Uponor
- Лесна работа чрез менюто на Smatrix



## Спецификация

- Помпена група с предварително монтиран контролер на температурата на захранване Uponor Smatrix Move
- Външен температурен сензор (за монтаж на сградата)
- Датчик за температура на подаваната вода
- 3-пътен смесителен вентил
- Моторна задвижка
- Пропорционален контрол на налягането
- Възможност за ъпгрейд на управлението на отопление/охлаждане с Uponor Smatrix термостат T-168 (1071689) и Uponor Smatrix антена (1071676)

## Приложение

- За контрол на температурата на подаваната вода с компенсиране на външната температура
- Мах. температура 90°C първична
- Мах. вторично налягане: 6 bar при 60°C



# Uponor Fluvia Move/Move PLUS

## Uponor Fluvia Move помпена група MPG-10-A-W

- Помпа (WILO Yonos Para 15/6): Q: 0,1-2,5 m<sup>3</sup>/h, H: 6-2,4 m, EEI 0,17
- Сферичен кран + баланс вентил първично
- Вторична връзка G1 (MP)
- За инсталация от ляво или от дясно на колектора



Арт. номер	Flow Rate l/h	kvs m <sup>3</sup> /h	OV V	P W	p bar	b mm	b1 mm	uPoints	Кол-во 2	Кол-во 1	ME
1078306*	0,1-2,5	4,3	230	45	10	70	225/215	2800	30	1	бр.

## Uponor Fluvia помпена група MPG-10-B-W

- Помпа WILO Yonos Para 15/6 RKA: Q: 0,1-2,5 m<sup>3</sup>/h, H: 6-2,4 m EEI 0,17
- Свързване G1 (MP) вторично
- Сферичен вентил + баланс вентил първично
- За инсталация от ляво или от дясно на колектора



Арт. номер	Flow Rate l/h	kvs m <sup>3</sup> /h	OV V	P W	p bar	b mm	b1 mm	uPoints	Кол-во 2	Кол-во 1	ME
1078307*	0,1-2,5	4,3	230	45	10	70	225/215	1100	30	1	бр.

## Uponor Fluvia E

### Спецификация

- Помпа Wilo: 1-8 0,1-8,3 m<sup>3</sup>/h, H: 8-2 m EEI &lt;0,27
- С контрол на температурата на захранване С-46 контролер
- Свързана и подготвена за монтаж на стена
- Свързване първично Rp1 (ЖР), сферични кранове
- Свързване вторично G1 ½ A, (MP), месингови съединения

### Приложение

- За контрол на температурата на подаваната вода с компенсиране на външната температура
- Мах. температура 90°C първична
- Мах. вторично налягане: 6 bar при 60°C

# Uponor Fluvia Move/Move PLUS

## Uponor Smatrix Move 3-точков сервомотор 230V

- 230V моторна задвижка
- 3-точков контрол
- за Uponor контролера Smatrix Move



Арт. номер	OV V	Кол-во	1 ME
<b>1002357</b>	230	1	бр.

# Uponor Fluvia T

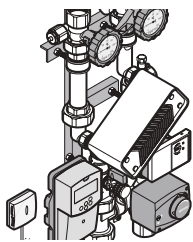

Помпените групи Uponor Fluvia T са предварително сглобени и напълно изпитани модули, които се използват като част от захранващата система, която поддържа

отопление в жилищни и търговски сгради.

Помпените групи Fluvia T включват всички компоненти, необходими за присъединяване към тръбопроводната мрежа.

Функционалната контролна настройка на уреда: постоянен контрол на температурата на подаваната гореща вода.

## Предимства

- Готови предварително сглобени модули: хидравлично изпитана тръбна мрежа
- Добре проектирани помпени групи, включващи всички необходими компоненти
- Функция за управление на захранващата вода посредством термостатична глава или задвижка
- С фиксиращи скоби за монтиране на стена или в шкафове на Uponor
- Лесно управление



## Спецификация

- Интегрирана помпа Xylem: Q: 0,1 - 0,4 m<sup>3</sup> / h, H: 0,2 - 1,1 m, Phyd & It; 1W
- Конзола за лява или дясна инсталация
- Винт за обезвъздушаване
- Температурен диапазон на вторичния кръг 20-50°C
- Баланс вентил
- Вторичен кръг 3/4 „ евроконус
- Основни клапани с клемна връзка за медни тръби 15mm

## Приложение

- За управление на подово отопление в малки зони
- Мах. 90°C първична
- Мах. налягане: 6 bar при 60°C

## Uponor Fluvia T pumpgroup control kit

### Спецификация

- Безжичен термостат T-166: температурен диапазон на помещението 5-37 ° C
- Настройка на макс. температура на захранващата вода
- Съвместим с Uponor Smatrix Wave термостати T-166, T-168, T-169
- Задвижка 230V M28 x 1.5mm ЖР: за свързване към помпената група

### Приложение

- За актуализиране на съществуващите Uponor Fluvia T Push-12 AC или Push-12 TH чрез безжичен стаен термостат

# Uponor Fluvia T

## Uponor Fluvia капачка с обезвъздушител

- Изработена от месинг

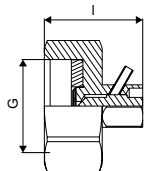
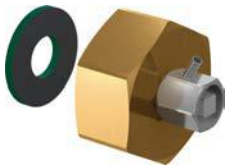

Арт. номер	Размери	l	G	p	Кол-во 2	Кол-во 1	ME
		mm	inch	bar			бр.
1008497	G3/4	26	3/4	6+10	200	200	бр.

## Uponor Aqua PLUS капа, плоско уплътнение

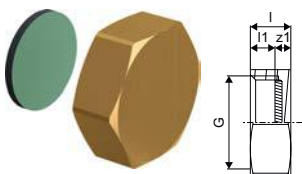

Арт. номер	Размери	l	l1	G	z1	Кол-во 2	Кол-во 1	ME
		mm	mm	inch	mm			бр.
1001337	3/4"FT	12	7	3/4	5	250	10	бр.

## Uponor Fluvia T pumpgroup PUSH

### Спецификация

- Помпа WILO Yonos Para 15/6 RKA: Q: 0,1-2,5 м³/ч, Н: 6-2,4 м EEI 0,17
- Термостат с капиларен сензор 20-55°C
- G1 (MP) за свързване към колектори за подово отопление/охлаждане
- Включени съединения с холендрова гайка G1-G1

### Приложение

- За свързване към колектори на Упонор, монтаж с колектори на стена или в колекторни кутии
- max. 90 ° първична
- max. 55 ° вторична
- max. 6 bar

## Uponor Fluvia T помпена група Push-23-B-W



Арт. номер	Flow Rate	kvs	OV	P	p	Q	b	b1	uPoints	Кол-во 2	Кол-во 1	ME
	l/h	m³/h	V	W	bar	kW	mm	mm				бр.
1078304	0,1-2,5	S 1,2 / R 2,7	230	45	10	10	70	225/215	900	55	1	бр.

# Uponor Smatrix Wave / Style

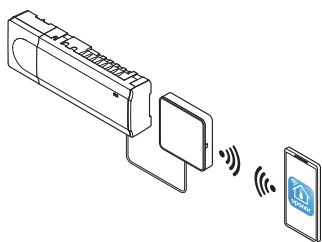

Системата за радиоуправление Smatrix Wave включва технология за автоматичен баланс, както и други енергийно ефективни функции за системи за лъчисто отопление и охлаждане.

Wave също така позволява дистанционно управление чрез приложението U@home. Крайният потребител има възможността да прави промени от разстояние.

## Предимства

- Възможност за отдалечен достъп чрез U@home
- Не е необходимо ръчно балансиране
- Бърза инсталация, минимално окабеляване
- Опростен интуитивен контрол от крайния потребител
- Широка гама от функции за енергийна ефективност



## Спецификация

- до 4 контролера в една система
- работно напрежение: 230V
- функцията за автобаланс оптимизира използването на енергия и комфорта
- електрическо управление
- поддържа до 6 стайни термостата и 8 задвижки (24V) на контролер
- помпени и бойлерни релета
- профилактика помпи и вентили
- контрол на относителната влажност
- комбинира управление на подово отопление/охлаждане и таванно охлаждане
- макс. входяща мощност на задвижка: 24VAC / 0.2A (връх 0.4A)
- интегриран модул за термopомпа (само X-165)
- клониране, регистриране, архивиране и актуализации на данни чрез микро SD карта (само X-165)

## Smatrix Wave Pulse:

- локален достъп (Wi-Fi) или отдалечен достъп (необходима е интернет връзка) чрез Uponor Smatrix Pulse App (с R-208)
- временна wi-fi точка за достъп за директен достъп (ако няма локален wi-fi) (с R-208)
- интеграция на Smart Home екосистема (Amazon Alexa, Google Home) (с R-208)
- управление на множество жилища (с R-208)
- достъп на трети страни за отдалечена поддръжка (изисква се потребителска помощ) (с R-208)
- анализ на историята на тенденциите чрез приложението Uponor Smatrix Pulse (с R-208)
- програмиране на таймера (с R-208)
- настройки за комфорт (с R-208)
- диагностика на захранването (с R-208)

## Smatrix Wave:

- показва информация за контролера и настройките (с I-167)
- програми за понижаване на температурата за всеки канал (с I-167)
- максимални / минимални температурни ограничения (с I-167)
- настройки по време на отсъствие (с I-167)
- автоматична смяна на лято / зима (с I-167)
- функция байпас на помещението (с I-167)
- системна диагностика (с I-167)
- визуализация на тенденциите (зададена точка спрямо стайна температура и т.н.) (с I-167)
- конфигурация на аксесоарите (с I-167)
- локален достъп (Wi-Fi) или отдалечен достъп (необходима е интернет връзка) чрез приложението Uponor Smatrix (с R-167)
- информация за статуса и нивото на енергийна ефективност (с R-167)
- запис на данни за оптимизиране на разхода на енергия или поддръжка на системата (с R-167)

## Приложение

- безжичен контрол на температурата в помещението за лъчисто отопление и охлаждане
- температурен диапазон: + 5 ° C ... + 35 ° C

## Одобрения

- CE / EAC

# Uponor Smatrix Wave / Style

## Uponor Smatrix Wave стартов комплект Pulse S

- готов за употреба пакет с основни системни настройки за апартаменти
- с възможност за надграждане при необходимост
- съвместима с Uponor Smatrix Wave контролер Pulse X-265 6X
- клас на защита: клас II IP20
- цвят: бял

Състояща се от:

- 1x Uponor Smatrix Pulse комуникационен модул R-208
- 1x Uponor Smatrix Wave контролер Pulse X-265 6X
- 3x Uponor Smatrix Wave термостат D + RH Style T-169
- инструкции за първоначална настройка, инструкции за безопасност
- материали за монтаж



Арт. номер	OV V	Frequency MHz	Кол-во 2	Кол-во 1	ME
<b>1093284</b>	230	868	3	1	комплект

## Uponor Smatrix Wave стартов комплект Pulse L

- готов за употреба пакет с основни системни настройки за еднофамилни къщи
- с възможност за надграждане при необходимост
- съвместима с Uponor Smatrix Wave контролер Pulse X-265 6X
- клас на защита: клас II IP20
- цвят: бял

Състоящ се от:

- 1x Uponor Smatrix Pulse комуникационен модул R-208
- 2x Uponor Smatrix Wave контролер Pulse X-265 6X
- 5x Uponor Smatrix Wave термостат D + RH Style T-169
- инструкции за първоначална настройка, инструкции за безопасност
- материали за монтаж



Арт. номер	OV V	Frequency MHz	Кол-во 2	Кол-во 1	ME
<b>1093287</b>	230	868	2	1	комплект

# Uponor Smatrix Wave / Style

## Uponor Smatrix ком. модул Pulse Pulse com R-208

- осигурява връзката между Uponor Smatrix Pulse системата, Uponor Smatrix Pulse приложението и облака на Uponor

съвместим с:

- Uponor Smatrix Base контролер Pulse X-245 Bus 6X
- Uponor Smatrix Wave контролер Pulse X-265 6X
- захранване: RJ45 кабел към Uponor Wave или Base Pulse
- ethernet интерфейс: 10/100 Mbps (RJ45)
- ethernet протоколи: Ethernet II
- клас на защита: клас II IP20
- цвят: бял

Състоящ се от:

- Uponor Smatrix Pulse com R-208
- adaptor за монтаж на DIN шина
- RJ45 свързващ кабел (2 м)
- инструкции за първоначална настройка, инструкции за безопасност
- материали за монтаж



Арт. номер	Frequency MHz	l mm	b mm	d mm	Кол-во 2	Кол-во 1	ME
1093030	868	110	21	110	16	1	бр.

## Uponor Smatrix Wave контролер Pulse X-265 6X

- съвместим с Uponor Smatrix Wave контролер Pulse X-265 6X
- клас на защита: клас II IP20
- цвят: бял

Състоящ се от:

- Uponor Smatrix Wave контролер Pulse X-265 6X
- Uponor Smatrix Wave антена Pulse A-265
- инструкции за първоначална настройка, инструкции за безопасност
- материали за монтаж



Арт. номер	OV V	Frequency MHz	l mm	b mm	d mm	Кол-во 2	Кол-во 1	ME
1093021	230	868	340	110	55	4	1	бр.

## Uponor Smatrix Wave подчинен модул Pulse M-262 6X

- 6 канален подчинен модул за Uponor Smatrix Wave контролер Pulse X-265 6X
- поддържа до 6 стайни термостата и 6 задвижки
- click-in инсталация
- клас на защита: IP20
- цвят: бял



Арт. номер	l mm	b mm	d mm	Кол-во 2	Кол-во 1	ME
1093133	141	110	55	16	1	бр.

# Uponor Smatrix Wave / Style

## Uponor Smatrix Wave антена Pulse A-265

- антена за Uponor Smatrix Wave контролер Pulse X-265 6X
- кабел дължина: 3м
- свързване: RJ45
- цвят: бял

Състояща се от:

- Uponor SPI Smatrix Wave антена Pulse A-265 (с фиксиран кабел за връзка)
- материал за монтаж



Арт. номер	Frequency MHz	l mm	b mm	d mm	Кол-во 2	Кол-во 1	ME
<b>1093028</b>	868	30	110	9	16	1	бр.

## Uponor Smatrix Wave реле модул M-161

- приемник с два изхода за Uponor Smatrix Wave контролер или Uponor Smatrix Wave контролер Pulse
- 2 потенциално свободни или живи 230V 5A изхода
- режим помпа / влагосушител
- режим на превключване помпа / отопление/охлаждане
- режим на превключване бойлер / чилър
- работно разстояние: макс. тридесет метра
- клас на защита: клас II IP30
- цвят: бял

Състоящо се от:

- Uponor Smatrix Wave реле модул M-161 2X
- захранване
- материал за монтаж



Арт. номер	Размери	Frequency MHz	l mm	b mm	d mm	Кол-во 2	Кол-во 1	ME
<b>1071673</b>	2X	868	50	170,35	27,50	16	1	бр.

## Uponor Smatrix Wave антена A-165

- резервна антена за Uponor Smatrix Wave контролер X-165 6X и Uponor Smatrix Wave контролер X-163 6X
- може да бъде прикрепена към контролера
- монтаж на стена (вертикално)
- цвят: сив

Състояща се от:

- Uponor Smatrix Wave антена A-165
- кабел за свързване
- материал за монтаж



Арт. номер	Frequency MHz	l mm	b mm	d mm	Кол-во 2	Кол-во 1	ME
<b>1071667</b>	868	20	130	55	50	1	бр.



# Uponor Smatrix Wave / Style

## Uponor Smatrix Wave термостат D+RH Style T-169

- измерва и показва възприеманата стайна температура и относителна влажност
- цвят: бял RAL 9016

### Функции:

- индикация за необходимото отопление или охлаждане
- измерена стойност на относителната влажност
- индикация на режим: Комфорт / ECO
- ECO промяна на понижената температура
- функция за ръчно превключване между отопление и охлаждане
- разрешение за режим охлаждане (стая по стая)
- показва температурата по Целзий или по Фаренхайт
- режими на работа: стайна температура (RT), вътрешна с макс. / мин температура на пода (RFT), отдалечен датчик (RS), външен датчик (RO)
- индикация за ниско ниво на батерията
- калибрация на температурата
- съвместимост с Smatrix Move Controller H/C Радио X-158
- като опция: може да бъде свързан подов, отдалечен или външен датчик

### Състоящ се от:

- Uponor Smatrix Wave термостат D + RH Стил T-169
- 1x CR2032 батерия
- материал за монтаж



Арт. номер	Frequency MHz	l mm	b mm	d mm	uPoints	Кол-во 2	Кол-во 1	ME
1087816	868	80	80	9	100	180	1	бр.

# Uponor Smatrix Wave / Style

## Uponor Smatrix Wave термостат D+RH Style T-169

- измерва и показва възприеманата стайна температура и относителна влажност
- цвят: черен

### Функции:

- индикация за необходимото отопление или охлаждане
- измерена стойност на относителната влажност
- индикация на режим: Комфорт / ECO
- ECO промяна на понижената температура
- функция за ръчно превключване между отопление и охлаждане
- разрешение за режим охлаждане (стая по стая)
- показва температурата по Целзий или по Фаренхайт
- режими на работа: стайна температура (RT), вътрешна с макс. / мин температура на пода (RFT), отдалечен датчик (RS), външен датчик (RO)
- индикация за ниско ниво на батерията
- калибрация на температурата
- съвместимост с Smatrix Move Controller H/C Радио X-158
- като опция: може да бъде свързан подов, отдалечен или външен датчик

### Състоящ се от:

- Uponor Smatrix Wave термостат D + RH Стил T-169
- 1x CR2032 батерия
- материал за монтаж



Арт. номер	Размери	Frequency MHz	l mm	b mm	d mm	uPoints	Кол-во 2	Кол-во 1	ME
1087817	BLACK	868	80	80	9	100	180	1	бр.

## Uponor Smatrix Wave Стаен датчик+RH Style T-161

- датчик за температура и относителна влажност на помещението
- оперативно разстояние: макс. 30м
- клас на защита: IP30
- цвят: бял RAL9016

### Съдържа:

- Uponor Smatrix Wave стаен сензор + RH Style T-161
- 1x CR2032 батерия
- материал за монтаж



Арт. номер	Frequency MHz	l mm	b mm	d mm	uPoints	Кол-во 2	Кол-во 1	ME
1087815	868	55	55	9	100	180	1	бр.

# Uponor Smatrix Wave / Style

## Uponor Smatrix Wave Термостат прогп + RH T-168

- измерва и показва възприеманата стайна температура и относителна влажност
- цвят: бял гланц

### Функции:

- индикация на настройките за отопление или охлаждане
- индикацията на зададената макс. относителна влажност
- индивидуални настройки на температурата през нощта
- съветник за първоначална настройка на таймера
- 6 предварително програмирани графици
- 1 свободно програмируем график
- функция за превключване отопление / охлаждане (налична само с Uponor Smatrix Move)
- разрешение на режим охлаждане (стая по стая)
- показва температурата по Целзий или по Фаренхайт
- режими на работа: стайна температура (RT), вътрешна с макс. температура на пода / мин (RFT), отдалечен сензор (RS), външен датчик(RO)
- затъмнение на дисплея (затъмнява 10 секунди след последното натискане на бутон)
- показва работната версия на софтуера (при включване)
- индикация за ниско ниво на батерията
- съвместимост със Smatrix Move Controller H/C Радио C-157
- като опция: може да се свърже с подов сензор или с външен датчик

### Състояща се от:

- Uponor Smatrix Wave термостат прог. + RH T-168
- 2x AAA батерии
- материал за монтаж



Арт. номер	Размери	Frequency MHz	l mm	b mm	d mm	uPoints	Кол-во 2	Кол-во 1	ME
<b>1086984</b>	RAL9016	868	80	80	26,5	 100	75	1	бр.

# Uponor Smatrix Wave / Style

## Uponor Smatrix Wave Термостат цифров T-166

- измерва и показва възприеманата стайна температура
- оперативно разстояние: макс. 30м
- клас на защита: IP30
- цвят: бял гланц

### Функции:

- индикация на зададените температури на отопление или охлаждане
- функция за превключване между отопление и охлаждане (налична само с Uponor Smatrix Move)
- разрешаване на охлаждане (стая по стая)
- показва температурата по Целзий или по Фаренхайт
- режими на работа: стайна температура (RT), вътрешна с макс./мин температура на пода (RFT), отдалечен сензор (RS), външен датчик(RO)
- индикация за ниско ниво на батерията
- приемане на режим от таймера
- нощни настройки на температурата (по-ниска температура)
- дисплей с подсветка (затъмнява 10 секунди след последното натискане на бутон)
- показва текущата версия на софтуера (при включване)
- съвместимост с Uponor Smatrix Move контролер H/C Радио C-157
- като опция: може да бъде свързан подов сензор

### Състояща се от:

- Uponor Smatrix Wave термостат цифров T-166
- 2x AAA батерии
- материал за монтаж



Арт. номер	Размери	Frequency MHz	l mm	b mm	d mm	Кол-во 2	Кол-во 1	ME
<b>1086982</b>	RAL9016	868	80	80	26,5	75	1	бр.

## Uponor Smatrix Wave Термостат стандартен T-165 POD

- измерва възприеманата стайна температура
- клас на защита: IP30
- цвят: бял гланц

### Функции:

- светлинна индикация зад циферблата след промяна на зададената точка
- индикация на зададените стойности за отопление / охлаждане
- превключвател за активиране / изключване на функцията таймер, ако е инсталиран таймер
- опция: включване / изключване на функцията таймер

### Състои се от:

- Uponor Smatrix Wave термостат стандарт T-165 POD
- 2x AAA батерии
- материал за монтаж



Арт. номер	Размери	Frequency MHz	l mm	b mm	h mm	Кол-во 2	Кол-во 1	ME
<b>1086981</b>	RAL9016	868	80	80	26,5	75	1	бр.

# Uponor Smatrix Wave / Style

## Uponor Smatrix Wave термостат общ. зони T-163

- измерва възприеманата стайна температура
- оперативно разстояние: макс. 30м
- цвят: бял гланц

### Функции:

- потенциометър на задната страна за регулиране на зададената температура
- детектор за външна намеса
- сух контакт за принудително превключване в режим ECO, напр. чрез SMS модул или BMS
- сух контакт за превключване на отопление / охлаждане
- превключвател за избор на функция / сензор
- опция: може да бъде свързан подов, външен или отдалечен датчик

### Състои се от:

- Uponor Smatrix Wave термостат обществен T-163
- 2x AAA батерии
- материал за монтаж



Арт. номер	Размери	Frequency MHz	l mm	b mm	d mm	Кол-во 2	Кол-во 1	ME
1086979	RAL9016	868	80	80	26,5	75	1	бр.

## Uponor Smatrix Wave термостатична глава T-162

- цифров термостат с термозадвижка за управление на радиатори
- съвместимост на вентила (Danfoss, Heimeier, Honeywell, Siemens, Sauter и др.)
- цвят: бял гланц

### Функции:

- Комфорт / ECO настройки
- седмично програмируеми
- режим Отпуск
- програма срещу замръзване
- boost функция
- подсветка
- опция: автоматично лятно / зимно време

### Състои се от:

- Uponor Smatrix Wave термостатична глава T-162
- 2x AA батерии
- различни адаптори
- инструкция



Арт. номер	Frequency MHz	l mm	b mm	d mm	uPoints	Кол-во 2	Кол-во 1	ME
1071660	868	69	51	99	100	16	1	бр.

# Uponor Smatrix Wave / Style

## Uponor Smatrix Стенна конзола T-X A-1XX

- стенна конзола за Uponor Smatrix термостати
- цвят: бял гланц (RAL9016)



Арт. номер	Размери	l mm	h mm	d mm	Кол-во 2	Кол-во 1	ME
<b>1086986</b>	RAL9016	90	90	2,1	250	1	бр.

## Uponor Smatrix датчик подов/отдалечен S-1XX

- може да се комбинира с Uponor Smatrix Wave / Base (Pro) термостати
- може да се използва като подов или като отдалечен сензор
- дължина: 3м
- сензор тип: NTC 10kOhm при 25°C



Арт. номер	L m	Кол-во 2	Кол-во 1	ME
<b>1071684</b>	3	63	1	бр.

## Uponor Smatrix реле модул H/C M-1XX

- 24V реле модул
- интерфейс към източник на отопление / охлаждане
- превключвател Отопление / Охлаждане между Uponor Smatrix и източника на отопление / охлаждане
- вкл. жлеб за монтаж на DIN шина, ръчен, монтажен материал
- контакт: 2 превключвателя (CO)
- Бобина: 24VDC
- тестово напрежение: 5kV
- клас на защита: IP40
- комутационно напрежение: 380VAC, 125VDC
- комутационен ток: 5A@250VAC, 5A@30VDC
- материали на контактите: Ag + Au с покритие
- температурен диапазон: -40°C ... + 70°C



Арт. номер	Размери	OV V	l mm	b mm	d mm	Кол-во 2	Кол-во 1	ME
<b>1083576</b>	24V	24	85,5	16	70,5	84	1	бр.

# Uponor Smatrix Wave / Style

## Uponor Smatrix реле модул Н/С М-1ХХ

- 230V реле модул
- интерфейс към източник на отопление / охлаждане
- превключване на Отопление / Охлаждане между Uponor Smatrix и източника на отопление / охлаждане
- вкл. жлеб за монтаж на DIN шина, ръчен, монтажен материал, стенна кутия
- контакт: 2 превключвателя (CO)
- Бобина: 230VDC
- тестово напрежение: 5kV
- клас на защита: IP40
- комутационно напрежение: 380VAC, 125VDC
- комутационен ток: 5A@250VAC, 5A@30VDC
- материали на контактите: Ag + Au с покритие
- температурен диапазон: -40°C ... + 70°C



Арт. номер	Размери	OV V	l mm	b mm	d mm	Кол-во 2	Кол-во 1	ME
1083577	230V	230	85,5	16	70,5	16	1	бр.

## Uponor Smatrix к-кт задвижка за ъпгрейд А-ХХХ

- 24V комплект за модернизиране на задвижки
- включва 3 байонетни адаптерни пръстена за колекторни вентили, инструкции за монтаж
- интерфейс между съществуващи колектори на други производители и системата за управление Uponor Smatrix
- съвместим с 80% от съществуващите колектори от други производители
- индикатор отворено / затворено
- NC (нормално затворено) = затваря се без захранване
- функция първо отворено
- функция автобаланс за нови и модернизирани инсталации
- температурен диапазон: 0 ° C... 60 ° C
- височина: 58mm + адаптерен пръстен
- цвят: син

- списък за адаптация можете да намерите на адрес: [www.uponor.com/download-centre](http://www.uponor.com/download-centre)

- дължина на хода: 5mm
- свързващ кабел: 2x 0.75mm<sup>2</sup> x 1m
- U бобина: 24V / 50Hz
- P бобина: 1W
- диаметър: 44.3mm



Арт. номер	Размери	d mm	OV V	P W	h mm	Кол-во 2	Кол-во 1	ME
1083575	24V, NC, 1W	44	24	~ 1	58	100	1	комплект

# Uponor Smatrix Wave / Style

## Uponor Vario PLUS електрическа задвижка NC

- индикатор отворено/затворено
- експлоатация при температура на околната среда до + 60 ° C
- височина: 54 мм
- клас на защита: IP54



Арт. номер	Размери	d mm	AG mm	OV V	P W	h mm	Кол-во 2	Кол-во 1	ME
<b>NEW</b> 1000138	24V MT30x1,5	40	30x1,5	24	~2	54	10	1	бр.



# Uponor Smatrix Base PRO / Style

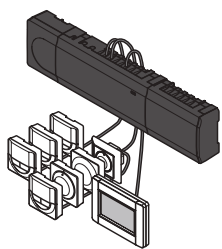

Uponor Smatrix Base PRO, с технология за автобаланс, е лесна за използване, интелигентна система за управление на помещенията. Функцията за автобаланс оптимизира използването на енергия и

комфорта чрез постоянно наблюдение и адаптиране на системата към променящите се изисквания. Удобен за потребителя сензорен екран позволява на всеки да използва високотехнологични устройства с дистанционно управление.

## Предимства

- Може да се използва както за лъчисто отопление, така и за лъчисто охлаждане
- Не изисква ръчно балансиране
- Бърза инсталация
- Просто управление от крайните потребители
- KNX интеграция



## Спецификация

- до 16 контролера в една система
- работно напрежение: 230V
- функцията за автобаланс оптимизира използването на енергия и комфорта
- електрическо управление
- поддържа до 6 стайни термостата и 8 задвижки (24V) на контролер
- помпи и котелни релета
- профилактика на вентили и помпа
- контрол на относителната влажност
- разнообразни опции за окабеляване (маргаритна верига / звезда)
- 4-жична инсталация
- комуникационен протокол: RS485 серийна шина
- макс. входяща мощност на задвижката: 24VAC / 0.2A (връх 0.4A)
- показва информация и настройки на контролера
- програми за настройки на температури за всеки канал
- мин. / макс. температурни ограничения
- настройки по време на отсъствие
- автоматична смяна на лято/зима
- функция за байпас на помещение
- функция за проверка на помещение
- системна диагностика
- настройки за ускорено охлаждане
- визуализация на тенденциите (зададена точка спрямо стайна температура и т.н.)
- конфигурация на аксесоари
- допълнителни опции: BMS поддръжка чрез KNX интерфейс (с R-147)

## Приложение

- кабелен стаен термостат за лъчисто отопление и охлаждане
- температурен диапазон: +5°C...+35°C

## Одобрения

- CE / EAC

# Uponor Smatrix Base PRO / Style

## Uponor Smatrix Base подчинен модул M-140 Bus

- 6 канален подчинен модул за Uponor Smatrix Base контролер X-145 Bus 6X
- поддържа до 6 стайни термостата и 6 задвижки
- click-in инсталация
- клас на защита: IP20
- цвят: сив



Арт. номер	Размери	l mm	b mm	d mm	Кол-во 2	Кол-во 1	ME
1071686	6X	141	110	55	16	1	бр.

## Uponor Smatrix Base модул-звезда M-141 Bus

- 6 канален звезден модул за Uponor Smatrix Base контролер X-145 Bus 6X
- различни възможности за свързване с кабел (топология тип Звезда)
- поддържа до 6 стайни термостата
- клас на защита: IP20
- цвят: сив



Арт. номер	Размери	l mm	h mm	d mm	Кол-во 2	Кол-во 1	ME
1071651	8X	141	110	55	16	1	бр.

## Uponor Smatrix Base PRO стаен сензор+RH Style T-141 Bus

- датчик за температура и относителната влажност на помещението (скрит)
- клас на защита: IP30
- цвят: бял RAL 9016

Състои се от:

- Uponor Smatrix Base PRO стаен датчик + RH Style T-141 Bus
- материал за монтаж



Арт. номер	Размери	l mm	b mm	d mm	uPoints	Кол-во 2	Кол-во 1	ME
1087812	FLUSH	55	55	9	 100	180	1	бр.

# Uponor Smatrix Base / Style

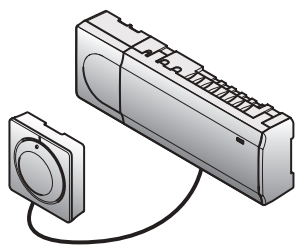

Uponor Smatrix Base, снабдена с технология за автоматичен баланс, е лесна за употреба, интелигентна система за управление на температурата в помещенията.

Автоматичното балансиране оптимизира разхода на енергия и комфорта, като непрекъснато наблюдава и адаптира системата към променящите се изисквания. Друго предимство е изборът на опции за окабеляване, които добавят гъвкавост и бързина на инсталацията.

## Предимства

- Може да се използва както за отопление, така и за охлаждане
- Не е необходимо ръчно балансиране
- Бърза инсталация, минимално окабеляване
- Опростен контрол от крайния потребител
- Минимална поддръжка



## Спецификация

- до 4 контролера в една система
- работно напрежение: 230V
- функцията за автобаланс оптимизира използването на енергия и комфорта
- електрическо управление
- поддържа до 6 стайни термостата и 8 задвижки (24V) на контролер
- помпи и котелни релета
- профилактика на вентили и помпа упражнение
- контрол на относителната влажност
- разнообразни опции за окабеляване (маргаритна верига / звезда)
- 4-жична инсталация
- комуникационен протокол: RS485 серийна шина
- макс. входяща мощност на задвижка: 24VAC / 0.2A (връх 0.4A)

## Smatrix Wave Pulse:

- локален достъп (Wi-Fi) или отдалечен достъп (необходима е интернет връзка) чрез Uponor Smatrix Pulse App (с R-208)
- временна wi-fi точка за достъп за директен достъп (ако няма локален wi-fi) (с R-208)
- интеграция на домашната екосистема (Amazon Alexa, Google Home) (с R-208)
- управление на няколко дома (с R-208)
- достъп на трети страни за отдалечена поддръжка (изисква се потребителско разрешение) (с R-208)
- анализ на историята на тенденциите чрез приложението Uponor Smatrix Pulse (с R-208)
- програмиране на таймера (с R-208)
- настройки за комфорт (с R-208)
- диагностика на захранващата линия (с R-208)

## Smatrix Wave:

- настройки Еко / Комфорт (с I-143)

## Приложение

- кабелен стаен термостат за лъчисто отопление и охлаждане
- температурен диапазон: +5°C...+35°C

## Одобрения

- CE / EAC

# Uponor Smatrix Base / Style

## Uponor Smatrix Base стартов комплект Pulse S

- готов за употреба пакет с основни системни настройки за апартаменти
- с възможност за разширяване при необходимост
- съвместим с Uponor Smatrix Base контролер Pulse X-245 Bus 6X
- клас на защита: клас II IP20
- цвят: бял

Състои се от:

- 1x Uponor Smatrix Pulse комуникационен модул R-208
- 1x Uponor Smatrix Base контролер Pulse X-245 Bus 6X
- 3x Uponor Smatrix Base термостат D + RH Style T-149 Bus
- инструкции за първоначален пуск, инструкции за безопасност
- материал за монтаж



Арт. номер  
**1093280**

Кол-во 2	Кол-во 1	ME
3	1	комплект

## Uponor Smatrix Base стартов комплект Pulse L

- готов за употреба пакет с основни системни настройки за еднофамилни къщи
- с възможност за разширяване при необходимост
- съвместим с Uponor Smatrix Base контролер Pulse X-245 Bus 6X
- клас на защита: клас II IP20
- цвят: бял

Състои се от:

- 1x Uponor Smatrix Pulse комуникационен модул R-208
- 2x Uponor Smatrix Base контролер Pulse X-245 Bus 6X
- 5x Uponor Smatrix Base термостат D + RH Style T-149 Bus
- инструкции за първоначален пуск, инструкции за безопасност
- материал за монтаж



Арт. номер  
**1093282**

Кол-во 2	Кол-во 1	ME
2	1	комплект

# Uponor Smatrix Base / Style

## Uponor Smatrix ком. модул Pulse Pulse com R-208

- осигурява връзката между Uponor Smatrix Pulse системата, Uponor Smatrix Pulse приложението и облака на Uponor

съвместим с:

- Uponor Smatrix Base контролер Pulse X-245 Bus 6X
- Uponor Smatrix Wave контролер Pulse X-265 6X
- захранване: RJ45 кабел към Uponor Wave или Base Pulse
- ethernet интерфейс: 10/100 Mbps (RJ45)
- ethernet протоколи: Ethernet II
- клас на защита: клас II IP20
- цвят: бял

Състоящ се от:

- Uponor Smatrix Pulse com R-208
- adaptor за монтаж на DIN шина
- RJ45 свързващ кабел (2 м)
- инструкции за първоначална настройка, инструкции за безопасност
- материали за монтаж



Арт. номер	Frequency MHz	l mm	b mm	d mm	Кол-во 2	Кол-во 1	ME
<b>1093030</b>	868	110	21	110	16	1	бр.

## Uponor Smatrix Base контролер Pulse X-245 BUS 6X

- съвместим с Uponor Smatrix Base контролер Pulse X-245 Bus 6X
- клас на защита: клас II IP20
- цвят: бял

Състои се от:

- Uponor Smatrix Base контролер Pulse X-245 Bus 6X
- инструкции за първоначален пуск, инструкции за безопасност
- материал за монтаж



Арт. номер	OV V	l mm	b mm	d mm	Кол-во 2	Кол-во 1	ME
<b>1093017</b>	230	340	110	55	4	1	бр.

## Uponor Smatrix Base подчинен модул Pulse M-242 BUS 6X

- 6 канален подчинен модул за Uponor Smatrix Base контролер Pulse X-245 Bus 6X
- поддържа до 6 стайни термостата и 6 задвижки
- click-in инсталация
- клас на защита: IP20
- цвят: бял



Арт. номер	l mm	b mm	d mm	Кол-во 2	Кол-во 1	ME
<b>1093134</b>	141	110	55	16	1	бр.

# Uponor Smatrix Base / Style

## Uponor Smatrix Base модул-звезда Pulse M-243 BUS 6X

- 6 канален звезден модул за Uponor Smatrix Base контролер Pulse X-245 Bus 6X
- различни възможности за свързване с кабел (топология тип Звезда)
- поддържа до 6 стайни термостата
- клас на защита: IP20
- цвят: бял



Арт. номер	l mm	b mm	d mm	Кол-во 2	Кол-во 1	ME
<b>1093135</b>	141	110	55	16	1	бр.

## Uponor Smatrix Base подчинен модул M-140 Bus

- 6 канален подчинен модул за Uponor Smatrix Base контролер X-145 Bus 6X
- поддържа до 6 стайни термостата и 6 задвижки
- click-in инсталация
- клас на защита: IP20
- цвят: сив



Арт. номер	Размери	l mm	b mm	d mm	Кол-во 2	Кол-во 1	ME
<b>1071686</b>	6X	141	110	55	16	1	бр.

## Uponor Smatrix Base модул-звезда M-141 Bus

- 6 канален звезден модул за Uponor Smatrix Base контролер X-145 Bus 6X
- различни възможности за свързване с кабел (топология тип Звезда)
- поддържа до 6 стайни термостата
- клас на защита: IP20
- цвят: сив



Арт. номер	Размери	l mm	h mm	d mm	Кол-во 2	Кол-во 1	ME
<b>1071651</b>	8X	141	110	55	16	1	бр.

# Uponor Smatrix Base / Style

## Uponor Smatrix Base Термостат D+RH Style T-149 Bus

- измерва и показва възприеманата стайна температура и относителна влажност
- клас на защита: IP30
- цвят: бял RAL9016

### Функции:

- индикация на зададените стойности за отопление или охлаждане
- измерена стойност на относителна влажност
- индикация за режими Comfort / ECO
- настройка на температурата в режим ECO
- ръчна функция за превключване между отопление и охлаждане
- функция за разрешаване на охлаждане (стая по стая)
- показва температурата по Целзий или по Фаренхайт
- режими на работа: стайна температура (RT), вътрешна с макс./мин. температура на пода (RFT), отдалечен сензор (RS), външен сензор (RO)
- калибрация на температурата
- опция: може да бъде свързан подов сензор

### Състои се от:

- Uponor Smatrix Base термостат D + RH Style T-149 Bus
- материал за монтаж

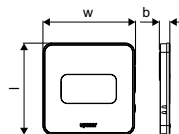

Арт. номер	l	b	w	uPoints	Кол-во 2	Кол-во 1	ME
	mm	mm	mm				
<b>1087813</b>	80	9	81	 100	180	1	бр.

# Uponor Smatrix Base / Style

## Uponor Smatrix Base Термостат D+RH Style T-149 Bus

- измерва и показва възприеманата стайна температура и относителна влажност
- клас на защита: IP30
- цвят: черен

### Функции:

- индикация на зададените стойности за отопление или охлаждане
- измерена стойност на относителна влажност
- индикация за режими Comfort / ECO
- настройка на температурата в режим ECO
- ръчна функция за превключване между отопление и охлаждане
- функция за разрешаване на охлаждане (стая по стая)
- показва температурата по Целзий или по Фаренхайт
- режими на работа: стайна температура (RT), вътрешна с макс./мин. температура на пода (RFT), отдалечен сензор (RS), външен сензор (RO)
- калибрация на температурата
- опция: може да бъде свързан подов сензор

### Състои се от:

- Uponor Smatrix Base термостат D + RH Style T-149 Bus
- материал за монтаж

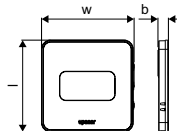

Арт. номер	Размери	l mm	w mm	uPoints	Кол-во 2	Кол-во 1	ME
1087814	BLACK	80	81	100	180	1	бр.



# Uponor Smatrix Base / Style

## Uponor Smatrix Base Таймер I-143 Bus

- упътване за настройка на времето при първоначален пуск
- режим Отпуск
- индикация за режим Комфорт / ECO
- функция за ръчно превключване между отопление и охлаждане
- 6 предварително програмирани графици
- 1 свободно програмируем график
- настройка за понижаване на температурата в режим ECO
- пренастройка на часовника
- таймер функции
- активиране/деактивиране на функцията за автобаланс
- подсветка
- показва текущата версия на софтуера при стартиране
- клас на защита: IP30
- цвят: бял гланц

Състои се от:

- Uponor Smatrix Base таймер I-143 Bus
- материал за монтаж



Арт. номер	Размери	l mm	b mm	d mm	Кол-во 2	Кол-во 1	ME
1086978	RAL9016	80	80	26,5	75	1	бр.

## Uponor Smatrix Base Термостат прогр.+RH T-148 Bus

- измерва и показва възприеманата стайна температура и относителна влажност
- клас на защита: IP30
- цвят: бял гланц

Функции:

- индикация за зададени температури за отопление или охлаждане
- индикация за граничните стойности на отн. влажност
- индивидуални настройки на температурата през нощта
- упътване за настройка на време за работа
- 6 предварително програмирани графици
- 1 свободно програмируем график
- функция за разрешаване на охлаждане (стая по стая)
- показва температурата по Целзий или по Фаренхайт
- режими на работа: стайна температура (RT), вътрешна с макс./мин. температура на пода (RFT), отдалечен сензор (RS), отдалечен външен сензор (RO)
- дисплей с подсветка (затъмнява 10 секунди след последно натискане на бутон)
- показва текущата версия на софтуера (при включване)
- опция: може да се свърже подов или външен сензор

Състои се от:

- Uponor Smatrix Base термостат Prog. + RH T-148 Bus
- материал за монтаж



Арт. номер	Размери	l mm	b mm	d mm	uPoints	Кол-во 2	Кол-во 1	ME
1086977	RAL9016	80	80	26,5	100	75	1	бр.

# Uponor Smatrix Base / Style

## Uponor Smatrix Base Термостат цифров T-146 Bus

- измерва и показва възприеманата стайна температура
- клас на защита: IP30
- цвят: бял гланц

### Функции:

- индикация за зададените температури за отопление или охлаждане
- функция за разрешаване на охлаждане (стая по стая)
- показва температурата по Целзий или по Фаренхайт
- режими на работа: стайна температура (RT), вътрешна с макс./мин. температура на пода (RFT), отдалечен сензор (RS), отдалечен външен сензор (RO)
- приемане на режим на работа от таймер
- настройка на температурата през нощта
- показва текущата версия на софтуера (при включване)
- опция: може да се свърже подов сензор

### Състои се от:

- Uponor Smatrix Base термостат цифров T-146 Bus
- материал за монтаж



Арт. номер	Размери	l mm	b mm	d mm	Кол-во 2	Кол-во 1	ME
<b>1086976</b>	RAL9016	80	80	26,5	75	1	бр.

## Uponor Smatrix Base Термостат стандартен T-145 Bus

- измерва възприеманата стайна температура
- клас на защита: IP30
- цвят: бял гланц

### Функции:

- светлинна индикация зад циферблата след промяна на зададената стойност
- индикация на зададените стойности за отопление / охлаждане
- превключвател за включване / изключване на функцията таймер, ако е инсталиран таймер
- опция: включване / изключване на функцията таймер

### Състои се от:

- Uponor Smatrix Base термостат стандарт T-145 Bus
- материал за монтаж



Арт. номер	Размери	l mm	b mm	d mm	Кол-во 2	Кол-во 1	ME
<b>1086974</b>	RAL9016	80	80	26,5	75	1	бр.

# Uponor Smatrix Base / Style

## Uponor Smatrix Base Термостат стандартен T-145 Bus POD

- измерва възприеманата стайна температура
- клас на защита: IP30
- цвят: бял гланц

### Функции:

- светлинна индикация зад циферблата след промяна на зададената стойност
- индикация на зададените стойности за отопление / охлаждане
- превключвател за включване / изключване на функцията таймер, ако е инсталиран таймер
- опция: включване / изключване на функцията таймер

### Състои се от:

- Uponor Smatrix Base термостат стандарт T-145 Bus POD
- материал за монтаж



Арт. номер	Размери	l mm	b mm	d mm	Кол-во 2	Кол-во 1	ME
<b>1086975</b>	RAL9016	80	80	26,5	75	1	бр.

## Uponor Smatrix Base термостат вграден T-144 Bus

- измерва възприеманата стайна температура
- проектиран за монтаж в стена, включително рамка
- различни рамки могат да се използват за монтаж
- клас на защита: IP30
- цвят: бял гланц

### Функции:

- индикация на стойностите за отопление / охлаждане
- превключвател за включване / изключване на функцията таймер, ако е инсталиран таймер

### Състои се от:

- Uponor Smatrix Base термостат за вграждане T-144 Bus
- материал за монтаж
- външна рамка



Арт. номер	Размери	l mm	b mm	d mm	Кол-во 2	Кол-во 1	ME
<b>1086973</b>	RAL9016	81,5	81,5	41,7	60	1	бр.

# Uponor Smatrix Base / Style

## Uponor Smatrix Base термостат общ. зони T-143 Bus

- измерва възприеманата стайна температура
- клас на защита: IP30
- цвят: бял гланц

### Функции:

- потенциометър на задната страна за регулиране на зададената температура
- детектор за външна намеса
- сух контакт за принудително превключване в режим ECO, напр. чрез SMS модул или BMS
- сух контакт за превключване на отопление / охлаждане
- превключвател за избор на функция / сензор
- опция: може да бъде свързан подов, външен или отдалечен датчик

### Състои се от:

- Uponor Smatrix Base термостат публичен T-143 Bus
- материал за монтаж



Арт. номер	Размери	l mm	b mm	d mm	Кол-во 2	Кол-во 1	ME
<b>1086972</b>	RAL9016	80	80	26,5	75	1	бр.

## Uponor Smatrix Base адаптор стен. монтаж Style T-149 A-14X

- T-149 адаптор за стенов монтаж
- с вкл. монтажния материал
- цвят: бял RAL9016



Арт. номер	l mm	b mm	k mm	k1 mm	k2 mm	w mm	Кол-во 2	Кол-во 1	ME
<b>1087821</b>	79	14	65	60	60	79	90	1	бр.

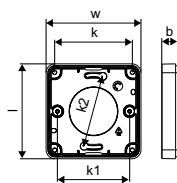

# Uponor Smatrix Base / Style

## Uponor Smatrix Base адаптор стен. монтаж Style T-149 A-14X

- T-149 адаптор за стенен монтаж
- с вкл. монтажния материал
- цвят: черен

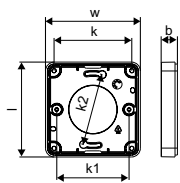

Арт. номер	Размери	l mm	b mm	k mm	k1 mm	k2 mm	w mm	Кол-во 2	Кол-во 1	ME
1087822	BLACK	79	14	65	60	60	79	90	1	бр.

## Uponor Smatrix Стенна конзола T-X A-1XX

- стенна конзола за Uponor Smatrix термостати
- цвят: бял гланц (RAL9016)



Арт. номер	Размери	l mm	h mm	d mm	Кол-во 2	Кол-во 1	ME
1086986	RAL9016	90	90	2,1	250	1	бр.

## Uponor Smatrix Base шинен кабел A-145

- 4-жилен шинен кабел за свързване на Uponor Smatrix Base / Base PRO устройства
- 2 жици за захранване / 2 жици за предаване на данни
- екраниране: алуминиево / полиестерно фолио с трасираща нишка
- температурен диапазон: -20°C ... + 80°C
- сечение: AWG22
- обвивка: PVC
- номинално напрежение: 400V AC/DC



Арт. номер	Размери	L m	Кол-во 2	Кол-во 1	ME
1071670	50m	50	2	1	бр.

## Uponor Smatrix датчик подов/отдалечен S-1XX

- може да се комбинира с Uponor Smatrix Wave / Base (Pro) термостати
- може да се използва като подов или като отдалечен сензор
- дължина: 3м
- сензор тип: NTC 10kOhm при 25°C



Арт. номер	L m	Кол-во 2	Кол-во 1	ME
1071684	3	63	1	бр.

# Uponor Smatrix Base / Style

## Uponor Smatrix реле модул Н/С М-1ХХ

- 24V реле модул
- интерфейс към източник на отопление / охлаждане
- превключвател Отопление / Охлаждане между Uponor Smatrix и източника на отопление / охлаждане
- вкл. жлеб за монтаж на DIN шина, ръчен, монтажен материал
- контакт: 2 превключвателя (CO)
- Бобина: 24VDC
- тестово напрежение: 5kV
- клас на защита: IP40
- комутационно напрежение: 380VAC, 125VDC
- комутационен ток: 5A@250VAC, 5A@30VDC
- материали на контактите: Ag + Au с покритие
- температурен диапазон: -40°C ... + 70°C



Арт. номер	Размери	OV V	l mm	b mm	d mm	Кол-во 2	Кол-во 1	ME
<b>1083576</b>	24V	24	85,5	16	70,5	84	1	бр.

## Uponor Smatrix реле модул Н/С М-1ХХ

- 230V реле модул
- интерфейс към източник на отопление / охлаждане
- превключване на Отопление / Охлаждане между Uponor Smatrix и източника на отопление / охлаждане
- вкл. жлеб за монтаж на DIN шина, ръчен, монтажен материал, стенна кутия
- контакт: 2 превключвателя (CO)
- Бобина: 230VDC
- тестово напрежение: 5kV
- клас на защита: IP40
- комутационно напрежение: 380VAC, 125VDC
- комутационен ток: 5A@250VAC, 5A@30VDC
- материали на контактите: Ag + Au с покритие
- температурен диапазон: -40°C ... + 70°C



Арт. номер	Размери	OV V	l mm	b mm	d mm	Кол-во 2	Кол-во 1	ME
<b>1083577</b>	230V	230	85,5	16	70,5	16	1	бр.

# Uponor Smatrix Base / Style

## Uponor Smatrix к-кт задвижка за ъпгрейд А-XXX

- 24V комплект за модернизирание на задвижки
- включва 3 байонетни адаптерни пръстена за колекторни вентили, инструкции за монтаж
- интерфейс между съществуващи колектори на други производители и системата за управление Uponor Smatrix
- съвместим с 80% от съществуващите колектори от други производители
- индикатор отворено / затворено
- NC (нормално затворено) = затваря се без захранване
- функция първо отворено
- функция автобаланс за нови и модернизирани инсталации
- температурен диапазон: 0 ° C... 60 ° C
- височина: 58mm + адапторен пръстен
- цвят: син

- списък за адаптация можете да намерите на адрес: [www.uponor.com/download-centre](http://www.uponor.com/download-centre)

- дължина на хода: 5mm
- свързващ кабел: 2x 0.75mm<sup>2</sup> x 1m
- U бобина: 24V / 50Hz
- P бобина: 1W
- диаметър: 44.3mm



Арт. номер	Размери	d mm	OV V	P W	h mm	Кол-во 2	Кол-во 1	ME
1083575	24V, NC, 1W	44	24	~ 1	58	100	1	комплект

## Uponor Vario PLUS електрическа задвижка NC

- индикатор отворено/затворено
- експлоатация при температура на околната среда до + 60 ° C
- височина: 54 мм
- клас на защита: IP54



Арт. номер	Размери	d mm	AG mm	OV V	P W	h mm	Кол-во 2	Кол-во 1	ME
<b>NEW</b> 1000138	24V MT30x1,5	40	30x1,5	24	~2	54	10	1	бр.

# Upronor Base

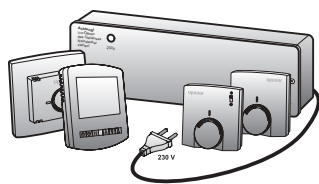

Икономична 230V система за управление на лъчисто отопление в помещения, която е лесна за инсталиране и използване. Метод на окабеляване и логика на управление, които са познати и лесни за

работа.

## Предимства

- Стандартно окабеляване 230V
- Широк избор на термостати
- Лесна за инсталиране и използване
- Широко разпространени метод на окабеляване и логика на управление
- Лесна интеграция със стандартно управление на времето за включване / изключване



## Спецификация

- 230V стандартно окабеляване
- общи метод на свързване и логика на управление
- лесна интеграция към стандартни времеви контроли
- допълнителна опция! помпена логика

## Приложение

- кабелен стаен термостат за лъчисто отопление и охлаждане

## Одобрения

- CE

## Upronor Base термостат стандартен T-23

- отпечатана скала на термостата с циферблат
- опростен on/off контрол (биметална пластина)
- Обхватът на регулиране може да бъде ограничен механично чрез преместване на щифтове под циферблата
- захранва се от основния модул (контролер Upronor Base X-23)
- обхват на настройка: + 5 ° C... + 30 ° C
- кабел: 4x 1.5mm<sup>2</sup>
- макс. дължина на кабела: 100м
- клас на защита: IP30
- цвят: RAL 9010



Арт. номер	Размери	OV	l	b	d	colour	Кол-во 2	Кол-во 1	ME
		V	mm	mm	mm	-			бр.
<b>1058422</b>	230V RAL9010	230	78	78,5	13,9	RAL 9010	160	1	бр.



# Uponor Base

## Uponor Base термостат вграден T-24

- отпечатана скала на термостат за вграден монтаж с циферблат
- обикновен превключвател вкл. / изкл. (биметален)
- обхватът на регулиране може да бъде ограничен механично чрез преместване на щифтове под циферблата
- захранване от базов модул (контролер Uponor Base X-23)
- обхват на настройка: + 5°C... + 30°C
- кабел: 4x 1.5mm<sup>2</sup>
- макс. дължина на кабела: 100м
- клас на защита: IP30
- цвят: чисто бяло, лъскаво

Състои се от:

- Uponor Base термостат за вграждане T-24 230V
- външна рамка 81x85x44.5mm
- протектор 50x50mm



Арт. номер	Размери	OV V	l mm	b mm	d mm	Кол-во 1 ME
<b>1058423*</b>	230V	230	81	85	44,5	1 бр.

## Uponor Base термостат H/C T-25



Арт. номер	Размери	OV V	l mm	b mm	d mm	Кол-во 1 ME
<b>1058424*</b>	230V	230	78	78,5	13,9	1 бр.

## Uponor Base термостат цифров програм. T-26

- страничен порт за свързване на подов / отдалечен датчик
- програмируем - 5/2 или 7 дни с четири нива на отопление на ден
- различни възможности за регулиране по избор - само въздух, само под, въздух и под
- режим отсъствие с функция за отмяна
- оптимизиран старт
- заключване - настройка за защита срещу отваряне
- показва текущия режим на термостата
- захранване от базов модул (контролер Uponor Base X-23)
- опция: отдалечен датчик (поръчва се отделно 1047459)
- обхват на настройките: + 5°C... + 35°C
- клас на защита: IP20
- цвят: ~ RAL9010



Арт. номер	Размери	OV V	l mm	b mm	d mm	colour	Кол-во 1 ME
<b>1058425</b>	230V RAL9010	230	85	98	13	RAL 9010	1 бр.

# Uponor Base

## Uponor Base датчик отдалечен

- отдалечен сензор за T-26 или термостат 1047457
- за минимална / максимална температура на пода
- дължина: 3м



Арт. номер	Размери	L m	Кол-во 1	ME
1047459	230V	3	1	бр.

## Uponor Vario PLUS електрическа задвижка NC

- индикатор отворено/затворено
- експлоатация при температура на околната среда до + 60 ° C
- височина: 54 мм
- клас на защита: IP54



Арт. номер	Размери	d mm	AG mm	OV V	P W	h mm	Кол-во 2	Кол-во 1	ME
<b>NEW</b> 1005605	230V MT30x1,5	40	30x1,5	230	~2	54	10	1	бр.

# Upronor Space



Upronor Space е специално адаптирана система за управление на таванни панели за отопление и охлаждане, която е лесна за инсталиране и използване. Тя включва сензори за относителна

влажност за максимална безопасност по време на охлаждане.

## Предимства

- Защита от конденз
- Лесна за инсталиране и употреба
- Хидравличен контрол на потока
- Бързо реагираща система за управление на отопление и охлаждане
- Съвързване на до 5 сензора за точката на конденз за максимална сигурност



## Спецификация

- бързо реагираща система за контрол на лъчисто отопление и охлаждане
- лесна за инсталиране и използване
- защита от конденз
- хидравличен контрол на потока
- свързване на до 5 датчика за контрол на точката на оросяване за максимална безопасност

## Приложение

- лъчисто отопление и охлаждане

## Upronor Vario баланс вентил

- Балансиране и затваряне на колектори
- За зонов контрол със задвижки Upronor M30x1.5mm MP
- Корпус - месинг
- Кръгли ръкохватки - полиамид
- Макс. изпитвателно налягане: 10 bar (вода)

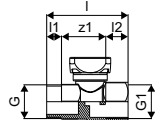

Арт. номер	Размери	l	l1	l2	G	G1	z1	Кол-во 2	Кол-во 1	ME
		mm	mm	mm	inch	inch	mm			
1005100	G1 - Rp1	80	15	22	1	1	44	10	1	комплект

# Uponor Space

## Uponor Vario PLUS електрическа задвижка NC

- индикатор отворено/затворено
- експлоатация при температура на околната среда до + 60 ° C
- височина: 54 мм
- клас на защита: IP54



Арт. номер	Размери	d mm	AG mm	OV V	P W	h mm	Кол-во 2	Кол-во 1	ME
<b>NEW</b> 1000138	24V MT30x1,5	40	30x1,5	24	~2	54	10	1	бр.

# Uponor Vario

## Uponor Vario PLUS електрическа задвижка NC

- индикатор отворено/затворено
- експлоатация при температура на околната среда до + 60 ° C
- височина: 54 мм
- клас на защита: IP54



NEW	Арт. номер	Размери	d mm	AG mm	OV V	P W	h mm	Кол-во 2	Кол-во 1	МЕ
NEW	1000138	24V MT30x1,5	40	30x1,5	24	~2	54	10	1	бр.
NEW	1005605	230V MT30x1,5	40	30x1,5	230	~2	54	10	1	бр.

## Uponor Vario баланс вентил

- Балансиране и затваряне на колектори
- За зонов контрол със задвижки Uponor M30x1.5mm MP
- Корпус - месинг
- Кръгли ръкохватки - полиамид
- Макс. изпитвателно налягане: 10 bar (вода)



Арт. номер	Размери	l mm	l1 mm	l2 mm	G inch	G1 inch	z1 mm	Кол-во 2	Кол-во 1	МЕ
1005100	G1 - Rp1	80	15	22	1	1	44	10	1	комплект

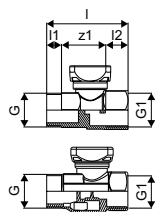

# Uponor Smatrix

## Uponor Smatrix трансформатор A-1XX

- резервно захранване за Uponor Smatrix Wave / Base (Pro) контролер
- вкл. монтажния материал
- може да бъде монтиран в Uponor Smatrix контролера или отделно до него
- клас на защита: IP20
- вторично напрежение: 24V AC (50VA)
- допълнително съответствие: EAC
- цвят: сив



Арт. номер	l mm	h mm	d mm	Кол-во 2	Кол-во 1	ME
<b>1071677</b>	110	97	55	12	1	бр.

## Uponor Smatrix к-кт задвижка за ъпгрейд A-XXX

- 24V комплект за модернизиране на задвижки
- включва 3 байонетни адаптерни пръстена за колекторни вентили, инструкции за монтаж
- интерфейс между съществуващи колектори на други производители и системата за управление Uponor Smatrix
- съвместим с 80% от съществуващите колектори от други производители
- индикатор отворено / затворено
- NC (нормално затворено) = затваря се без захранване
- функция първо отворено
- функция автобаланс за нови и модернизирани инсталации
- температурен диапазон: 0 ° C... 60 ° C
- височина: 58mm + адаптерен пръстен
- цвят: син
- списък за адаптация можете да намерите на адрес: [www.uponor.com/download-centre](http://www.uponor.com/download-centre)

- дължина на хода: 5mm
- свързващ кабел: 2x 0.75mm<sup>2</sup> x 1m
- U бобина: 24V / 50Hz
- P бобина: 1W
- диаметър: 44.3mm



Арт. номер	Размери	d mm	OV V	P W	h mm	Кол-во 2	Кол-во 1	ME
<b>1083575</b>	24V, NC, 1W	44	24	~ 1	58	100	1	комплект

## Uponor Vario S електрическа задвижка NC



Арт. номер	Размери	d mm	IG mm	OV V	P W	h mm	Кол-во 2	Кол-во 1	ME
<b>NEW 1013008</b>	24V NC FT30x1,5	40	30x1,5	24	~ 2	56	10	1	бр.

# Uponor Smatrix

## Uponor Vario електрическа задвижка S

- 24V
- Бобина: 24V/50Hz



OUT

Арт. номер	Размери	d mm	IG mm	OV V	P W	h mm	Кол-во 2	Кол-во 1	ME
<b>1087778</b>	24V	44	30x1,5	24	~ 1	58	100	1	комплект

## Uponor Smatrix реле модул Н/С М-1XX

- 24V реле модул
- интерфейс към източник на отопление / охлаждане
- превключвател Отопление / Охлаждане между Uponor Smatrix и източника на отопление / охлаждане
- вкл. жлеб за монтаж на DIN шина, ръчен, монтажен материал
- контакт: 2 превключвателя (CO)
- Бобина: 24VDC
- тестово напрежение: 5kV
- клас на защита: IP40
- комутационно напрежение: 380VAC, 125VDC
- комутационен ток: 5A@250VAC, 5A@30VDC
- материали на контактите: Ag + Au с покритие
- температурен диапазон: -40°C ... + 70°C



Арт. номер	Размери	OV V	l mm	b mm	d mm	Кол-во 2	Кол-во 1	ME
<b>1083576</b>	24V	24	85,5	16	70,5	84	1	бр.

## Uponor Smatrix реле модул Н/С М-1XX

- 230V реле модул
- интерфейс към източник на отопление / охлаждане
- превключване на Отопление / Охлаждане между Uponor Smatrix и източника на отопление / охлаждане
- вкл. жлеб за монтаж на DIN шина, ръчен, монтажен материал, стенна кутия
- контакт: 2 превключвателя (CO)
- Бобина: 230VDC
- тестово напрежение: 5kV
- клас на защита: IP40
- комутационно напрежение: 380VAC, 125VDC
- комутационен ток: 5A@250VAC, 5A@30VDC
- материали на контактите: Ag + Au с покритие
- температурен диапазон: -40°C ... + 70°C



Арт. номер	Размери	OV V	l mm	b mm	d mm	Кол-во 2	Кол-во 1	ME
<b>1083577</b>	230V	230	85,5	16	70,5	16	1	бр.

# Uponor Smatrix

## Uponor Smatrix датчик подов/отдалечен S-1XX

- може да се комбинира с Uponor Smatrix Wave / Base (Pro) термостати
- може да се използва като подов или като отдалечен сензор
- дължина: 3м
- сензор тип: NTC 10kOhm при 25°C



Арт. номер	L m	Кол-во 2	Кол-во 1	ME
<b>1071684</b>	3	63	1	бр.

## Uponor Smatrix Стенна конзола T-X A-1XX

- стенна конзола за Uponor Smatrix термостати
- цвят: бял гланц (RAL9016)



Арт. номер	Размери	l mm	h mm	d mm	Кол-во 2	Кол-во 1	ME
<b>1086986</b>	RAL9016	90	90	2,1	250	1	бр.



# Uponor Ecoflex Thermo VIP

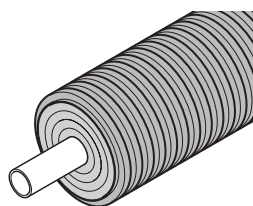

Uponor Ecoflex Thermo VIP тръби, произведени на базата на европейски стандарт EN 15632, са за отоплителни и охлаждащи приложения.

Единичните тръби са за проекти с големи

изисквания за дебит. Thermo Twin се състои от тръби за подаване и връщане в един кожух. Тръбите имат изключително добри изолационни характеристики и гъвкавост.

## Предимства

- Отлична гъвкавост
- Революционна енергийна ефективност
- Доказани експлоатационни качества на изолационния материал
- Тръбата може да бъде поръчана с определена дължина
- Пълна гама от фитинги и аксесоари



## Спецификация

- Гъвкава, предварително изолирана, самокомпенсираща се пластмасова тръбна система, произведена на базата на EN 15632
- Средна тръба: от омрежен полиетилен (PE-Xa), съгл. изискванията на EN ISO 15875, естествено оцветена, PN 6 (SDR 11), Кислородна плътност на базата на EN 15632
- Изолационен материал: Революционен изолационен материал с изключително ниска ламбда стойност, в комбинация с трайно еластична PE-X пена със затворена клетка
- Предпазна тръба: гофриран полиетилен с висока плътност (HDPE)

## Приложение

- Пренос на отоплителна и охлаждаща вода за заровени инсталации.
- Работна температура на отопление 80°C според EN 15632
- Аварийна температура 95°C
- Статична верификация за натоварен трафик от 60 тона

## Одобрения

- Одобренията трябва да се проверяват от местно отговорно лице

## Uponor Ecoflex Thermo VIP Single

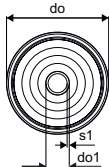

Арт. номер	Размери	do mm	do1 mm	s1 mm	R m	Weight kg	Кол-во 1 ME
1095714	40X3,7/140	140	40	3,7	0,35	1,67	200 m
1095715	50X4,6/140	140	50	4,6	0,4	1,93	200 m
1095716	63X5,8/140	140	63	5,8	0,5	2,35	200 m
1095717	75X6,8/140	140	75	6,8	0,6	2,73	200 m
1095718	90X8,2/175	175	90	8,2	0,7	4,00	100 m
1095719	110X10,0/175	175	110	10	0,9	5,08	100 m
1095720	125X11,4/200	200	125	11,4	1,3	6,65	120 m

# Uponor Ecoflex Thermo VIP

## Uponor Ecoflex Thermo VIP Twin

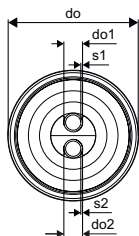

NEW

NEW

NEW

NEW

NEW

Арт. номер	Размери	do mm	do1 mm	do2 mm	s1 mm	s2 mm	R m	Weight kg	Кол-во 1	ME
<b>1118580</b>	2x25x2,3/140	140	25	25	2,3	2,3	0,4	1,70	200	m
<b>1118581</b>	2x32x2,9/140	140	32	32	2,9	2,9	0,5	1,91	200	m
<b>1118582</b>	2x40x3,7 /175	175	40	40	3,7	3,7	0,8	2,90	200	m
<b>1118583</b>	2x50x4,6/175	175	50	50	4,6	4,6	0,9	3,44	200	m
<b>1118584</b>	2x63x5,8/200	200	63	63	5,8	5,8	1,2	4,88	100	m
<b>1118585</b>	2x75x6,8/250	250	75	75	6,8	6,8	1,4	6,77	100	m

# Uponor Ecoflex Thermo

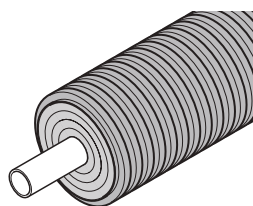

Тръбите Uponor Ecoflex Thermo, сертифицирани по европейски стандарт EN 15632, са предназначени за отопление и охлаждане. Единичните тръби са подходящи за проекти с големи изисквания за

дебит. Thermo Twin се състои от захранваща и връщаща тръби в една обвивка. Тръбите се предлагат в големи дължини на намотките и се характеризират с висока гъвкавост за добра инсталация и енергийна ефективност.

## Предимства

- Добра енергийна ефективност
- Надеждни: 25 години доказана експлоатация
- Могат да се поръчат в индивидуални дължини по спецификация
- Сертифицирана система
- Лесни за инсталиране
- Изключително гъвкави



## Спецификация

- Гъвкава, предварително изолирана, самокомпенсираща се пластмасова тръбна система, произведена съгласно EN 15632
- Вътрешна тръба: от омрежен полиетилен (PE-Xa), съгласно EN ISO 15875, естествен цвят, PN 6 (SDR 11) или PN 10 (SDR 7,4), Кислородна защита съгласно EN 15632
- Изолационен материал: PE-X пена със затворена клетка, постоянно еластична, устойчива на стареене
- Външна тръба/кожух: Гофриран полиетилен с висока плътност (HDPE)

## Приложение

- Пренос на отоплителна и охлаждаща вода за подземни инсталации.
- Макс. работна температура на отопление 80°C съгласно EN 15632
- Аварийна температура 95°C
- Статична верификация за тежкотоварен трафик от 60 тона

## Одобрения

- Одобренията трябва да бъдат проверени от местно отговорно лице

## Uponor Ecoflex Thermo Single

- Отопление и охлаждане
- Една вътрешна тръба PE-Xa с кислородна бариера
- Мах. натоварване 6 bar / 95°C
- PEX пена, корпус от HDPE

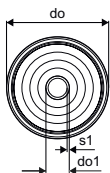

Арт. номер	Размери	do mm	do1 mm	s1 mm	ZZ_ m	R m	Weight kg	Кол-во 1 ME
1018110	32x2,9/140	140	32	2,9	0,30	0,30	1,31	200 m
1018111	40x3,7/175	175	40	3,7	0,35	0,35	2,20	200 m
1018112	50x4,6/175	175	50	4,6	0,45	0,45	2,40	200 m
1018113	63x5,8/175	175	63	5,8	0,55	0,55	2,80	200 m
1018114	75x6,8/200	200	75	6,8	0,80	0,80	3,74	100 m
1018115	90x8,2/200	200	90	8,2	1,10	1,10	4,20	100 m
1018116	110x10,0/200	200	110	10	1,20	1,20	5,24	100 m
1083868	125x11,4/250	250	125	11,4	1,40	1,40	7,25	120 m

# Uponor Ecoflex Thermo

## Uponor Ecoflex Thermo Twin

- Отопление и охлаждане
- Две вътрешни тръби РЕ-Ха с кислородна бариера
- Мах. натоварване 6 bar / 95°C
- Цветен профил на центъра, за избягване на объркване на захранващата и връщащата линии
- РЕХ пяна, корпус от HDPE

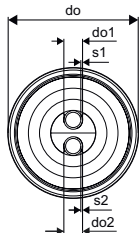

Арт. номер	Размери	do mm	do1 mm	do2 mm	s1 mm	s2 mm	ZZ_ m	R m	Weight kg	Кол-во 1 ME
1018134	2x25x2,3/175	175	25	25	2,3	2,3	0,50	0,5	2,20	200 m
1018135	2x32x2,9/175	175	32	32	2,9	2,9	0,60		2,40	200 m
1018136	2x40x3,7 /175	175	40	40	3,7	3,7	0,80		2,60	200 m
1018137	2x50x4,6/200	200	50	50	4,6	4,6	1,00		3,50	100 m
1018138	2x63x5,8/200	200	63	63	5,8	5,8	1,20		4,55	100 m

## Uponor Ecoflex Thermo Mini

- Отопление и охлаждане
- Една вътрешна тръба РЕ-Ха с кислородна бариера
- Мах. натоварване 6 bar / 95°C
- РЕХ пяна, HDPE корпус

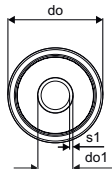

Арт. номер	Размери	do mm	do1 mm	s1 mm	R m	Weight kg	Кол-во 1 ME
1018132	25x2,3/68	68	25	2,3	0,2	0,50	200 m
1018133	32x2,9/68	68	32	2,9	0,25	0,55	200 m

# Uponor Ecoflex Varia

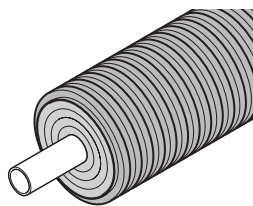

Тръбите Uponor Ecoflex Varia, сертифицирани по европейски стандарт EN 15632, са предназначени за отопление и охлаждане с намалени изисквания за изолация. Varia Single е за проекти, които изискват

голям капацитет на потока. Varia Twin съдържа хранваща и връщаща тръби в една обвивка. Тръбите се предлагат в големи дължини на намотките и се характеризират с висока гъвкавост за висока ефективност при монтаж.

## Предимства

- Висока икономичност на инсталацията
- Лесни за инсталиране
- Изключително гъвкави
- Могат да се поръчат в индивидуални дължини по спецификация
- Надеждни: 25 години доказана експлоатация



## Спецификация

- Гъвкава, предварително изолирана, самокомпенсираща се пластмасова тръбна система, произведена съгласно EN 15632
- Вътрешна тръба: от омрежен полиетилен (PE-Xa), базирана на EN ISO 15875, естествен цвят, PN 6 (SDR 11) или PN 10 (SDR 7,4), Кислородна защита съгласно EN 15632
- Изолационен материал: PE-X пена със затворена клетка, постоянно еластична, устойчива на стареене
- Външна тръба/кожух: Гофриран полиетилен с висока плътност (HDPE)

## Приложение

- Пренос на отоплителна и охлаждаща вода за подземни инсталации.
- Макс. работна температура на отопление 80°C съгласно EN 15632
- Аварийна температура 95°C
- Статична верификация за тежкотоварен трафик от 60 тона

## Одобрения

- Одобренията трябва да бъдат проверени от местно отговорно лице

## Uponor Ecoflex Varia Single

- Отопление и охлаждане
- Една вътрешна тръба PE-Xa с кислородна бариера
- Мах. натоварване 6 bar / 95°C
- PEX пена, HDPE корпус

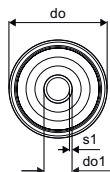

Арт. номер	Размери	do mm	do1 mm	s1 mm	ZZ m	Weight kg	Кол-во 1 ME
1018230	25x2,3 /90	90	25	2,3	0,25	1,02	200 m
1018231	32x2,9 /90	90	32	2,9	0,30	1,12	200 m
1018232	40x3,7 /140	140	40	3,7	0,35	1,47	200 m
1018233	50x4,6 /140	140	50	4,6	0,40	1,67	200 m
1018234	63x5,8 /140	140	63	5,8	0,50	1,97	200 m
1018235	75x6,8 /175	175	75	6,8	0,60	2,72	200 m
1018236	90x8,2 /175	175	90	8,2	0,70	3,14	100 m
1018237	110x10,0 /175	175	110	10	0,90	4,14	100 m
1062886	125x11,4/200	200	125	11,4	1,40	5,00	120 m

# Uponor Ecoflex Varia

## Uponor Ecoflex Varia Twin

- Отопление и охлаждане
- Две тръби РЕ-Ха с кислородна бариера
- Мах. натоварване 6 bar / 95°C
- Цветен профил на центъра, за избягване на объркване на захранващата и връщащата линии
- РЕХ пяна, HDPE корпус

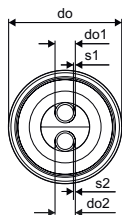

Арт. номер	Размери	do mm	do1 mm	do2 mm	s1 mm	s2 mm	ZZ m	Weight kg	Кол-во	1 ME
<b>1018238</b>	2x25x2,3/140	140	25	25	2,3	2,3	0,40	1,36	200	m
<b>1018239</b>	2x32x2,9/140	140	32	32	2,9	2,9	0,50	1,43	200	m
<b>1018240</b>	2x40x3,7/140	140	40	40	3,7	3,7	0,70	2,08	200	m
<b>1018241</b>	2x50x4,6/175	175	50	50	4,6	4,6	0,90	2,84	200	m

# Uponor Ecoflex Aqua VIP

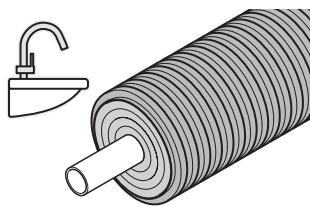

Тръбите Uponor Ecoflex Aqua са надежден избор за хигиенно и енергийно ефективно разпределение на топла чешмяна вода в заровени инсталации.

Тръбите Aqua се предлагат в две версии: единична

тръба за голям дебит или когато е достатъчна една хранваща линия; двойна тръба с хранваща и циркуляционна тръба в една обвивка. Тръбите имат изключително добри изолационни характеристики и гъвкавост. Предлагат се на кангали или в определени дължини по спецификация на клиента.

## Предимства

Чисти и хигиенични

Отлична гъвкавост

Лесни за инсталиране

Революционна енергийна ефективност

Доказани експлоатационни характеристики на изолационния материал

Пълна гама от аксесоари и фитинги



## Спецификация

- Гъвкава, предварително изолирана, самокомпенсираща се пластмасова тръбна система.
- Средна тръба: от омрежен полиетилен (PE-Xa), съгл. изискванията на EN ISO 15875, естествено оцветена, PN 10 (SDR 7,4)
- Изолационен материал: Революционен изолационен материал с изключително ниска ламбда стойност, в комбинация с трайно еластична PE-X пена със затворена клетка
- Предпазна тръба: гофриран полиетилен с висока плътност (HDPE)

## Приложение

- Пренос на топла чешмяна вода за заровени инсталации.
- Работна температура 70°C според EN 15875
- Аварийна температура 95°C
- Статична верификация за натоварен трафик от 60 тона

## Одобрения

- Одобренията трябва да се проверяват от местно отговорно лице

## Uponor Ecoflex Aqua VIP Single



Арт. номер	Размери	do mm	do1 mm	s1 mm	R m	Weight kg	Кол-во 1 ME
1119047	40x5,5/140	140	40	5,5	0,4	1,84	200 m
1119048	50x6,9/140	140	50	6,9	0,45	2,19	200 m
1119049	63x8,6/140	140	63	8,6	0,55	2,76	200 m
1119050	75x10,3/140	140	75	10,3	0,7	3,33	100 m
1119051	90x12,3/175	175	90	12,3	0,8	4,88	100 m
1119052	110x15,1/175	175	110	15,1	1	6,33	100 m

# Uponor Ecoflex Aqua VIP

## Uponor Ecoflex Aqua VIP Twin

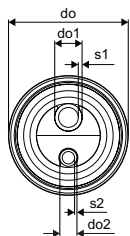

Арт. номер	Размери	do mm	do1 mm	do2 mm	s1 mm	s2 mm	R m	Weight kg	Кол-во 1	ME
<b>1119053</b>	25x3,5-20x2,8/140	140	25	20	4,4	2,8	0,45	1,74	200	m
<b>1119054</b>	32x4,4-20x2,8/140	140	32	20	4,4	2,8	0,55	1,88	200	m
<b>1119055</b>	40x5,5-25x3,5/140	140	40	25	5,5	3,5	0,7	2,18	200	m
<b>1119056</b>	50x6,9-32x4,4/175	175	50	32	6,9	4,4	0,8	3,36	200	m



# Uponor Ecoflex Aqua

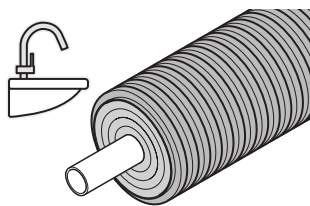

Тръбите Uponor Ecoflex Aqua са надежден избор за хигиенно и енергийно ефективно разпределение на гореща вода в заземени инсталации. Тръбите Aqua се предлагат в два варианта: единична тръба

за голям капацитет на потока или когато е достатъчна една захранваща линия; Двойна тръба с тръби за захранване и циркулация в една обвивка.

## Предимства

- Чисто и хигиенично
- Бърза инсталация: гъвкава, лесна за работа
- Устойчива на корозия
- Надеждна: 25 години доказана експлоатация
- Пълна гама от аксесоари и фитинги



## Спецификация

- Гъвкава, предварително изолирана, самокомпенсираща се пластмасова тръбна система, произведена съгласно EN 15632
- Вътрешна тръба: от омрежен полиетилен (PE-Xa), съгласно EN ISO 15875, естествен цвят, PN 10 (SDR 7,4)
- Изолационен материал: PE-X пена със затворена клетка, постоянно еластична, устойчива на стареене
- Външна тръба/кожух: Гофриран полиетилен с висока плътност (HDPE)

## Приложение

- Пренос на битова гореща вода за подземни инсталации.
- Макс. работна температура на БГВ 70°C въз основа на EN 15875
- Аварийна температура 95°C
- Статична верификация за тежкотоварен трафик от 60 тона

## Одобрения

- Одобренията трябва да бъдат проверени от местно отговорно лице

## Uponor Ecoflex Aqua Single

- Топла битова вода
- Една вътрешна тръба PE-Xa
- Мах. натоварване 10 bar / 95°C
- PE-X пена, HDPE корпус

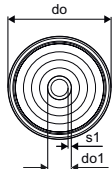

Арт. номер	Размери	do mm	do1 mm	s1 mm	ZZ_ m	Weight kg	Кол-во 1 ME
1018117	25x3,5/140	140	25	3,5	0,35	1,24	200 m
1018118	32x4,4/140	140	32	4,4	0,40	1,42	200 m
1018119	40x5,5/175	175	40	5,5	0,45	2,40	200 m
1018120	50x6,9/175	175	50	6,9	0,55	2,70	200 m
1018121	63x8,6/175	175	63	8,6	0,65	3,20	200 m
1018122	75x10,3/200	200	75	10,3	0,90	4,34	100 m
1018123	90x12,3/200	200	90	12,3	1,20	5,30	100 m
1036036	110x15,1/200	200	110	15,1	1,30	6,50	100 m

# Uponor Ecoflex Aqua

## Uponor Ecoflex Aqua Twin

- Топла битова вода с циркулация
- Две вътрешни тръби PE-Ха
- Мах. натоварване 10 bar / 95°C
- PEX пяна, HDPE корпус
- Оцветен профил на центъра, за предотвратяване на объркване на захранващата и циркуляционната линии

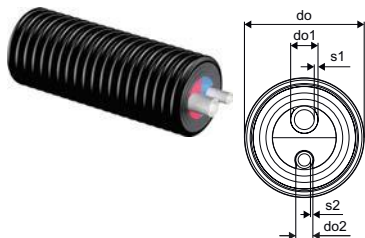

Арт. номер	Размери	do mm	do1 mm	do2 mm	s1 mm	s2 mm	ZZ_ m	Weight kg	Кол-во	1 ME
1018139	25x3,5-25x3,5/175	175	25	25	3,5	3,5	0,65	2,05	200	m
1018140	32x4,4-25x3,5/175	175	32	25	4,4	3,5	0,70	2,20	200	m
1018141	40x5,5-25x3,5/175	175	40	25	5,5	3,5	0,90	2,45	200	m
1044015	40x5,5-32x4,4/175	175	40	32	5,5	4,4	0,90	2,80	200	m
1018142	50x6,9-25x3,5/175	175	50	25	6,9	3,5	1,00	2,73	200	m
1034188	50x6,9-32x4,4/175	175	50	32	6,9	4,4	1,00	3,10	200	m
1044016	50x6,9-40x5,5/200	200	50	40	6,9	5,5	1,00	3,50	100	m
1044013	50x6,9-50x6,9/200	200	50	50	6,9	6,9	1,00	3,60	100	m

# Uponor Ecoflex Quattro

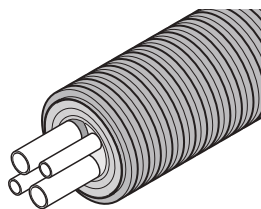

Uponor Ecoflex Quattro е решение „всичко в една тръба“ покриващо всякакви изисквания: големи мрежи за доставка на вода или единична връзка към една сграда. Тя осигурява вода за отопление, доставка на

гореща вода и циркуляционни тръби в една и съща обвивка: две от тръбите са предназначени за битова гореща вода, а другите две за отопление.

## Предимства

- Ценово ефективна инсталация „всичко в едно“
- Енергийно ефективно решение
- Лесна за инсталиране: изключително гъвкава
- Устойчива на корозия
- Надеждна: 25 години доказана експлоатация



## Спецификация

- Гъвкава, предварително изолирана, самокомпенсираща се пластмасова тръбна система, произведена съгласно EN 15632
- Вътрешна тръба: от омрежен полиетилен (PE-Xa), съгласно EN ISO 15875, естествен цвят, PN 6 (SDR 11) или PN 10 (SDR 7,4), Кислородна защита на базата на EN 15632 за отоплителни тръби
- Изолационен материал: PE-X пена със затворена клетка, постоянно еластична, устойчива на стареене
- Външна тръба/кожух: Гофриран полиетилен с висока плътност (HDPE)

## Приложение

- Пренос на вода за отопление и битова гореща вода за подземни инсталации.
- Работна температура за отопление 80°C съгласно EN 15632
- Работна температура БГВ 70°C съгласно EN ISO 15875
- Аварийна температура 95°C
- Статична верификация за тежкотоварен трафик от 60 тона

## Одобрения

- Одобренията трябва да бъдат проверени от местно отговорно лице

## Uponor Ecoflex Quattro

- Отопление и топла битова вода с циркулация
- Четири вътрешни тръби от PE-Xa
- Мах. натоварване 6 bar отопление / 10 bar чешмяна вода / 95°C
- PEX пена, HDPE корпус
- Оцветен профил на центъра, за избягване на объркване между линиите

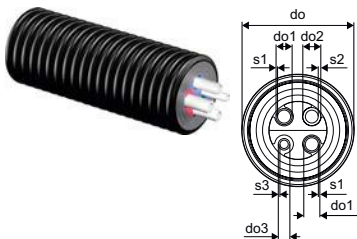

Арт. номер	Размери	do	do1	do2	do3	s1	s2	s3	ZZ	R	Weight	Кол-во	1	ME
		mm	mm	mm	mm	mm	mm	mm	m		m kg			
1018147	2x25x2,3-2x25x3,5/175	175	25	25	25	2,3	3,5	3,5	0,80		2,41	200		m
1018148	2x32x2,9-2x25x3,5/175	175	32	25	25	2,9	3,5	3,5	0,80		2,64	200		m
1018149	2x32x2,9-32x4,4-25x3,5/175	175	32	32	25	2,9	4,4	3,5	0,80		2,78	200		m
1044018	2x32x2,9-2x32x4,4/175	175	32	32	32	2,9	4,4	4,4	0,80		2,90	200		m
1044019	2x40x3,7-2x40x5,5/200	200	40	40	40	3,7	5,5	5,5	1,00		3,80	100		m

# Uponor Ecoflex Supra

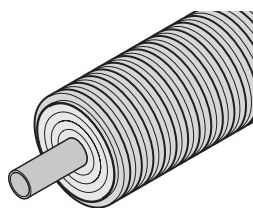

Uponor Ecoflex Supra е предназначена за приложение в инсталации за студена питейна вода и разпределение на вода за охлаждащи системи. Тръбите Uponor Ecoflex Supra са идеални за

доставка на студена вода до ваканционни курорти, хотелски комплекси или промишлени обекти.

## Предимства

- Чисто и хигиенично
- Лесна за инсталиране и много гъвкава
- Устойчива на корозия
- Може да се използва с различни видове стандартни фитинги



## Спецификация

- Гъвкава, предварително изолирана, пластмасова тръбна система
- Вътрешна тръба: от полиетилен PE 100 черен със син слой, PN 16 (SDR 11)
- Изолационен материал: PE-X пяна със затворена клетка, постоянно еластична, устойчива на стареене
- Външна тръба/кожух: Гофриран полиетилен с висока плътност (HDPE)

## Приложение

- Пренос на студена питейна или охлаждаща вода за подземни инсталации.
- Работна температура + 20°C
- Статична верификация за тежкотоварен трафик от 60 тона

## Одобрения

- Одобренията трябва да бъдат проверени от местно отговорно лице

## Uponor Ecoflex Supra

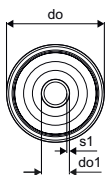

Арт. номер	Размери	do mm	do1 mm	s1 mm	R m	Weight kg	Кол-во 1 ME
1095722	25x2,3/68	68	25	2,3	0,3	0,52	200 m
1095723	32x2,9/68	68	32	2,9	0,4	1,47	200 m
1095724	40x3,7/140	140	40	3,7	0,5	1,47	200 m
1095725	50x4,6/140	140	50	4,6	0,6	1,67	200 m
1095726	63x5,8/140	140	63	5,8	0,7	1,97	200 m
1095727	75x6,8/175	175	75	6,8	0,9	2,72	150 m
1095728	90x8,2/175	175	90	8,2	1	3,14	100 m
1095729	110x10,0/200	200	110	10	1,2	5,24	100 m

# Uponor Ecoflex Supra PLUS

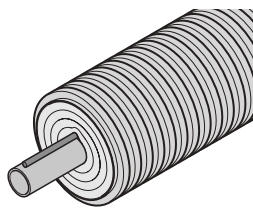

Uponor EcoFlex Supra PLUS е предназначена за захранващи линии за студена вода със саморегулиращ се кабел за предпазване от замръзване, който се управлява от специално

проектирано контролно устройство със сензор. Системата позволява транспортиране на питейна вода дори при най-ниски температури на околната среда.

## Предимства

- Надеждна и безпроблемна работа
- Лесни електрически връзки
- Чисто и хигиенично
- Устойчива на корозия
- Енергийно ефективна защита срещу замръзване



## Спецификация

- Гъвкава, предварително изолирана пластмасова тръбна система
- Вътрешна тръба: Полиетилен PE 80, PN 12,5 (SDR 11) или PE 100, PN 16 (SDR 11) черен със сини ивици или PE 100, PN 16 (SDR 11) черен със син слой
- Кабел: саморегулиращ се кабел за защита от замръзване, номинална мощност 10W / m при 5 ° C, Подаване на електроенергия от една точка на захранване макс. 150 m
- Защитна тръба: PE тръба за вграждане на сензор и за измерване на температурата.
- Изолационен материал: PE-X пяна със затворена клетка, постоянно еластична, устойчива на стареене
- Външна тръба/кожух: Гофриран полиетилен с висока плътност (HDPE)

## Приложение

- Пренос на студена питейна вода или отводняване под налягане в места, където има риск от замръзване за подземни инсталации.
- Работна температура + 20°C
- Статична верификация за тежкотоварен трафик от 60 тона

## Одобрения

- Одобренията трябва да бъдат проверени от местно отговорно лице

## Uponor Ecoflex Supra PLUS cable

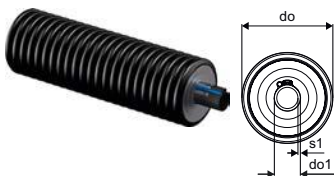

Арт. номер	Размери	do mm	do1 mm	s1 mm	R m	Weight kg	Кол-во 1	ME
1095730	25x2,3/68 1x10W/m	68	25	2,3	0,3	0,58	150	m
1095731	32x2,9/68 1x10W/m	68	32	2,9	0,4	0,67	150	m
1095734	40x3,7/140 1x10W/m	140	40	3,7	0,5	1,50	150	m
1095736	50x4,6/140 1x10W/m	140	50	4,6	0,6	1,70	150	m
1095737	63x5,8/140 1x10W/m	140	63	5,8	0,7	2,10	150	m
1095738	75x6,8/175 1x10W/m	175	75	6,8	0,9	2,90	150	m
1095739	90x8,2/200 1x10W/m	200	90	8,2	1,1	4,40	100	m
1095740	110x10,0/200 1x10W/m	200	110	10	1,2	5,30	100	m

# Uponor Ecoflex Supra PLUS

## Uponor Ecoflex Supra PLUS к-кт св./зав.

- Комплект за свързване и завършване за тръба Supra PLUS
- Дист. управление контролира макс. 150m кабел против замръзване
- Контролер с 5м кабел на сензора
- S1 кабелна връзка и краен комплект
- Две гумени капачки



Арт. номер	Размери	d mm	do mm	Weight kg	Кол-во	1 ME
<b>1048697*</b>	25+32/68	25+32	68	1,00	1	бр.
<b>1048698</b>	40+50/90	40+50	90	1,08	1	бр.
<b>1048699</b>	40+50+63/140	40+50+63	140	1,53	1	бр.
<b>1048700*</b>	75/175	75	175	1,64	1	бр.
<b>1048701*</b>	90/175	90	175	1,70	1	бр.
<b>1048702*</b>	90+110/200	90+110	200	1,92	1	бр.
<b>NEW</b> 1120124*	25+32/68					КОМПЛЕКТ
<b>NEW</b> 1120125	40+50/90					КОМПЛЕКТ
<b>NEW</b> 1120126	40+50+63/140					КОМПЛЕКТ
<b>NEW</b> 1120127*	75/175					КОМПЛЕКТ
<b>NEW</b> 1120128*	90+110/200					КОМПЛЕКТ

## Uponor Ecoflex Supra PLUS управление 150

- Контролен модул за тръба Supra PLUS
- Контролира макс. 150m кабел против замръзване
- С включен 5m кабел за сензор



Арт. номер	l mm	b mm	h mm	Weight kg	Кол-во	1 ME
<b>1048703</b>	87	165	39	0,30	1	бр.

## Uponor Ecoflex Supra PLUS



**NEW**

Арт. номер	l mm	b mm	h mm	Кол-во	1 ME
<b>1120123</b>	165	165	39	1	бр.

# Uponor Ecoflex Supra PLUS

## Uponor Ecoflex Supra PLUS датчик

- 10m кабел за сензор



Арт. номер	Размери	d mm	L m	Weight kg	Кол-во 1 бр.	ME
1044127	10m	5	10	0,20	1	бр.

## Uponor Ecoflex Supra PLUS кабелен к-кт S1

- Свързване на кабела против замръзване  
- S1 компоненти за кабелна връзка и завършване



Арт. номер	Weight kg	Кол-во 1 бр.	ME
1042310*	0,10	1	бр.

## Uponor Ecoflex Supra PLUS кабелен к-кт S2

- Свързване на кабела против замръзване  
- S2 компоненти тройно разклонение на кабела и завършване



Арт. номер	Weight kg	Кол-во 1 бр.	ME
1042311*	0,10	1	бр.

## Uponor Ecoflex Supra PLUS тройник прав

- Тройник за свързване на тръбния кожух  
- ABS половин черупки с изолация и редуктор  
- S2 компоненти за кабелен тройник и край  
- Натоварване от трафик 60 тона

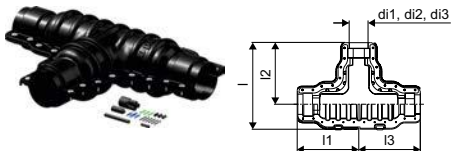

Арт. номер	Размери	l mm	l1 mm	l2 mm	l3 mm	d1 mm	d2 mm	d3 mm	Weight kg	Кол-во 2	Кол-во 1 бр.	ME
1061641	140/90/68	666	470	470	470	140	90	68	9,88	5	1	бр.
1061642	200/175/140	786	562	562	562	200	175	140	13,63	3	1	бр.

## Uponor Ecoflex редукторен пръстен

- Балансира различни размери на външната тръба в изолационен комплект

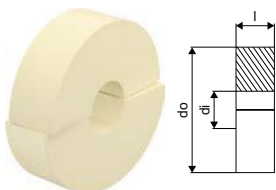

Арт. номер	Размери	l mm	di mm	do mm	Weight kg	Кол-во 2	Кол-во 1 бр.	ME
1060991	200/68	70	68	229	0,09	8	1	бр.
1060990	200/90	70	90	229	0,08	8	1	бр.

# Uponor Ecoflex Supra PLUS

## Uponor Ecoflex изол. к-кт тройник

- Тройник за свързване на външната тръба
- ABS половин черупки с изолация и редуктор
- Товар от трафик 60 тона

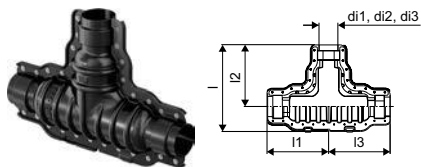

Арт. номер	Размери	L	L1	L2	L3	di1	di2	di3	Weight	Кол-во 2	Кол-во 1	ME
		mm	mm	mm	mm	mm	mm	mm	kg			
<b>1060982</b>	200/175/145/140	786	562	562	562	200	175	140	13,53	4	1	бр.



# Uponor Ecoflex Supra Standard

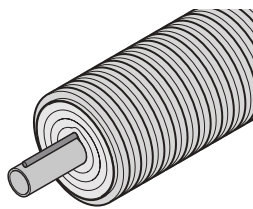

Uponor Ecoflex Supra Standard е предназначена за тръбопроводи за студена вода с кабел за защита от замръзване с постоянно съпротивление, който се контролира от модул за управление. Това

е идеална система за снабдяване с вода в студени условия при дълги тръбопроводи до 700 метра и големи мрежи.

## Предимства

- Надеждна: без необходимост от сервизна поддръжка
- Подробни инструкции за електрическата инсталация
- Енергийно ефективна защита от замръзване
- Чиста, хигиенична и сертифицирана
- Лесна за работа



## Спецификация

- Гъвкава, предварително изолирана пластмасова тръбна система
- Вътрешна тръба: Полиетилен PE 80, PN 12,5 (SDR 11) или PE 100, PN 16 (SDR 11) черен със сини ивици
- Кабел: кабел за защита от замръзване с постоянно съпротивление, в бял цвят с  $2 \times 0.05$  Ом/м за 150 до 700м или в жълт цвят с  $2 \times 0.48$  Ом/м за 50 до 300 м
- Изолационен материал: PE-X пена със затворена клетка, постоянно еластична, устойчива на стареене
- Външна тръба/кожух: Гофриран полиетилен с висока плътност (HDPE)

## Приложение

- Пренос на студена питейна вода или отводняване под налягане в места, където има риск от замръзване за подземни инсталации.
- Работна температура + 20°C
- Статична верификация за тежкотоварен трафик от 60 тона

## Одобрения

- Одобренията трябва да бъдат проверени от местно отговорно лице

## Uponor Ecoflex изол. к-кт тройник

- Тройник за свързване на външната тръба
- ABS половин черупки с изолация и редуктор
- Товар от трафик 60 тона

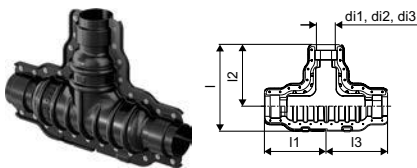

Арт. номер	Размери	l	l1	l2	l3	di1	di2	di3	Weight	Кол-во 2	Кол-во 1	ME
		mm	mm	mm	mm	mm	mm	mm	kg			
1060986	140/90/68	666	470	470	470	140	90	68	9,77	5	1	бр.
1060982	200/175/145/140	786	562	562	562	200	175	140	13,53	4	1	бр.

# Upronor Wipex

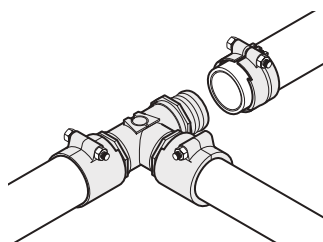

Тази технология е предназначена за свързване на тръби от омрежен полиетилен за топла и студена вода в инсталации за битово и топлоснабдяване. Муфите са налични в тръбни

размери от 25 мм до 110 мм в две серии: PN 6 и PN 10. Муфата е уплътнена с О-пръстен, а не с конопени конци, за бърза и надеждна инсталация.

## Предимства

- Лесни за инсталиране, без използване на кълчища
- Предварително отворени муфи за бърз монтаж
- Надеждни
- Месинг с високо качество



## Спецификация

- Wipex Фитинги от корозионноустойчив месинг, децинковане по DIN EN ISO 6509 с винт от неръждаема стомана.
- Уплътнителен О-пръстен между свързващите нипели на Wipex и съединенията на основните фитинги
- Комплект болтове за съединители включващ болт с шестостенна резба от неръждаема стомана и гайка, както и шайба от месинг
- Дизайн с предварително отворен ръкав с монтирана опорна част за размери 63-110mm.

## Приложение

- Фитинги за тръбни системи Thermo, Aqua, Quattro, Supra, Supra PLUS и Supra Standard
- Свързване на PE и PE-Ха тръби към съединения с цилиндрична външна резба
- Макс. работна температура 95°C

## Одобрения

- Одобренията трябва да бъдат проверени от местно отговорно лице

## Upronor Wipex муфа права PN6

- Свързване на PE-Ха или PE тръба
- Цилиндрична цолова резба G", уплътнение с О-пръстен
- Мах. натоварване 6 bar / 95°C или 16bar / 20°C
- DR = месинг устойчив на обезцинковане

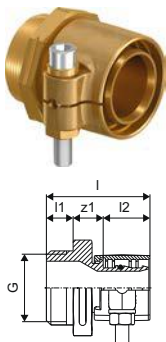

Арт. номер	Размери	l mm	l1 mm	l2 mm	G inch	z1 mm	p bar	Weight kg	Кол-во 2	Кол-во 1	ME
1018328	25x2,3-G1	47	12	21	1	14	6	0,20	40	1	бр.
1018329	32x2,9-G1	52	12	26	1	14	6	0,30	20	1	бр.
1018330	40x3,7-G1 1/4	61	16	30	1 1/4	15	6	0,50	10	1	бр.
1018331	50x4,6-G1 1/4	68	16	37	1 1/4	16	6	0,70	10	1	бр.
1018332	63x5,8-G2	84	20	47	2	18	6	1,20	8	1	бр.
1018333	75x6,8-G2	92	20	51	2	21	6	1,50	6	1	бр.
1018334	90x8,2-G3	105	24	60	3	22	6	2,40	4	1	бр.
1018335	110x10,0-G3	118	24	72	3	22	6	3,50	3	1	бр.

# Upronor Wipex

## Upronor Ecoflex муфа права PN6

- Свързване на PE-Ха или PE тръба
- Цилиндрична резба R“, уплътнение с кълчища
- Мах. натоварване 6 bar / 95°C или 16bar / 20°C
- DR = месинг устойчив на обезцинковане

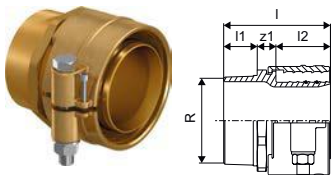

Арт. номер	Размери	l	l1	l2	G	R	z1	p	Weight	Кол-во 1	ME
		mm	mm	mm	inch	inch	mm	bar	kg		бр.
1078368	125x11,4-R4	137	43	70	3/4	4	24	6	5,24	1	бр.

## Upronor Wipex муфа права PN10

- Свързване на PE-Ха или PE тръба
- Цилиндрична цолова резба G“, уплътнение с О-пръстен
- Мах. натоварване 10 bar / 95°C или 16 bar / 20°C
- DR = месинг устойчив на обезцинковане

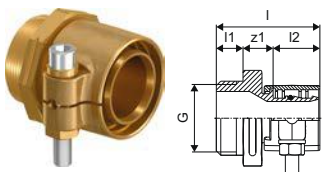

Арт. номер	Размери	l	l1	l2	G	z1	p	Weight	Кол-во 2	Кол-во 1	ME
		mm	mm	mm	inch	mm	bar	kg			бр.
1018336	25x3,5-G1	47	12	21	1	14	10	0,20	40	1	бр.
1018338	32x4,4-G1	52	12	26	1	14	10	0,30	20	1	бр.
1018339	40x5,5-G1 1/4	61	16	30	1 1/4	16	10	0,50	10	1	бр.
1018340	50x6,9-G1 1/4	68	16	37	1 1/4	16	10	0,70	10	1	бр.
1018341	63x8,6-G2	84	20	46	2	18	10	1,20	8	1	бр.
1018342	75x10,3-G2	92	20	51	2	21	10	1,50	6	1	бр.
1018343	90x12,3-G3	105	24	59	3	22	10	2,40	4	1	бр.
1023170	110x15,1-G3	118	24	72	3	22	10	3,20	3	1	бр.

## Upronor Wipex прав куплунг PN6

- Свързване на PE-Ха или PE тръба
- Мах. натоварване 6 bar / 95°C или 16bar / 20°C
- DR = месинг устойчив на обезцинковане

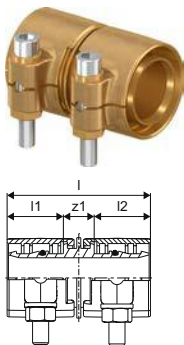

Арт. номер	Размери	l	l1	l2	z1	p	Weight	Кол-во 2	Кол-во 1	ME
		mm	mm	mm	mm	bar	kg			бр.
1042972	25x2,3-25x2,3	54	21	21	12	6	0,18	30	1	бр.
1042973	32x2,9-32x2,9	63	26	26	12	6	0,34	25	1	бр.
1042980	40x3,7-40x3,7	71	29	29	13	6	0,54	15	1	бр.
1042984	50x4,6-50x4,6	85	36	36	13	6	0,99	10	1	бр.
1042981	63x5,8-63x5,8	105	46	46	13	6	1,53	5	1	бр.
1042985	75x6,8-75x6,8	123	51	51	22	6	2,27	3	1	бр.
1042986	90x8,2-90x8,2	142	59	59	24	6	3,50	4	1	бр.
1042987	110x10-110x10	166	71	71	24	6	4,82	2	1	бр.

# Upronor Wipex

## Upronor Ecoflex прав куплунг PN6

- Свързване на PE-Ха или PE тръба
- Мах. натоварване 6 bar / 95°C или 16bar / 20°C
- DR = месинг устойчив на обезцинковане

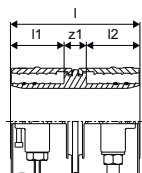

Арт. номер	Размери	l	l1	l2	z1	p	Weight	Кол-во 1	ME
		mm	mm	mm	mm	bar	kg		бр.
<b>1078365</b>	125x11,4-125x11,4	169	70	70	29	6	8,15	1	бр.

## Upronor Wipex прав куплунг PN10

- Свързване на PE-Ха или PE тръба
- Мах. натоварване 10 bar / 95°C или 16bar / 20°C
- DR = месинг устойчив на обезцинковане

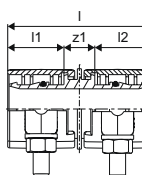

Арт. номер	Размери	l	l1	l2	z1	p	Weight	Кол-во 2	Кол-во 1	ME
		mm	mm	mm	mm	bar	kg			бр.
<b>1042970</b>	25x3,5-25x3,5	54	21	21	12	10	0,18	40	1	бр.
<b>1042974</b>	32x4,4-32x4,4	64	26	26	12	10	0,34	25	1	бр.
<b>1042979</b>	40x5,5-40x5,5	72	30	29	13	10	0,54	15	1	бр.
<b>1042983</b>	50x6,9-50x6,9	86	37	36	13	10	0,96	10	1	бр.
<b>1042982</b>	63x8,6-63x8,6	106	47	46	13	10	0,16	4	1	бр.

## Upronor Wipex тройник прав

- Цилиндрична цолова резба G“ с уплътнителен пръстен
- Мах. натоварване 10 bar / 95°C или 16 bar / 20°C
- DR = месинг устойчив на обезцинковане

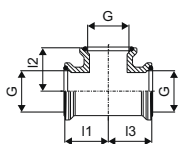

Арт. номер	Размери	l1	l2	l3	G	G1	G2	p	Weight	Кол-во 2	Кол-во 1	ME
		mm	mm	mm	inch	inch	inch	bar	kg			бр.
<b>1018345</b>	G1-G1-G1	35	35	35	1	1	1	6+10	0,31	20	1	бр.
<b>1018346</b>	G1 1/4-G1 1/4-G1 1/4	42	42	42	1 1/4	1 1/4	1 1/4	6+10	0,48	10	1	бр.
<b>1018347</b>	G2-G2-G2	55	55	55	2	2	2	6+10	1,01	4	1	бр.
<b>1018348</b>	G3-G3-G3	75	75	75	3	3	3	6+10	2,64	3	1	бр.

# Uronor Wipex

## Uronor Ecoflex тройник прав

- Конусна резба R“, с конопено уплътнение
- Мах. натоварване 10 bar / 95°C или 16 bar / 20°C
- DR = месинг устойчив на обезцинковане

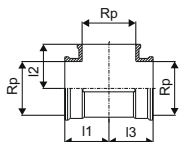

Арт. номер	Размери	l1 mm	l2 mm	l3 mm	Rp inch	p bar	Weight kg	Кол-во 1	ME
<b>1078367</b>	Rp4-Rp4-Rp4	91	91	91	4	6	3,96	1	бр.

## Uronor Wipex коляно

- Цилиндрична резба G“, с уплътнителен пръстен
- Мах. натоварване 10 bar / 95°C или 16 bar / 20°C
- DR = месинг устойчив на обезцинковане

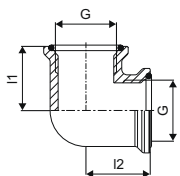

Арт. номер	Размери	l1 mm	l2 mm	G inch	G1 inch	p bar	Weight kg	Кол-во 2	Кол-во 1	ME
<b>1018350</b>	G1-G1	35	35	1	1	6+10	0,27	20	1	бр.
<b>1018351</b>	G1 1/4-G1 1/4	42	42	1 1/4	1 1/4	6+10	0,45	15	1	бр.
<b>1018352</b>	G2-G2	55	55	2	2	6+10	0,94	5	1	бр.
<b>1018353</b>	G3-G3	75	75	3	3	6+10	2,20	2	1	бр.

## Uronor Ecoflex коляно

- Конусна резба R“, с конопено уплътнение
- Мах. натоварване 10 bar / 95°C или 16 bar / 20°C
- DR = месинг устойчив на обезцинковане

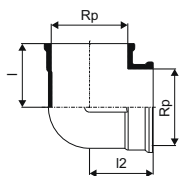

Арт. номер	Размери	l1 mm	l2 mm	Rp inch	p bar	Weight kg	Кол-во 1	ME
<b>1078366</b>	Rp4-Rp4	92	92	4	6	3,28	1	бр.

# Uponor Wipex

## Uponor Wipex муфа

- Цилиндрична резба G“, с уплътнителен пръстен
- Мах. натоварване 10 bar / 95°C или 16 bar / 20°C
- DR = месинг устойчив на обезцинковане

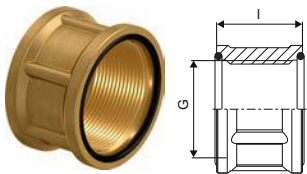

Арт. номер	Размери	l mm	G inch	p bar	Weight kg	Кол-во 2	Кол-во 1	ME
<b>1018355</b>	G1-G1	30	1	6+10	0,19	40	1	бр.
<b>1018356</b>	G1 1/4-G1 1/4	37	1 1/4	6+10	0,21	25	1	бр.
<b>1018357</b>	G2-G2	45	2	6+10	0,42	15	1	бр.
<b>1018358</b>	G3-G3	55	3	6+10	0,88	10	1	бр.

## Uponor Wipex редуктор мъжко-женско

- Цилиндрична резба G“, с уплътнителен пръстен
- Мах. натоварване 10 bar / 95°C или 16 bar / 20°C
- DR = месинг устойчив на обезцинковане

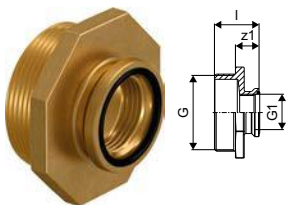

Арт. номер	Размери	l mm	G inch	G1 inch	z1 mm	p bar	Weight kg	Кол-во 2	Кол-во 1	ME
<b>1018368</b>	G1 1/4-G1	36	1 1/4	1	20	6+10	0,23	25	1	бр.
<b>1018369</b>	G1 1/2-G1 1/4	39	1 1/2	1 1/4	21	6+10	0,24	25	1	бр.
<b>1018371</b>	G2-G1	41	2	1	21	6+10	0,39	15	1	бр.
<b>1018372</b>	G2-G1 1/4	45	2	1 1/4	25	6+10	0,40	15	1	бр.
<b>1018373</b>	G2 1/2-G2	48	2 1/2	2	26	6+10	0,65	6	1	бр.
<b>1018374</b>	G3-G1	47	3	1	23	6+10	0,87	6	1	бр.
<b>1018375</b>	G3-G1 1/4	51	3	1 1/4	27	6+10	0,88	10	1	бр.
<b>1018376</b>	G3-G2	55	3	2	31	6+10	0,89	10	1	бр.
<b>1009052</b>	G4-G3	58	4	3	30	6+10	1,46	6	1	бр.

## Uponor Ecoflex редуктор мъжко-женско

- Външна конусна резба R“, уплътнение с коноп
- Вътрешна цилиндрична резба G“ с уплътнителен пръстен
- Мах. натоварване 10 bar / 95°C или 16bar / 20°C
- DR = месинг устойчив на обезцинковане

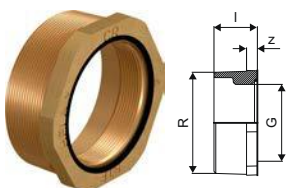

Арт. номер	Размери	l mm	G inch	R inch	z mm	p bar	Weight kg	Кол-во 2	Кол-во 1	ME
<b>1078369</b>	R4-G3	48	3	4	12	6	1,40	6	1	бр.

# Уронор Wipex

## Уронор Wipex фланец

- Цилиндрична резба G“, с уплътнителен пръстен
- Мах. натоварване 10 bar / 95°C или 16 bar / 20°C
- DR = месинг устойчив на обезцинковане

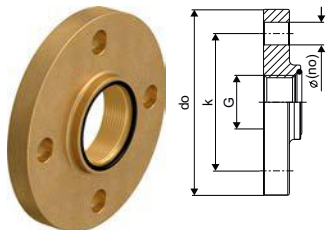

Арт. номер	Размери	no. pce	do mm	G inch	k mm	p bar	Weight kg	Кол-во 2	Кол-во 1	ME
<b>1018359*</b>	F25/4-85/G1	4	115	1	85	6+10	1,30	10	1	бр.
<b>1018360*</b>	F32/4-100/G1 1/4	4	140	1 1/4	100	6+10	2,00	5	1	бр.
<b>1018361</b>	F40/4-110/G1 1/2	4	150	1 1/2	110	6+10	2,42	5	1	бр.
<b>1018362*</b>	F50/4-125/G2	4	165	2	125	6+10	3,04	4	1	бр.
<b>1018363</b>	F65/8-145/2 1/2	8	185	2 1/2	145	6+10	3,74	3	1	бр.
<b>1018364*</b>	F80/8-160/G3	8	200	3	160	6+10	4,21	3	1	бр.
<b>1018365</b>	F100/8-180/G4	8	220	4	180	6+10	4,55	3	1	бр.

## Уронор Ecoflex фланец

- Конусна резба R“, с конопено уплътнение
- Мах. натоварване 10 bar / 95°C
- Неръждаема стомана

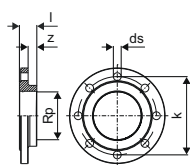

Арт. номер	Размери	no. pce	l mm	Rp inch	z mm	k mm	p bar	Weight kg	Кол-во 1	ME
<b>1078370*</b>	F100/8-180/Rp4	8	40	4	20	180	6	4,50	1	бр.

# Upronor Wipex

## Upronor Wipex резбово съединение M-M

- Въртящ се двоен нипел
- Цилиндрична резба G“ с уплътнителен пръстен
- Мах. натоварване 10 bar / 95°C или 16 bar / 20°C
- DR = месинг устойчив на обезцинковане

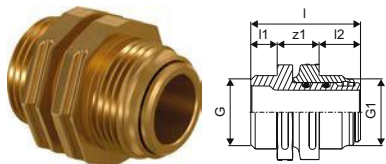

Арт. номер	Размери	l	l1	l2	G	G1	z1	p	Weight	Кол-во 2	Кол-во 1	ME
		mm	mm	mm	inch	inch	mm	bar	kg			
1045455	G1	50	12	19	1	1	19	6+10	0,26	20	1	бр.
1045456	G1 1/4-G1	50	12	21	1	1 1/4	17	6+10	0,35	20	1	бр.
1045457	G1 1/4	58	16	21	1 1/4	1 1/4	21	6+10	0,50	15	1	бр.
1045458	G2-G1 1/4	68	16	25	1 1/4	2	27	6+10	2,00	10	1	бр.
1045459	G2	74	20	25	2	2	29	6+10	1,17	10	1	бр.
1045460	G3-G2	82	24	25	3	2	33	6+10	1,79	3	1	бр.
1045461	G3	89	24	30	3	3	35	6+10	2,75	2	1	бр.

## Upronor Wipex фиксираща втулка

- Цилиндрична резба G“, с уплътнителен пръстен
- Мах. натоварване 10 bar / 95°C или 16 bar / 20°C
- DR = месинг устойчив на обезцинковане

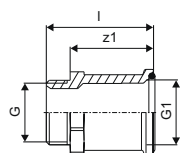

Арт. номер	Размери	l	G	G1	z1	p	Weight	Кол-во 2	Кол-во 1	ME
		mm	inch	inch	mm	bar	kg			
1018302*	G1	54	1	1	42	6+10	0,23	30	1	бр.
1018303	G1 1/4	84	1 1/4	1 1/4	68	6+10	0,45	10	1	бр.
1018304	G2	93	2	2	73	6+10	0,78	5	1	бр.
1018305*	G3	135	3	3	111	6+10	2,15	5	1	бр.

## Upronor Wipex преход S-Press PN6

- Свързване на PE-Ха тръби към Upronor MLC тръби.
- Мах. натоварване 6 bar
- DR = месинг устойчив на обезцинковане

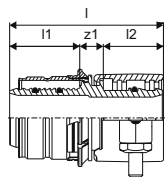

Арт. номер	Размери	l	l1	l2	do	s	z1	p	Weight	Кол-во 2	Кол-во 1	ME
		mm	mm	mm	mm	mm	mm	bar	kg			
1060058	32x2,9-32x3,0	66	30	26	15	2,5	10	6	0,24	25	1	бр.



# Uponor Wipex

## Uponor Wipex преход S-Press PN6

- Свързване на PE-Ха тръби към Uponor MLC тръби.
- Мах. натоварване 6 bar / 95°C или 16 bar / 20°C
- DR = месинг устойчив на обезцинковане

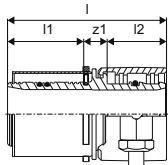

Арт. номер	Размери	l	l1	l2	do	s	z1	p	Weight	Кол-во 2	Кол-во 1	ME
		mm	mm	mm	mm	mm	mm	bar	kg			
<b>1060059</b>	40x3,7-40x4,0	79	38	30	18	2,5	12	6	0,41	15	1	бр.
<b>1060060</b>	50x4,6-50x4,5	86	38	37	18	2,5	12	6	0,66	10	1	бр.

## Uponor Wipex RS адаптор PN6

- RS = уникална система модулни съединения
- Мах. натоварване 6 bar / 95°C
- DR = месинг устойчив на децинкация

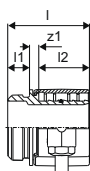

Арт. номер	Размери	l	l1	l2	z1	p	Weight	Кол-во 2	Кол-во 1	ME
		mm	mm	mm	mm	bar	kg			
<b>1047013</b>	DR 63x5,8 RS2	75	46	20	9	6	0,94	240	1	бр.
<b>1047014</b>	DR 75x6,8 RS2	84	46	20	18	6	1,28	240	1	бр.
<b>1047015</b>	DR 90x8,2 RS3	93	59	20	14	6	2,07	180	1	бр.
<b>1047016</b>	DR 110x10,0 RS3	105	71	20	14	6	2,67	180	1	бр.

## Uponor Wipex RS адаптор PN10

- RS = уникална система модулни съединения
- Мах. натоварване 10 bar / 95°C
- DR = месинг за устойчивост на децинкация

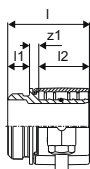

Арт. номер	Размери	l	l1	l2	z1	p	Weight	Кол-во 2	Кол-во 1	ME
		mm	mm	mm	mm	bar	kg			
<b>1047017</b>	DR 63x8,6 RS2	75	20	46	9	10	0,95	240	1	бр.
<b>1047018</b>	DR 75x10,3 RS2	83	20	51	12	10	1,33	240	1	бр.
<b>1047019</b>	DR 90x12,3 RS3	92	20	59	13	10	2,21	180	1	бр.
<b>1047020</b>	DR 110x15,1 RS3	104	20	71	13	10	3,01	180	1	бр.

## Uponor Wipex отварящи клещи

- Инструмент за разширение на муфи WIPEX



Арт. номер	Размери	l	Weight	Кол-во 2	Кол-во 1	ME
		mm	kg			
<b>1046407</b>	1 - 1 1/2	145	0,15	25	1	бр.
<b>1046408</b>	1 1/2 - 3 1/2	200	0,23	25	1	бр.

# Upronor Wipex

## Upronor RS преход PL Q&E

- RS
- Месинг от положителния списък
- Пръстенът Upronor Q&E се поръчва отделно

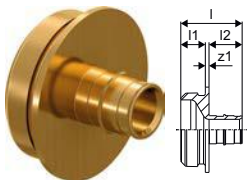

Арт. номер	Размери	l mm	l1 mm	l2 mm	z1 mm	p bar	Кол-во 2	Кол-во 1	ME
<b>1047021</b>	25-RS2	50	20	27	3	6+10	480	1	бр.
<b>1047022</b>	32-RS2	57	20	34	3	6+10	480	1	бр.
<b>1047023</b>	40-RS2	65	20	42	3	6+10	480	1	бр.
<b>1047024</b>	50-RS2	75	20	52	3	6+10	400	1	бр.

## Upronor RS преход PL Q&E

- RS
- Месинг от положителния списък
- Пръстенът Upronor Q&E се поръчва отделно

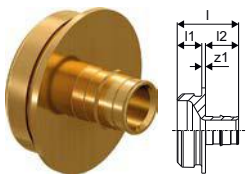

Арт. номер	Размери	l mm	l1 mm	l2 mm	z1 mm	p bar	Кол-во 2	Кол-во 1	ME
<b>1047026</b>	63-RS2	88	20	65	3	6+10	400	1	бр.

## Upronor RS муфа права

- Изработена от калайдисан месинг
- Основно тяло за всички RS2 или RS3 вложки, с включени 2 заключващи щифта.



Арт. номер	Размери	l mm	Кол-во 2	Кол-во 1	ME
<b>1029144</b>	RS2-RS2	58	480	1	бр.
<b>1029145</b>	RS3-RS3	58	480	1	бр.

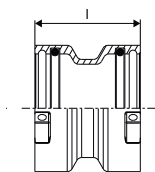

## Upronor RS тройник прав

- Изработен от калайдисан месинг
- Основно тяло за всички RS2 или RS3 вложки, с включени 3 заключващи щифта.



Арт. номер	Размери	l1 mm	l2 mm	l3 mm	Кол-во 2	Кол-во 1	ME
<b>1029142</b>	RS2-RS2-RS2	51	51	51	336	1	бр.
<b>1029143</b>	RS3-RS3-RS3	68	68	68	175	1	бр.

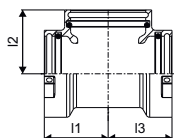

# Upronor Wipex

## Upronor RS коляно

- Изработено от калайдисан месинг
- Основно тяло за всички RS2 или RS3 вложки, с включени 2 заключващи щифта.

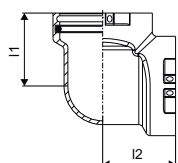

Арт. номер	Размери	l1 mm	l2 mm	Кол-во 2	Кол-во 1	ME
<b>1029138</b>	RS2-RS2	51	51	336	1	бр.
<b>1029139</b>	RS3-RS3	68	68	240	1	бр.

## Upronor RS коляно 45°

- Изработено от калайдисан месинг
- Основно тяло за всички RS2 или RS3 вложки, с включени 2 заключващи щифта.

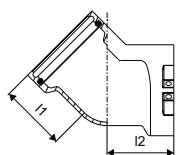

Арт. номер	Размери	l1 mm	l2 mm	Кол-во 2	Кол-во 1	ME
<b>1029140</b>	RS2-RS2	51	51	336	1	бр.
<b>1029141</b>	RS3-RS3	68	68	175	1	бр.

## Upronor RS редуктор

- Изработен от калайдисан месинг
- Намалител от RS3 към RS2, с включен 1 заключващ щифт.

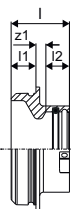
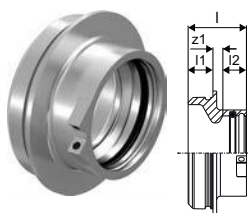

Арт. номер	Размери	l mm	l1 mm	l2 mm	z1 mm	Кол-во 2	Кол-во 1	ME
<b>1029146</b>	RS3-RS2	47	20	19	8	480	1	бр.

## Upronor RS преход женска резба

- Изработен от калайдисан месинг
- Подходящ за всички основни части RS2 и RS3.

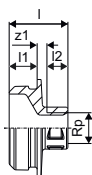
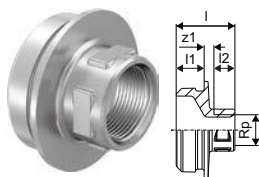

Арт. номер	Размери	l mm	l1 mm	l2 mm	Rp inch	z1 mm	Кол-во 2	Кол-во 1	ME
<b>1029134</b>	Rp1"FT-RS2	45	20	19	1	6	480	1	бр.
<b>1029135</b>	Rp2"FT-RS2	54	20	26	2	8	480	1	бр.
<b>1029136</b>	Rp2 1/2"FT-RS2	63	20	30	2 1/2	12	480	1	бр.
<b>1029137</b>	Rp3"FT-RS3	65	20	33	3	12	240	1	бр.

# Upronor Wipex

## Upronor RS преход мъжка резба

- Изработен от калайдисан месинг
- Подходящ за всички основни части RS2 и RS3.

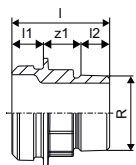

Арт. номер	Размери	l	l1	l2	R	z1	Кол-во 2	Кол-во 1	ME
		mm	mm	mm	inch	mm			
<b>1029131</b>	R2*MT-RS2	66	20	23	2	23	480	1	бр.
<b>1029132</b>	R2 1/2*MT-RS2	63	20	27	2 1/2	16	480	1	бр.
<b>1029133</b>	R3*MT-RS3	73	20	30	3	23	240	1	бр.

## Upronor RS фланшов преход

- Изработен от калайдисан месинг
- Подходящ за всички основни части RS2 и RS3.
- Фланец PN6/PN16 съгласно EN 1092-3
- Болтов диск с 4/8 дупки.

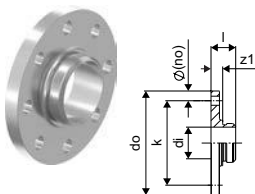

Арт. номер	Размери	l	di	do	z1	k	p	Кол-во 2	Кол-во 1	ME
		mm	mm	mm	mm	mm	bar			
<b>1029129</b>	RS3-DN80 (PN16)	45	78,1	200	25	160	16	90	1	бр.
<b>1029130</b>	RS3-DN100 (PN16)	44	78,1	220	24	180	16	90	1	бр.

## Upronor RS дистанционен елемент

- Изработени от калайдисан месинг
- Дистанционен елемент за свързване на основни тела RS с еднакви диаметри, например за създаване на Т-колектор или за изместване на разпределителните щрангове.

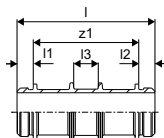

Арт. номер	Размери	l	l1	l2	l3	z1	Кол-во 2	Кол-во 1	ME
		mm	mm	mm	mm	mm			
<b>1046477</b>	RS2-RS2 l=130mm	170	20	20	30	130	240	1	бр.
<b>1046478</b>	RS3-RS3 l=210mm	250	20	20	30	210	96	1	бр.

# Uponor Wipex

## Uponor RS дистанционен елемент

- Изработени от калайдисан месинг
- Дистанционен елемент за свързване на основни тела RS с еднакви диаметри.

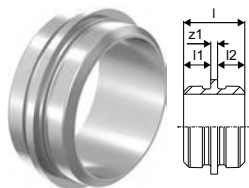

Арт. номер	Размери	l	l1	l2	z1	Кол-во 2	Кол-во 1	ME
		mm	mm	mm	mm			
<b>1046750</b>	RS2-RS2 l=5mm	45	20	20	5	480	1	бр.
<b>1046751</b>	RS3-RS3 l=5mm	45	20	20	5	240	1	бр.

## Uponor RS заключващ щифт

- изработен от пластмаса
- за заключване на RS вложка в RS основно тяло.



Арт. номер	Размери	colour	Кол-во 2	Кол-во 1	ME
		-			
<b>1042921</b>	RS2 black	черен	5000	10	бр.
<b>1042922</b>	RS3 grey	grey		10	бр.

# Upronor Q&E

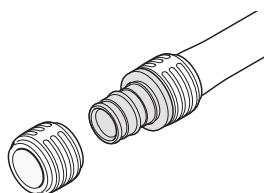

Upronor Q&E е уникална и новаторска система от фитинги, която използва ефекта на свиване на РЕ-Ха тръбите от омрежен полиетилен за бърз и лесен монтаж. Широката гама от фитинги и аксесоари

правят Q&E цялостна и сигурна система за икономична инсталация. Устойчивостта на корозия я прави безопасна, сигурна и водонепропусклива.

## Предимства

- Бърз и сигурен монтаж
- Устойчиви на корозия
- Ниски загуби на налягане
- Ергономичен дизайн на пръстена
- Лесна идентификация на размерите на пръстена



## Одобрения

- Одобренията трябва да бъдат проверени от местно отговорно лице

## Upronor Q&E evolution пръстен white

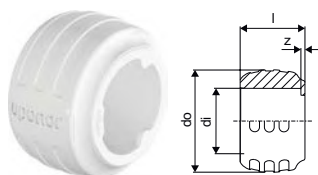

Арт. номер	Размери	l mm	di mm	do mm	z mm	p bar	colour -	Кол-во 2	Кол-во 1	ME
1057454	20	20	20,2	29,2	1	6+10	white	520	20	бр.
1057455	25	25	25,3	34,6	1	6+10	white	300	20	бр.
1057456	32	32	32,4	41,8	1	6+10	white	150	10	бр.

## Upronor Q&E пръстен с ограничител natural

- С ограничителен ръб
- PEX материал

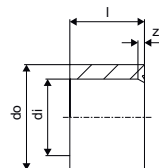

Арт. номер	Размери	l mm	di mm	do mm	z mm	p bar	colour -	Кол-во 2	Кол-во 1	ME
1045464	40	41	40,8	50,2	3	6+10	natural	80	5	бр.
1045489	50	50	51	63	4	6+10	natural	70	5	бр.
1045490	63	63	64,3	75,7	4	6+10	natural	35	5	бр.
1085087	75	76	76,3	88,3	4	6+10	natural	18	2	бр.

## Upronor Q&E коляно PPSU

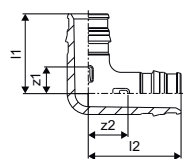

Арт. номер	Размери	l1 mm	l2 mm	z1 mm	z2 mm	p bar	Кол-во 2	Кол-во 1	ME
1008681	25-25	42	47	14	19	6+10	25	5	бр.
1001245	32-32	53	59	18	23	6+10	15	1	бр.
1008683	40-40	65	74	21	29	6+10	10	1	бр.
1042859	50-50	83	98	29	44	6+10	5	1	бр.
1042858	63-63	100	112	33	44	6+10	3	1	бр.
1085080	75-75	149	149	64	65	6+10	2	1	бр.

# Upronor Q&E

## Upronor Q&E муфа права PPSU

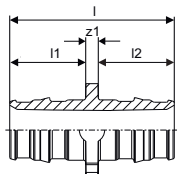

Арт. номер	Размери	l mm	l1 mm	l2 mm	z1 mm	p bar	Кол-во 2	Кол-во 1	МЕ
<b>1008671</b>	25-25	58	28	28	3	6+10	50	5	бр.
<b>1001235</b>	32-32	73	35	35	3	6+10	20	1	бр.
<b>1008673</b>	40-40	90	44	44	3	6+10	10	1	бр.
<b>1042866</b>	50-50	113	54	54	5	6+10	10	1	бр.
<b>1042865</b>	63-63	141	68	68	6	6+10	5	1	бр.
<b>1085084</b>	75-75	179	86	86	7	6+10	10	1	бр.

## Upronor Q&E редуктор PPSU

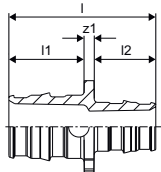

Арт. номер	Размери	l mm	l1 mm	l2 mm	z1 mm	p bar	Кол-во 2	Кол-во 1	МЕ
<b>1001240</b>	32-25	66	28	35	3	6+10	20	1	бр.
<b>1008678</b>	40-32	82	35	44	3	6+10	10	1	бр.
<b>1042879</b>	50-32	94	54	35	5	6+10	10	1	бр.
<b>1042867</b>	50-40	103	54	44	5	6+10	10	1	бр.
<b>1042878</b>	63-40	117	68	44	6	6+10	5	1	бр.
<b>1042877</b>	63-50	128	68	54	6	6+10	5	1	бр.
<b>1085086</b>	75-50	147	86	54	6	6+10	10	1	бр.
<b>1085085</b>	75-63	160	86	68	7	6+10	10	1	бр.

## Upronor Q&E тройник прав PPSU

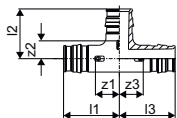

Арт. номер	Размери	l1 mm	l2 mm	l3 mm	z1 mm	z2 mm	z3 mm	p bar	Кол-во 2	Кол-во 1	МЕ
<b>1008686</b>	25-25-25	47	42	47	20	15	20	6+10	25	5	бр.
<b>1001250</b>	32-32-32	59	53	59	24	18	24	6+10	10	1	бр.
<b>1008688</b>	40-40-40	74	65	74	30	22	30	6+10	5	1	бр.
<b>1042861</b>	50-50-50	92	83	92	38	29	38	6+10	3	1	бр.
<b>1042860</b>	63-63-63	112	102	112	44	5	44	6+10	2	1	бр.
<b>1085081</b>	75-75-75	156	123	156	70	37	70	6+10	2	1	бр.

# Upronor Q&E

## Upronor Q&E тройник редуциран PPSU

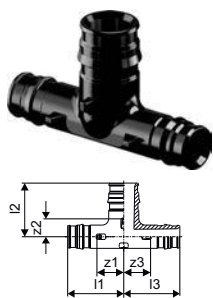

Арт. номер	Размери	l1 mm	l2 mm	l3 mm	z1 mm	z2 mm	z3 mm	p bar	Кол-во 2	Кол-во 1	ME
1001420	25-25-20	47	42	42	20	15	20	6+10	25	5	бр.
1001422	32-20-25	52	40	44	17	18	17	6+10	15	1	бр.
1001424	32-20-32	52	40	52	17	18	17	6+10	15	1	бр.
1008712	25-32-25	52	50	52	24	15	24	6+10	15	1	бр.
1001426	32-25-25	55	45	47	20	18	20	6+10	15	1	бр.
1001428	32-25-32	55	45	55	20	18	20	6+10	15	1	бр.
1008713	32-40-32	65	61	65	30	18	30	6+10	10	1	бр.
1008708	40-25-32	63	49	55	20	22	20	6+10	5	1	бр.
1008695	40-25-40	63	49	63	20	22	20	6+10	5	1	бр.
1008709	40-32-32	68	57	59	24	22	24	6+10	5	1	бр.
1008696	40-32-40	68	57	68	24	22	24	6+10	5	1	бр.
1042876	50-25-40	92	57	82	38	29	39	6+10	4	1	бр.
1042864	50-25-50	92	57	92	38	29	38	6+10	4	1	бр.
1042863	50-32-50	92	64	92	38	29	38	6+10	4	1	бр.
1042862	50-40-40	92	73	82	38	29	39	6+10	4	1	бр.
1042875	50-40-50	92	73	92	38	29	38	6+10	4	1	бр.
1042871	63-25-50	112	62	99	44	35	45	6+10	2	1	бр.
1042873	63-25-63	112	60	112	44	33	44	6+10	2	1	бр.
1042870	63-32-63	112	70	112	44	35	44	6+10	2	1	бр.
1042869	63-40-40	112	78	99	44	35	55	6+10	2	1	бр.
1042872	63-40-63	112	78	112	44	35	44	6+10	2	1	бр.
1042868	63-50-50	112	89	99	44	35	45	6+10	2	1	бр.
1042874	63-50-63	112	89	112	44	35	44	6+10	2	1	бр.
1085083	75-25-75	118	67	118	32	39	32	6+10	4	1	бр.
1085082	75-40-75	118	83	118	32	83	32	6+10	4	1	бр.

## Upronor Q&E преход мъжка резба PL

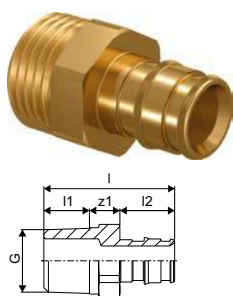

Арт. номер	Размери	l mm	l1 mm	l2 mm	G inch	z1 mm	p bar	Кол-во 2	Кол-во 1	ME
1047862	25-G3/4"MT	48	11	27	3/4	10	6+10	40	5	бр.
1047863	25-G1"MT	49	11	27	1	11	6+10	40	5	бр.
1047864	50-G1 1/2"MT	82	17	52	1 1/2	13	6+10	8	1	бр.

## Upronor Q&E преход мъжка резба PL W

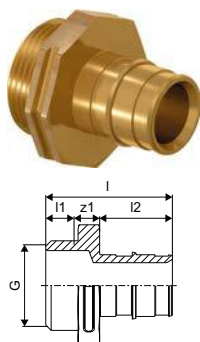

Арт. номер	Размери	l mm	l1 mm	l2 mm	G inch	z1 mm	p bar	Кол-во 2	Кол-во 1	ME
1008730	32-G1"MT	56	10	34	1	12	6+10	20	1	бр.
1022290	40-G1"MT	64	11	42	1	11	6+10	16	1	бр.
1008732	40-G1 1/4"MT	68	14	42	1 1/4	12	6+10	8	1	бр.
1008866	50-G1 1/4"MT	78	14	52	1 1/4	12	6+10	8	1	бр.
1008867	63-G2"MT	95	17	65	2	13	6+10	6	1	бр.



# Upronor Q&E

## Upronor Q&E преход женска резба PL

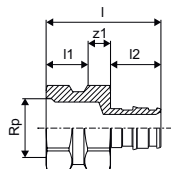

Арт. номер	Размери	l	l1	l2	Rp	z1	p	Кол-во 2	Кол-во 1	ME
		mm	mm	mm	inch	mm	bar			бр.
<b>1023012</b>	25-Rp3/4"FT	51	18	27	3/4	6	6+10	40	5	бр.
<b>1023013</b>	25-Rp1"FT	55	22	27	1	6	6+10	35	5	бр.

## Upronor Q&E преход женска резба PL

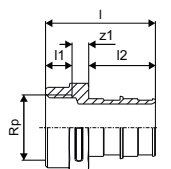

Арт. номер	Размери	l	l1	l2	G	z1	p	Кол-во 2	Кол-во 1	ME
		mm	mm	mm	inch	mm	bar			бр.
<b>1047866</b>	32-G1"FT	56	13	34	1	9	6+10	20	1	бр.
<b>1047867</b>	40-G1 1/4"FT	68	16	42	1 1/4	10	6+10	20	1	бр.

## Upronor Q&E преход женска резба PL/DR

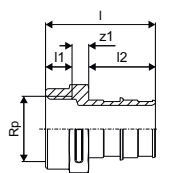

Арт. номер	Размери	l	l1	l2	Rp	z1	p	Кол-во 2	Кол-во 1	ME
		mm	mm	mm	inch	mm	bar			бр.
<b>1085078</b>	50-RP1 1/2"FT	92	21	52	1 1/2	19	6+10	8	1	бр.

## Upronor Q&E експандер M18 VLD PEX



Арт. номер	Размери	stroke	Кол-во 1	ME
		mm		бр.
<b>1085099</b>	40-75	56	1	бр.

# Uponor Q&E

## Uponor Q&E експандерна глава VLD



Арт. номер	Размери	d mm	s mm	p bar	stroke mm	Кол-во 1	ME
<b>1085095</b>	40x3,7/5,5	40	3,7/5,5	6+10	56	1	бр.
<b>1085096</b>	50x4,6/6,9	50	4,6/6,9	6+10	56	1	бр.
<b>1085097</b>	63x5,8/8,6	63	5,8/8,6	6+10	56	1	бр.
<b>1085098</b>	75x6,8/10,3	75	6,8/10,3	6+10	56	1	бр.

# Uponor Ecoflex

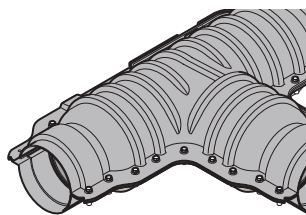

Системата Uponor Ecoflex включва всички аксесоари за цялостни отоплителни и охладителни мрежи, както и за захранване с питейна вода. Аксесоарите са допълнение към серията тръби и фитинги Uponor

Ecoflex.

## Предимства

- Практични и лесни за инсталиране компоненти
- Здрави, надеждни и безопасни
- Пълна гама от компоненти за всякакви нужди по време на инсталация



## Спецификация

- Всички аксесоари са устойчиви на корозия.

## Приложение

- Аксесоарите Ecoflex са предназначени за допълнение на асортимента в земни инсталации.

## Одобрения

- Одобренията трябва да бъдат проверени от местно отговорно лице

## Uponor Ecoflex гумена капачка Single

- За една вътрешна тръба
- Предпазва края на тръбата от влага и мръсотия
- Водонепроницаема до 0,3 бара
- Съдържа EPDM гумена капачка, пръстен от неръждаема стомана и уплътнителен пръстен

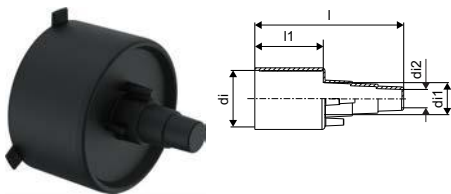

Арт. номер	Размери	l mm	l1 mm	di mm	di1 mm	di2 mm	Weight kg	Кол-во 1	ME
1018316	25+32+40/68	174	80	68	40	25	0,15	1	бр.
1018246	25+32+40/90	174	80	90	40	25	0,19	1	бр.
1018315	25+28+32/140+145	184	90	140	32	25	0,33	1	бр.
1036248	32+40+50/90	174	80	90	50	32	0,19	1	бр.
1018313	32+40+50/175	184	90	175	50	32	0,42	1	бр.
1018314	40+50+63/140+145	184	90	140	63	40	0,34	1	бр.
1018312	63+75/175	184	90	175	75	63	0,44	1	бр.
1018310	75+90+110/200	184	90	200	110	75	0,51	1	бр.
1018311	90+110/175	184	90	175	110	90	0,46	1	бр.
1067757	125/200	142	90	200	125	109	0,55	1	бр.
1083869	90+110+125/250	200	90	250	125	90	0,67	1	бр.

# Uponor Ecoflex

## Uponor Ecoflex гумена капачка Twin

- За две вътрешни тръби
- Предпазва края на тръбата от влага и мръсотия
- Водонепроницаема до 0,3 бара
- Съдържа EPDM гумена капачка, пръстен от неръждаема стомана и уплътнителен пръстен

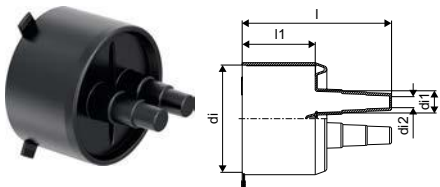

Арт. номер	Размери	l	l1	di	di1	di2	Weight	Кол-во 1	ME
		mm	mm	mm	mm	mm	kg		
<b>1018245</b>	25+32+40/140+145	184	90	140	40	25	0,36	1	бр.
<b>1018309</b>	25+32+40/175	184	90	175	40	25	0,44	1	бр.
<b>1018308</b>	25+32+50/175	184	90	175	50	25	0,45	1	бр.
<b>1018307</b>	40+50+63/200	184	90	200	63	40	0,52	1	бр.

## Uponor Ecoflex гумена капачка Quattro

- За две вътрешни тръби
- Предпазва края на тръбата от влага и мръсотия
- Водонепроницаема до 0,3 бара
- Съдържа EPDM гумена капачка, пръстен от неръждаема стомана и уплътнителен пръстен

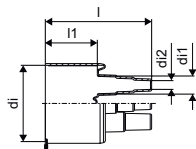

Арт. номер	Размери	l	l1	di	di1	di2	Weight	Кол-во 1	ME
		mm	mm	mm	mm	mm	kg		
<b>1018306</b>	18-32+25-32/175	184	90	175	32	18	0,49	1	бр.
<b>1034308</b>	18-28+32+40/200	184	90	200	40	18	0,80	1	бр.

## Uponor Ecoflex изол. к-кт тройник

- Тройник за свързване на външната тръба
- ABS половин черупки с изолация и редуктор
- Товар от трафик 60 тона

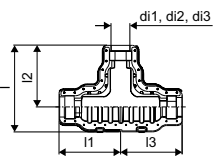

Арт. номер	Размери	l	l1	l2	l3	di1	di2	di3	Weight	Кол-во 2	Кол-во 1	ME
		mm	mm	mm	mm	mm	mm	mm	kg			
<b>1060986</b>	140/90/68	666	470	470	470	140	90	68	9,77	5	1	бр.
<b>1060982</b>	200/175/145/140	786	562	562	562	200	175	140	13,53	4	1	бр.

# Uponor Ecoflex

## Uponor Ecoflex изол. к-кт за коляно

- Комплект колена за свързване на външни тръби
- Половин от ABS с изолация и редуктор
- Товар от трафик 60 тона

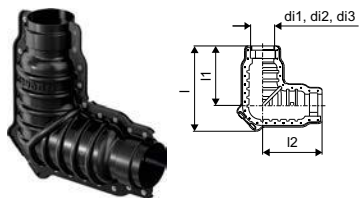

Арт. номер	Размери	l	l1	l2	di1	di2	di3	Weight	Кол-во 2	Кол-во 1	ME
		mm	mm	mm	mm	mm	mm	kg			
<b>1060985</b>	200/175/145/140	806	563	563	200	175	140	10,55	3	1	бр.

## Uponor Ecoflex изолационен комплект

- Комплект прави връзки за свързване на външна тръба
- Половини от ABS с изолация и редуктор
- Товароустойчивост на трафик от 60 тона

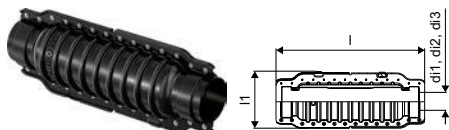

Арт. номер	Размери	l	l1	di1	di2	di3	Weight	Кол-во 2	Кол-во 1	ME
		mm	mm	mm	mm	mm	kg			
<b>1060984</b>	200/175/145/140	1125	426	200	175	140	9,66	6	1	бр.

## Uponor Ecoflex редукторен пръстен

- Балансира различни размери на външната тръба в изолационен комплект

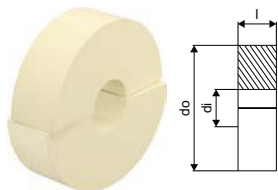

Арт. номер	Размери	l	di	do	Weight	Кол-во 2	Кол-во 1	ME
		mm	mm	mm	kg			
<b>1060991</b>	200/68	70	68	229	0,09	8	1	бр.
<b>1060990</b>	200/90	70	90	229	0,08	8	1	бр.

## Uponor Ecoflex изолационен комплект



Арт. номер	Размери	l	di	do	Weight	Кол-во 2	Кол-во 1	ME
		mm	mm	mm	kg			
<b>1084574</b>	175+200	650	218	250	2,80	10	1	бр.
<b>1083872</b>	250	720	275	315	4,70	9	1	бр.

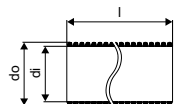

# Uponor Ecoflex

## Uponor Ecoflex изол. к-кт Н-профил

- Н-комплект за свързване на външни тръби от единични към двойни линии
- ABS половинки с изолация и редуктор 200/175/140
- Допълнителни гумени капачки, необходими за уплътняване
- Устойчивост на товар от трафик със специална конструкция от бетон
- КОМО, CSTB

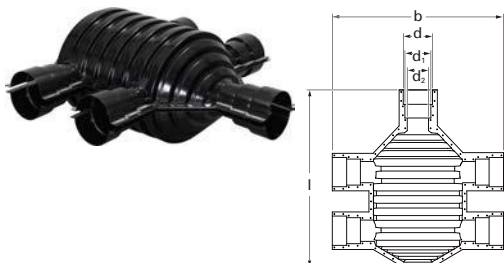

Арт. номер	Размери	d mm	d1 mm	d2 mm	l mm	b mm	Weight kg	Кол-во	1 ME
1007355	200/175/145/140	200	175	140/145	1290	1260	19,00	1	бр.

## Uponor Ecoflex шахта

- Шахта за свързване на външни тръби
- PE тяло с изолация и редуктор
- Налични модели Т и Х
- Трафик натоварване от 500 кг, възможност за по-голямо натоварване със специална конструкция от бетон

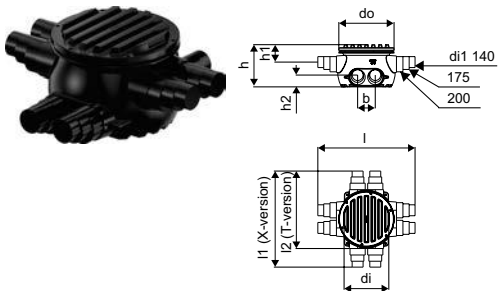

Арт. номер	Размери	no. pce	l mm	l1 mm	l2 mm	di mm	do mm	b mm	h mm	h1 mm	h2 mm	Weight kg	Кол-во	1 ME
1018326	6x140/145/175/200	6	1652		1316	760	940	300	725	420	200	52,00	3	бр.
1018327*	8x140/145/175/200	8	1652	1632		760	940	300	725	420	200	53,00	3	бр.
1084576*	2x250-6x140/145/175/200	8	1652	1486		760	940	300	725	420	165	53,00	1	бр.
1084577*	4x250-4x140/145/175/200	8	1652	1304		760	940	300	725	420	165	53,00	1	бр.
1084578*	6x250-2x140/145/175/200	8	1486	1304		760	940	300	725	420	165	53,00	1	бр.

## Uponor Ecoflex изолационна лента шахта

- Запълване на радиални междини в камерата или други изходи
- Използвайте само в комбинация с термосвиваеми ръкави



Арт. номер	Размери	L m	b mm	Weight kg	Кол-во	1 ME
1018382	50mm x 10m	10	50	1,34	1	бр.

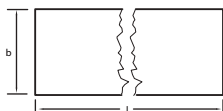

# Upronor Ecoflex

## Upronor Ecoflex термосвиваем ръкав

- За уплътняване с изхода на шахтата или други отвори в корпуса

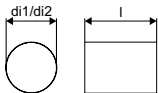

Арт. номер	Размери	l mm	di1 mm	di2 mm	Weight kg	Кол-во 1	ME
<b>1018379</b>	140/145	300	220	135	0,30	1	бр.
<b>1018380</b>	175/200	300	270	160	0,55	1	бр.
<b>1084575</b>	250	300	335	222	0,72	15	1 бр.

## Upronor Ecoflex термосв. ръкав с цип

- За уплътняване на преизолираната тръба с тръбния ъгъл или изхода на шахтата.

- може да бъде монтиран впоследствие

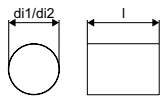
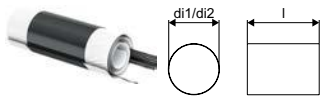

Арт. номер	Размери	l mm	di1 mm	di2 mm	Weight kg	Кол-во 2	Кол-во 1	ME
<b>1034312</b>	140/175/200/250	220	280	133	0,47	10	1	бр.

## Upronor Ecoflex стенно уплътнение PWP

- За отвори във водоустойчив бетон или с монтирана тръба от фиброцимент

- Част за уплътнение на външната тръба

- Приложимо за PWP (вода под налягане)

- Водонепропускливо до 0,3 бара



Арт. номер	Размери	l mm	di mm	do mm	Weight kg	Кол-во 1	ME
<b>1007360</b>	140/145	110	145	200	2,42	1	бр.
<b>1007361</b>	175	110	175	250	3,70	1	бр.
<b>1007362</b>	200	110	200	300	4,90	1	бр.

## Upronor Ecoflex допълнителна втулка

- За отвори във водоустойчив бетон или с монтирана тръба от фиброцимент

- за елиминирание на радиалното напрежение в предпазната тръба.

- За използване само със стенно уплътнение Upronor PWP

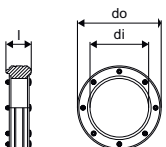

Арт. номер	Размери	l mm	di mm	do mm	Weight kg	Кол-во 1	ME
<b>1007365</b>	140/145	65	140	200	1,43	1	бр.
<b>1007366</b>	175	65	175	250	2,30	1	бр.
<b>1007367*</b>	200	65	200	300	3,30	1	бр.

# Uponor Ecoflex

## Uponor Ecoflex фиброциментова тръба PWP

- Вграждане в тухлена или бетонна стена
- Като алтернатива на отвори във водоустойчив бетон
- за Uponor стенно уплътнение PWP (вода под налягане)

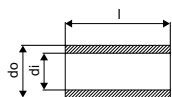

Арт. номер	Размери	l mm	di mm	do mm	Weight kg	Кол-во 1	ME
<b>1007370</b>	140/145	400	200	250	15,20	1	бр.
<b>1007371</b>	175	400	250	300	18,80	1	бр.
<b>1007372</b>	200	400	300	350	22,00	1	бр.

## Uponor Ecoflex к-кт епоксидни смоли PWP

- Предварителна обработка на повърхността на бетонния отвор
- За Uponor стенно уплътнение PWP (вода под налягане)



Арт. номер	Размери	Weight kg	Кол-во 1	ME
<b>1007373</b>	1,1 kg/3,5m2	1,45	1	КОМПЛЕКТ

## Uponor Ecoflex комплект стенни муфи NPW

- За бетонни и тухлени стени
- Приложим за NWP = зони без вода под налягане
- Съдържа PE тръба и термосвиваем ръкав

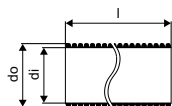

Арт. номер	Размери	l mm	di mm	do mm	Weight kg	Кол-во 2	Кол-во 1	ME
<b>1018269</b>	140+145	550	175	200	1,30	1	бр.	
<b>1018268</b>	175+200	550	218	250	1,90	1	бр.	
<b>1083871</b>	250	550	275	315	2,90	16	1	бр.

## Uponor Ecoflex проходно стенно у-ние

- За бетонни и тухлени стени
- Предотвратява навлизането на влага в сградата
- Приложим за NWP = без вода под налягане

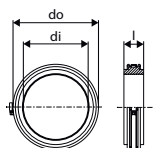

Арт. номер	Размери	l mm	di mm	do mm	Weight kg	Кол-во 2	Кол-во 1	ME
<b>1034202</b>	140+145	40	140	190	0,35	40	1	бр.
<b>1034203</b>	175	40	175	225	0,44	30	1	бр.
<b>1034204</b>	200	50	200	250	0,62	20	1	бр.



# Uponor Ecoflex

## Uponor Ecoflex гофрирано коляно

- Защитна тръба, използвана за тръби Ecoflex при вход през основната плоча на сградата



Арт. номер	Размери	di mm	do mm	s mm	r mm	Weight kg	Кол-во 1	ME
<b>1030269</b>	175/140	190,2	200	4,9	1200	12,00	9	бр.
<b>1030270</b>	200	299,6	315	7,7	1000	17,00	9	бр.

## Uponor Ecoflex термосвиваем ръкав

- Термосвиваем ръкав за уплътняване на повреди във външната тръба

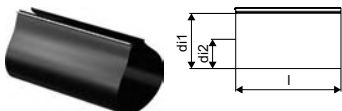

Арт. номер	Размери	l mm	di1 mm	di2 mm	s mm	Weight kg	Кол-во 1	ME
<b>1036014</b>	140+145+175+200-700mm	700	226	98	1,7	1,20	1	бр.

## Uponor Ecoflex оградна лента, червена

- За маркиране на позицията на заровени тръби Ecoflex

- Маркирана лента с необходимите символи за приложение

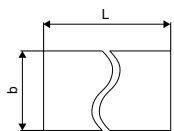

Арт. номер	Размери	L m	b mm	Weight kg	Кол-во 1	ME
<b>1018385</b>	40mm x 250m	250	40	2,00	1	бр.

## Uponor Multi



Арт. номер	Размери	Кол-во 2	Кол-во 1	ME
<b>1089677</b>	32-40	12	1	бр.

## Uponor Multi



Арт. номер	Размери	Кол-во 2	Кол-во 1	ME
<b>1089675</b>	25-63	12	1	бр.

## Uponor MLC инструмент за фаски универс.



Арт. номер	Кол-во 2	Кол-во 1	ME
<b>1060167</b>	50	1	бр.

# Uponor Ecoflex

## Uponor Wipex отварящи клещи

- Инструмент за разширение на муфи WIPEX



Арт. номер	Размери	l mm	Weight kg	Кол-во 2	Кол-во 1	ME
<b>1046407</b>	1 - 1 1/2	145	0,15	25	1	бр.
<b>1046408</b>	1 1/2 - 3 1/2	200	0,23	25	1	бр.

## Uponor Q&E граф. паста, ръчни инструм.



Арт. номер	Размери	Weight kg	Кол-во 1	ME
<b>1008334</b>	30g	0,03	20	бр.

## Uponor Ecoflex Supra PLUS кабел

- Кабел против замръзване за удължаване



Арт. номер	Размери	Weight kg	Кол-во 1	ME
<b>1044136</b>	10W/m	0,10	1	m

# Развиване на кангали

## Уроног Магна размот. у-во с тръбен водач



Арт. номер	Кол-во 2	Кол-во 1	МЕ
<b>1035807</b>	4	1	бр.

## Уроног Wipex отварящи клещи

- Инструмент за разширение на муфи WIPEX



Арт. номер	Размери	l mm	Weight kg	Кол-во 2	Кол-во 1	МЕ
<b>1046407</b>	1 - 1 1/2	145	0,15	25	1	бр.
<b>1046408</b>	1 1/2 - 3 1/2	200	0,23	25	1	бр.

# Рязане и подготовка

## Uponor Multi



Арт. номер	Размери	Кол-во 2	Кол-во 1	ME
<b>1089674</b>	12-25	36	1	бр.

## Uponor Multi



Арт. номер	Размери	Кол-во 2	Кол-во 1	ME
<b>1089677</b>	32-40	12	1	бр.

## Uponor Multi



Арт. номер	Размери	Кол-во 2	Кол-во 1	ME
<b>1089675</b>	25-63	12	1	бр.

## Uponor MLC рез. острие за тръборез



Арт. номер	Размери	Кол-во 2	Кол-во 1	ME
<b>1013721</b>	рез. острие за ножица	10	1	бр.

## Uponor MLC рез. острие за тръборез



Арт. номер	Размери	Кол-во 2	Кол-во 1	ME
<b>1006635</b>	25-63 blade (wheel)	1000	1	бр.
<b>1014173</b>	50-110 blade (wheel)	20	1	бр.

## Uponor MLC тръборез с фацетиращ нож



Арт. номер	Размери	Кол-во 2	Кол-во 1	ME
<b>1014334</b>	63-110	32	1	бр.
<b>1014320</b>	63-110 blade (wheel)	100	1	бр.

## Uponor MLC фацетен нож



Арт. номер	Размери	Кол-во 2	Кол-во 1	ME
<b>1006638</b>	40	600	1	бр.
<b>1015808</b>	50	600	1	бр.
<b>1014339</b>	63	600	1	бр.
<b>1014344</b>	75	600	1	бр.

# Рязане и подготовка

## Уроног MLC фацетен нож

- За скосяване на Уроног Uni Pipe PLUS и MLC тръби.



Арт. номер	Размери	Кол-во 2	Кол-во 1	МЕ
<b>1015739</b>	16/20/25	60	1	бр.

## Уроног MLC инструмент за фаски универс.



Арт. номер	Кол-во 2	Кол-во 1	МЕ
<b>1060167</b>	50	1	бр.

## Уроног MLC огъваща пружина вътрешна

- огъваща пружина за Уроног Uni Pipe PLUS и MLC тръби.



Арт. номер	Размери	Кол-во 2	Кол-во 1	МЕ
<b>1013729</b>	16	100	1	бр.
<b>1013734</b>	20	75	1	бр.
<b>1013737</b>	25	50	1	бр.
<b>1013739</b>	32	40	1	бр.

## Уроног MLC огъваща пружина, външна

- огъваща пружина за Уроног Uni Pipe PLUS и MLC тръби.



Арт. номер	Размери	Кол-во 2	Кол-во 1	МЕ
<b>1006640</b>	16	55	1	бр.
<b>1013792</b>	20	45	1	бр.
<b>1013794</b>	25	45	1	бр.

## Уроног Uni Pipe PLUS тръбогиг

- за равномерно огъване на тръби Уроног Uni Pipe PLUS с външни диаметри до 32 мм.

- Доставка се в куфар с комплект сменяеми сегменти.



Арт. номер	Размери	Кол-во 2	Кол-во 1	МЕ
<b>1071925</b>	16-32	100	1	бр.

# Рязане и подготовка

## Уролог RTM калибратор



Арт. номер	Размери	Кол-во 2	Кол-во 1	МЕ
<b>1048606</b>	16/20/25	20	1	бр.

# Пресоване

## Uponor S-Press ръчни прес клещи без вл.

- за използване със сменяеми вложки
- Доставка се в куфар, без сменяемите вложки



Арт. номер	Размери	d mm	Кол-во 2	Кол-во 1	МЕ
1015764	14-20	14-20	100	1	бр.

## Uponor S-Press вложка за прес клещи

- За поставяне в ръчни прес клещи



Арт. номер	Размери	d mm	Кол-во 2	Кол-во 1	МЕ
1015776*	14	14	400	1	бр.
1015777	16	16	50	1	бр.
1015780	20	20	50	1	бр.

## Uponor S-Press прес маш. UP110 без чел.

- доставя се в куфар, оборудван с батерия и зарядно устройство
  - без прес челюсти.
  - Област на приложение: до 110 mm.
- Технически характеристики:
- Бързо пресоване, благодарение на късия цикъл на пресоване
  - Сила на кримпване: линейна тяга от приблизително 32 kN
  - Капацитет на батерията: литиево-йонна батерия с голяма мощност 3.0 Ач Makita
  - Време на зареждане: 22 минути
  - Тегло, включително батерията: без челюсти 3.5 кг
  - Размери на инструмента: 377 x 75 x 116 mm
  - Въртящ се/ротационен: въртящ се на приблизително 350° държач за прес челюсти



Арт. номер	Кол-во 2	Кол-во 1	МЕ
1083612	20	1	комплект

## Uponor S-Press батерия UP110

- Акумулаторна батерия 18 V / 3,0 Ah, Li-Ion (54 Wh)
- Напрежение: 18 V
- Капацитет: 3.0 Ah
- Време за зареждане: със зарядно устройство SPI S-PRESS: 22 min
- Технология на клетката: Li-Ion
- Тегло: 0,6 кг



Арт. номер	OV V	Кол-во 2	Кол-во 1	МЕ
1083608*	18	10	1	бр.

# Пресоване

## Uponor S-Press зарядно за батерии

- Бързозареждащо зарядно устройство за 18V литиево-йонни батерии, 230 V
- Време на зареждане: 1.3 Ач 15 мин, 3.0 Ач 22 мин
- Мрежово захранване: 230 V AC
- Диапазон на напрежението: 18 V
- Тегло: 1,0 кг



Арт. номер	Размери	OV V	Кол-во 2	Кол-во 1	ME
1083610*	Mini2, UP110	230	72	1	бр.

## Uponor S-Press ел. прес машина без челюсти UP75

- Технически характеристики:
- Тегло на пресования инструмент: 3.30 кг
- Номинално напрежение: 230 V AC / 50 Hz
- Номинална мощност: 200 W
- Сила на притискане: приблизително 32 kN
- Продължителност на притискане: приблизително 7 секунди.



Арт. номер	d mm	OV V	Кол-во 2	Кол-во 1	ME
1007082	- 110	230	20	1	бр.

## Uponor S-Press резервна батерия UP75

- за акумулаторна прес машина UP 75.
- Несъвместима с Ni-Cd зарядно устройство.



Арт. номер	OV V	Кол-во 2	Кол-во 1	ME
1006949*	12	12	1	бр.

## Uponor S-Press резервно зарядно у-во Mini UP75

- за акумулаторни батерии за прес машини UP75 и Mini KSP0.



Арт. номер	OV V	Кол-во 2	Кол-во 1	ME
1006950	230	10	1	бр.

## Uponor S-Press куфар за инструменти UP75

- за Uponor S-Press машина UP75.
- в син цвят



Арт. номер	Кол-во 2	Кол-во 1	ME
1084676	20	1	бр.



# Пресоване

## Уронор S-Press челюсти UPP1



Арт. номер	Размери	d mm	Кол-во 2	Кол-во 1	МЕ
<b>1007084</b>	16	16	216	1	бр.
<b>1007086</b>	20	20		1	бр.
<b>1007087</b>	25	25		1	бр.
<b>1007088</b>	32	32		1	бр.

## Уронор S-Press челюсти UPP1

- прес челюсти за прес фитинги Уронор MLC



Арт. номер	Размери	d mm	Кол-во 2	Кол-во 1	МЕ
<b>1015768</b>	40	40	108	1	бр.
<b>1015792</b>	50	50	108	1	бр.

## Уронор S-Press тяло за прес челюст

- Базова челюст за пресовачи вериги за Уронор MLC прес фитинги 63 - 110 за прес машини UP 110, UP 75 и UP 75 EL



Арт. номер	Размери	d mm	Кол-во 1	МЕ
<b>1046545</b>	63-110	63-110	1	бр.

## Уронор S-Press верига

- Пресовачи вериги за Уронор MLC прес фитинги 63 - 110 за прес машини UP 110, UP 75 и UP 75 EL



Арт. номер	Размери	d mm	Кол-во 2	Кол-во 1	МЕ
<b>1046541</b>	63	63	72	1	бр.
<b>1046542</b>	75	75	72	1	бр.
<b>1046543*</b>	90	90	72	1	бр.
<b>1046544*</b>	110	110	54	1	бр.

# Пресоване

## Uponor S-Press прес маш. Mini2 к-кт KSP0

- Uponor S-Press машина Mini2, доставя се в куфар, оборудван с батерия, зарядно устройство и прес челюсти.
- Област на приложение: до 32 mm.

Технически характеристики:

- Много бързо пресоване, благодарение на късия цикъл на пресоване от 3-4 секунди
- Сила на кримпване: линейна тяга от приблизително 15 kN
- Капацитет на батерията: литиево-йонна батерия с голяма мощност 1.3 Ач Makita (3.0 Ач като опция)
- Време на зареждане: 1.5 Ач 15 мин. 3.0 Ач 22 мин
- Тегло с батерията: без челюсти 1.7 кг
- Размери на инструмента: 377 x 75 x 116 mm
- Въртящ се/ротационен: въртящ се на приблизително 350° държач за прес челюсти



Арт. номер	Размери	Кол-во 2	Кол-во 1	МЕ
1083586	16/20/25/32	30	1	комплект

## Uponor S-Press батерия Mini2

- Батерия 18 V / 1.5 Ач, литиево-йонна (27 Вч)
- Напрежение на батерията: 18 V
- Капацитет на батерията: 1.5 Ач
- Време на зареждане: със зарядно устройство за батерии SPI S-PRESS: 15 минути
- Технология на клетката: Li-Ion
- Тегло: 0,4 кг



Арт. номер	OV V	Кол-во 2	Кол-во 1	МЕ
1083605	18	48	1	бр.

## Uponor S-Press зарядно за батерии

- Бързозареждащо зарядно устройство за 18V литиево-йонни батерии, 230 V
- Време на зареждане: 1.3 Ач 15 мин, 3.0 Ач 22 мин
- Мрежово захранване: 230 V AC
- Диапазон на напрежението: 18 V
- Тегло: 1,0 кг



Арт. номер	Размери	OV V	Кол-во 2	Кол-во 1	МЕ
1083610*	Mini2, UP110	230	72	1	бр.

## Uponor S-Press батерия Mini

- Батерия: 9.6V за акумулаторна прес машина Uponor Mini KSP0.



Арт. номер	OV V	Кол-во 2	Кол-во 1	МЕ
1015703	9,6	120	1	бр.

# Пресоване

## Уронор S-Press челюсти Mini KSP0

- Уронор прес челюсти MLC Mini KSP0  
фитинги до 32 mm



Арт. номер	Размери	d mm	Кол-во 2	Кол-во 1	МЕ
<b>1007091*</b>	16	16	5	1	бр.
<b>1007093*</b>	20	20	5	1	бр.
<b>1007094*</b>	25	25	5	1	бр.
<b>1007095*</b>	32	32	5	1	бр.

# Експандиране

## Уроног Q&E ръчен експандер, глави S3,2 S5,0



Арт. номер	Размери	p bar	Кол-во	1 ME
<b>1004064</b>	16/20/25	6+10	1	комплект

## Уроног Q&E експандерна глава



Арт. номер	Размери	Type	d mm	s mm	p bar	Кол-во	1 ME
<b>1004006</b>	32x2,9	-	32	2,9	6	1	бр.

## Уроног Q&E експандерна глава



Арт. номер	Размери	Type	d mm	s mm	p bar	Кол-во	1 ME
<b>1004059</b>	16x2,2	-	16	2,2	10	1	бр.

## Уроног Q&E акум. експандер с к-кт глави M12



Арт. номер	Размери	p bar	stroke mm	Кол-во	1 ME
<b>1063112</b>	6BAR 9,9/20	6	14	1	комплект
<b>1057166</b>	16/20/25 6bar	6	14	1	комплект
<b>1057167</b>	16/20/25 10bar	10	14	1	комплект

## Уроног Q&E експандерна глава M12



Арт. номер	Размери	stroke mm	Кол-во	1 ME
<b>1060702</b>	9,9x1,1	14	1	бр.

## Уроног Q&E експандерна глава M12/M18



Арт. номер	Размери	d mm	s mm	p bar	stroke mm	Кол-во	1 ME
<b>1057184*</b>	14/15x2,5	14/15	2,0/2,5	6+10	14/25	1	бр.
<b>1057172</b>	16x1,8/2,0/2,2	16	1,8/2,0/2,2	6+10	14/25	1	бр.
<b>1057185</b>	17/18x2,5	17/18	2,0/2,5	6+10	14/25	1	бр.
<b>1057173</b>	20x1,9/2,0	20	1,9/2,0	6	14/25	1	бр.
<b>1057174</b>	20x2,8	20	2,8	10	14/25	1	бр.
<b>1057175</b>	25x2,3	25	2,3	6	14/25	1	бр.
<b>1057176</b>	25x3,5	25	3,5	10	14/25	1	бр.
<b>1057177</b>	32x2,9	32	2,9	6	14/25	1	бр.

# Експандиране

## Уронор Q&E акум. експандер с к-кт глави M18 6bar



Арт. номер	Размери	p bar	stroke mm	Кол-во	1 ME
1063908	16/20/25/32	6	25	1	комплект

## Уронор Q&E акум. експандер с к-кт глави M18 10bar



Арт. номер	Размери	p bar	stroke mm	Кол-во	1 ME
1063909	16/20/25/H32	10	25	1	комплект

## Уронор Q&E експандерна глава M18 H



Арт. номер	Размери	d mm	s mm	p bar	stroke mm	Кол-во	1 ME
1057182	32x2,9/4,4	32	2,9/4,4	6+10	25	1	бр.
1057183	40x3,7	40	3,7	6	25	1	бр.

## Уронор Q&E експандер M18 VLD PEX



Арт. номер	Размери	stroke mm	Кол-во	1 ME
1085099	40-75	56	1	бр.

## Уронор Q&E експандерна глава VLD



Арт. номер	Размери	d mm	s mm	p bar	stroke mm	Кол-во	1 ME
1085095	40x3,7/5,5	40	3,7/5,5	6+10	56	1	бр.
1085096	50x4,6/6,9	50	4,6/6,9	6+10	56	1	бр.
1085097	63x5,8/8,6	63	5,8/8,6	6+10	56	1	бр.
1085098	75x6,8/10,3	75	6,8/10,3	6+10	56	1	бр.

## Уронор Q&E граф. паста, ръчни инструм.



Арт. номер	Размери	Weight kg	Кол-во	1 ME
1008334	30g	0,03	20	бр.

# Експандиране

## Уролог Q&E графитена паста



Арт. номер	Размери	Weight kg	Кол-во 1	ME
<b>1005017</b>	100g	0,10	1	бр.

# Фиксиране

## Уронор Siccus 14 PS нож за канали

- режещ инструмент за EPS
- 230V, 50/60Hz
- с инструмент за изрязване на канали за тръби 14мм



Арт. номер	Размери	OV V	Кол-во 2	Кол-во 1	ME
1006290	14mm 230V	230	20	1	бр.

## Уронор Tacker

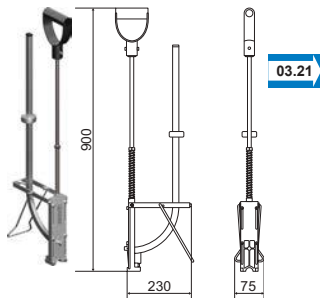

Арт. номер	Размери	Кол-во 2	Кол-во 1	ME
1119039	14-20mm	50	1	бр.

## Уронор Tacker такер инструмент

- Такер инструмент
- за поставяне на Уронор Такер скоби



OUT

Арт. номер	Размери	Кол-во 2	Кол-во 1	ME
1002295*	14-20mm l=700mm	32	1	бр.

## Уронор Multi UFHC държач за тиксо ролка

- за залепване на изолационни участъци и ръбове, помества се една ролка лента.



Арт. номер	Кол-во 2	Кол-во 1	ME
1000142	20	1	бр.

## Уронор Multi инструмент за тел



Арт. номер	Кол-во 1	ME
1034533*	1	бр.

# Други

## Uponor Smart Aqua клещи за огъване монт. шина

- За огъване на 2-метровата монтажна шина.



Арт. номер	Размери	Кол-во 2	Кол-во 1	МЕ
<b>1015424</b>	2m	100	1	бр.

## Uponor Vario PLUS ключ за вентили



Арт. номер	Кол-во 2	Кол-во 1	МЕ
<b>1009216</b>	10	1	бр.



# Индекс

Арт. номер	Page	Арт. номер	Page	Арт. номер	Page	Арт. номер	Page
1000012	125, 189	1000225	101	1005269	111	1008663	72
1000015	188	1000226	101	1005274	110, 150, 182	1008664	72, 201
1000016	188	1000227	101	1005290	177	1008665	72, 201
1000017	187	1000228	101	1005291	177	1008666	73
1000018	120, 134, 160	1000229	102	1005295	106, 161, 169, 174	1008667	73
1000079	116, 188	1000230	102	1005297	106, 161, 169, 174	1008668	73
1000080	116, 188	1000231	102	1005298	106, 161, 169, 174	1008669	74
1000082	189	1000232	102	1005358	187	1008671	74, 169, 179, 199, 292
1000083	190	1000233	102	1005372	187	1008673	74, 169, 199, 292
1000084	189	1000234	102	1005477	115	1008674	74
1000085	190	1000235	102	1005478	115	1008675	74
1000118	62, 118, 123, 128, 134, 140, 143, 147	1000237	102	1005479	116	1008676	74, 199
1000138	205, 238, 254, 259, 260	1001201	58	1005480	116	1008678	74, 162, 199, 292
1000142	126, 130, 160, 178, 316	1001202	58	1005481	115	1008679	73
1000193	97	1001203	58	1005484	115	1008680	73, 162, 196
1000194	97	1001206	58	1005485	145, 154	1008681	73, 199, 291
1000195	97	1001220	161, 198	1005486	145, 154	1008683	73, 170, 199, 291
1000196	97	1001222	162	1005498	134, 157	1008684	74
1000197	97	1001229	62, 134, 140, 143, 166	1005605	205, 257, 260	1008685	74, 197
1000198	97	1001230	62, 166, 172, 176, 178	1006290	147, 155, 316	1008686	74, 162, 200, 292
1000199	98	1001231	63	1006635	305	1008688	74, 200, 292
1000200	98	1001235	74, 199, 292	1006638	305	1008689	75
1000201	98	1001240	74, 199, 292	1006640	306	1008690	75
1000202	99	1001245	73, 199, 291	1006641	53	1008691	75, 200
1000203	98	1001250	74, 162, 200, 292	1006950	309	1008694	75, 163, 200
1000204	98	1001337	89, 225	1007077	34	1008695	75, 200, 293
1000205	98	1001420	75, 200, 293	1007082	309	1008696	75, 200, 293
1000206	99	1001422	75, 163, 200, 293	1007084	310	1008697	75
1000207	98	1001424	75, 200, 293	1007086	310	1008699	75
1000208	98	1001426	75, 163, 200, 293	1007087	310	1008700	75
1000209	98	1001428	75, 200, 293	1007088	310	1008701	75
1000210	99	1002295	133	1007355	299	1008702	75
1000211	99	1002357	218, 223	1007360	300	1008703	75, 200
1000212	100	1004006	313	1007361	300	1008704	75, 163, 200
1000213	100	1004059	313	1007362	300	1008707	75, 163, 200
1000214	100	1004064	313	1007365	300	1008708	75, 163, 200, 293
1000215	100	1005017	315	1007366	300	1008709	75, 200, 293
1000216	100	1005049	146, 187	1007370	301	1008710	75
1000217	100	1005066	190	1007371	301	1008711	75, 200
1000218	100	1005100	213, 258, 260	1007372	301	1008712	75, 200, 293
1000219	100	1005261	110	1007373	301	1008713	75, 200, 293
1000220	100	1005263	112, 150, 182	1008334	303, 314	1008714	72
1000221	100	1005264	112, 151, 183	1008382	58	1008715	72
1000222	100	1005265	112, 150, 183	1008407	58	1008718	72
1000223	100	1005266	111, 183	1008424	58	1008719	72
1000224	100	1005267	110	1008497	77, 225	1008730	78, 201, 293
				1008661	72	1008732	78, 170, 201, 293
				1008662	72		

# Индекс

Item no.	Page	Item no.	Page	Item no.	Page	Item no.	Page
1008845	86	1013139	10, 63	1015780	308	1018303	285
1008866	78, 293	1013140	10, 63	1015792	310	1018304	285
1008867	78, 201, 293	1013446	7, 191	1015808	305	1018306	297
1008932	74, 196	1013449	7, 191	1016703	120	1018307	297
1008939	162, 169, 198	1013451	7, 191	1018110	265	1018308	297
1008940	198	1013453	7, 191	1018111	265	1018309	297
1008941	198	1013455	7	1018112	265	1018310	296
1008979	161, 198	1013457	7	1018113	265	1018311	296
1008980	198	1013721	305	1018114	265	1018312	296
1008981	198	1013729	306	1018115	265	1018313	296
1008993	59	1013734	306	1018116	265	1018314	296
1008994	59	1013737	306	1018117	270	1018315	296
1008995	59	1013739	306	1018118	270	1018316	273, 296
1009008	64	1013756	29	1018119	270	1018326	299
1009052	283	1013760	29	1018120	270	1018328	279
1009132	142	1013762	29	1018121	270	1018329	279
1009214	205	1013764	29	1018122	270	1018330	279
1009216	165, 180, 206, 317	1013765	29	1018123	270	1018331	279
1009222	138, 160, 174, 178	1013792	306	1018132	266	1018332	279
1009226	103, 117, 131, 139	1013794	306	1018133	266	1018333	279
1009227	103, 117, 131, 139	1013830	36, 90	1018134	266	1018334	279
1009228	103, 131, 136, 139, 141, 143, 151, 184, 196	1013894	56	1018135	266	1018335	279
1009230	103, 111, 131, 136, 139, 141, 143, 151, 161, 184, 196	1013906	36, 90	1018136	266	1018336	280
1009231	103, 131, 136, 139, 141, 143, 151, 161, 184, 196	1013914	57	1018137	266	1018338	280
1011364	37	1013932	57	1018138	266	1018339	280
1011370	38	1013970	37	1018139	271	1018340	280
1011372	38	1013978	37	1018140	271	1018341	280
1011373	38	1014120	56	1018141	271	1018342	280
1012858	9, 60	1014123	56	1018142	271	1018343	280
1012859	8, 61	1014137	55	1018147	272	1018345	281
1012860	8, 61	1014138	55	1018148	272	1018346	281
1012862	9, 60	1014139	55	1018149	272	1018347	281
1012863	8, 61	1014143	53	1018230	267	1018348	281
1012864	8, 61	1014145	53	1018231	267	1018350	282
1012866	9, 60	1014147	54	1018232	267	1018351	282
1012867	8, 61	1014173	305	1018233	267	1018352	282
1012869	8, 61, 171, 176	1014320	305	1018234	267	1018353	282
1012872	8, 61	1014334	305	1018235	267	1018355	283
1013006	211	1014339	305	1018236	267	1018356	283
1013008	211, 261	1014344	305	1018237	267	1018357	283
1013134	34	1015424	32, 317	1018238	268	1018358	283
1013137	10	1015425	36	1018239	268	1018361	284
1013138	10	1015559	57	1018240	268	1018363	284
		1015703	311	1018241	268	1018365	284
		1015739	306	1018245	297	1018368	283
		1015764	308	1018246	296	1018369	283
		1015768	310	1018268	301	1018371	283
		1015777	308	1018269	301	1018372	283

# Индекс

Item no.	Page	Item no.	Page	Item no.	Page	Item no.	Page
1018373	283	1023170	280	1032888	14, 193	1038166	206
1018374	283	1023176	63	1032889	15	1038419	82
1018375	283	1023178	64	1032890	15	1038420	82
1018376	283	1023179	64	1032891	15	1038421	82
1018379	300	1023180	64	1032892	15	1038422	82
1018380	300	1023181	64	1032893	15	1038470	86
1018382	299	1023182	64	1032894	15	1039929	12
1018385	302	1023183	64	1032895	16, 194	1039930	12
1020518	108, 151, 184	1029125	42	1032896	16, 194	1039931	12, 192
1020524	108, 151, 183	1029126	42	1033435	78	1039932	12, 192
1022290	78, 201, 293	1029127	42	1033437	78	1039933	12, 122
1022682	58	1029128	42	1033438	78	1039934	12
1023009	78	1029129	96, 289	1033625	174	1039935	12, 191
1023010	78	1029130	43, 96, 289	1033626	174	1039936	12, 191
1023011	78	1029131	42, 95, 289	1033628	175	1039937	13
1023012	78, 163, 202, 294	1029132	42, 95, 289	1033629	175	1039938	13
1023013	78, 163, 202, 294	1029133	42, 95, 289	1033631	175	1039939	13
1023014	80	1029134	42, 95, 288	1033632	175	1039940	13, 192
1023015	80	1029135	42, 95, 288	1033633	175	1039941	13, 192
1023016	80	1029136	42, 95, 288	1033634	175	1039942	13, 192
1023017	80	1029137	42, 95, 288	1033640	175	1039943	13, 192
1023018	80	1029138	40, 92, 288	1033645	175	1039944	13
1023019	79	1029139	40, 92, 288	1033660	175	1039945	13
1023020	79	1029140	40, 93, 288	1033661	175	1039946	13, 193
1023021	79	1029141	40, 93, 288	1033672	175	1039947	13, 193
1023022	79	1029142	40, 93, 287	1033678	175	1039948	14
1023023	80	1029143	40, 93, 287	1034188	271	1039949	14
1023024	80	1029144	39, 92, 287	1034202	301	1039950	14
1023025	80	1029145	39, 92, 287	1034203	301	1039951	14
1023026	80	1029146	40, 93, 288	1034204	301	1039952	14
1023027	76	1030134	165, 180	1034308	297	1039953	14
1023028	76	1030135	165, 179	1034312	300	1039954	14
1023029	76	1030269	302	1034514	203	1039955	14
1023034	85	1030270	302	1034533	180	1039956	14
1023035	85	1032703	203	1034535	103, 131, 139	1039957	14
1023037	85	1032704	203	1034554	143	1039958	14
1023040	81	1032705	203	1035807	304	1039959	14
1023041	81	1032877	12, 192	1036014	302	1039960	14
1023042	81	1032878	12, 192	1036036	270	1039961	14
1023045	87	1032879	12, 193	1036248	296	1039962	14
1023046	87	1032880	12, 193	1038021	76	1039963	14
1023047	87	1032881	13, 191	1038022	76	1039964	14
1023049	87	1032882	13, 191	1038023	76	1039965	14
1023050	87	1032883	13, 192	1038024	76	1039966	14
1023122	58	1032884	13, 192	1038025	76	1039967	14
1023161	48, 82	1032885	13, 192	1038037	76	1039968	14
1023162	49, 82	1032886	13, 192	1038038	76	1039969	14
1023163	49, 82	1032887	14, 193	1038039	76	1042329	73

# Индекс

Item no.	Page	Item no.	Page	Item no.	Page	Item no.	Page
1042330	73	1042985	280	1046747	171	1047014	94, 286
1042331	73	1042986	280	1046748	171	1047015	94, 286
1042332	73, 201	1042987	280	1046749	171	1047016	94, 286
1042334	73	1044013	271	1046750	41, 93, 290	1047017	95, 286
1042335	73	1044015	271	1046751	93, 290	1047018	95, 286
1042336	73	1044016	271	1046901	16, 194	1047019	95, 286
1042337	73	1044018	272	1046902	16, 194	1047020	95, 286
1042338	76	1044019	272	1046903	17, 195	1047021	94, 287
1042339	76	1044127	276	1046904	17, 195	1047022	94, 287
1042340	76	1044136	303	1046905	16, 194	1047023	94, 287
1042341	76	1044710	203	1046906	16, 194	1047024	94, 287
1042342	85	1044711	203	1046907	17, 195	1047026	94, 287
1042343	85	1044712	203	1046908	18	1047201	80
1042389	118, 127	1044713	203	1046909	19	1047459	257
1042858	73, 199, 291	1045455	285	1046910	20	1047862	78, 200, 293
1042859	73, 199, 291	1045456	285	1046911	18	1047863	78, 200, 293
1042860	74, 292	1045457	285	1046912	20	1047864	78, 201, 293
1042861	74, 292	1045458	285	1046913	20	1047866	79, 202, 294
1042862	75, 293	1045459	285	1046914	20	1047867	79, 170, 202, 294
1042863	75, 293	1045460	285	1046916	22	1047877	79
1042864	75, 200, 293	1045461	285	1046917	22	1047878	79, 202
1042865	74, 199, 292	1045464	72, 163, 170, 199, 291	1046918	22	1047879	81
1042866	74, 199, 292	1045489	72, 199, 291	1046919	22	1047880	81
1042867	74, 199, 292	1045490	72, 199, 291	1046920	22	1047881	81
1042868	75, 293	1045542	90	1046921	22	1047882	81
1042869	75, 293	1045570	252	1046922	23, 194	1047885	80
1042870	75, 293	1045813	164, 179	1046923	23	1047886	80
1042871	75, 200, 293	1045814	164	1046924	22	1047887	80
1042872	75, 293	1045815	164, 179	1046925	22	1047888	80
1042873	75, 200, 293	1045816	165, 180	1046926	22	1047926	77
1042874	75, 293	1046386	12, 192	1046927	22	1047932	86
1042875	75, 293	1046387	12, 192	1046928	22	1047933	86
1042876	75, 200, 293	1046388	12, 193	1046929	23, 194	1047935	86
1042877	74, 292	1046389	12, 193	1046930	21	1047997	88
1042878	74, 199, 292	1046390	14, 193	1046931	21	1047998	88
1042879	74, 292	1046391	14, 193	1046932	21	1047999	88
1042921	43, 96, 290	1046400	15	1046933	21	1048000	88
1042922	43, 96, 290	1046401	13, 191	1046934	21	1048001	88
1042970	281	1046402	13, 191	1046935	21	1048002	89
1042972	280	1046406	13, 192	1046937	24	1048003	89
1042973	280	1046407	286, 303, 304	1046938	24	1048004	89
1042974	281	1046408	286, 303, 304	1046939	24	1048005	89
1042979	281	1046477	94, 289	1046940	42	1048520	77
1042980	280	1046478	94, 289	1046941	42	1048521	77
1042981	280	1046541	310	1046996	215	1048522	77
1042982	281	1046542	310	1046998	215	1048539	44, 65
1042983	281	1046545	310	1046999	215	1048540	44, 65
1042984	280			1047013	94, 286	1048541	44, 65

# Индекс

Item no.	Page	Item no.	Page	Item no.	Page	Item no.	Page
1048542	45, 66	1048601	47, 68	1058425	256	1062045	103, 117, 121, 130, 138
1048543	45, 66	1048602	47, 68	1058428	108, 118, 121, 126, 132, 147, 155, 158	1062046	103, 117, 121, 130, 138
1048544	45, 66	1048603	48, 69	1058659	108, 121, 126, 131, 146, 155, 157	1062845	81
1048545	45, 66	1048604	48, 67	1058660	108, 121	1062846	81
1048546	45, 66	1048605	48, 67	1058661	108, 131, 140	1062861	81
1048547	45, 65	1048606	307	1059132	54	1062883	103, 117, 121, 130, 146, 154, 157
1048548	45, 65	1048698	276	1059397	41	1062884	103, 117, 121, 130, 146, 154, 157
1048549	45, 65	1048699	276	1059398	43, 96	1062885	103, 117, 121, 130, 146, 154, 157
1048550	46, 66	1048703	276	1059399	96	1062886	267
1048551	46, 66	1048745	52	1059400	43, 96	1062888	103, 161, 168, 178, 198
1048552	46, 66	1048747	52	1059401	43, 96	1062889	103, 161, 168, 178, 198
1048553	46, 67	1057166	313	1059402	42, 95	1063112	113, 152, 185, 313
1048554	46, 67	1057167	313	1059403	42, 95	1063288	104, 111, 150, 182
1048555	46, 67	1057172	313	1059404	42, 95	1063289	104, 111, 150, 182
1048556	46, 67	1057173	185, 313	1059572	6	1063323	125
1048557	46, 67	1057174	313	1059573	6	1063381	104, 111, 150, 182
1048558	44, 65	1057175	313	1059574	6, 191	1063406	138
1048559	44, 65	1057176	313	1059575	6, 191	1063407	138
1048560	44, 65	1057177	313	1059576	7	1063781	62, 152, 182
1048561	45, 66	1057182	314	1059577	7	1063907	103, 161, 168, 178, 198
1048562	45, 66	1057183	314	1059578	7	1063908	314
1048563	45, 66	1057185	313	1059579	7	1063909	314
1048564	50, 70	1057381	48	1059581	7	1063926	149
1048565	50, 70	1057382	48	1059583	7	1065283	105, 117, 121, 131, 146, 155, 157, 204
1048566	46, 67	1057441	90	1059822	83	1065284	105, 117, 121, 126, 131, 139, 143, 204
1048567	46, 67	1057453	71	1059823	83	1065286	105, 117, 131, 139, 204
1048568	46, 67	1057454	71, 132, 136, 140, 152, 158, 163, 184, 196, 198, 291	1060058	285	1065290	105, 131, 139, 143, 164, 184, 204
1048569	46, 67	1057455	71, 163, 198, 291	1060059	286	1067757	296
1048570	46, 67	1057456	71, 163, 198, 291	1060060	286	1070501	16
1048573	47, 68	1057840	31, 50, 84	1060167	302, 306	1070502	16
1048581	46, 67	1057842	31, 51, 83	1060367	84	1070503	16
1048582	46, 67	1057844	32, 84	1060702	113, 152, 185, 313	1070504	16
1048583	46, 67	1058010	71	1060982	277, 278, 297	1070505	16
1048584	46, 67	1058011	71	1060984	298	1070506	16
1048585	46, 67	1058012	71	1060985	298	1070507	16, 194
1048587	47, 68	1058013	71	1060986	278, 297	1070508	16, 194
1048588	47, 68	1058014	71	1060990	277, 298	1070509	16, 194
1048589	47, 68	1058015	71	1060991	277, 298	1070510	16, 194
1048590	47, 68	1058086	56	1061171	149		
1048591	47, 68	1058088	56	1061172	149		
1048592	47, 68	1058089	52	1061173	149		
1048593	47, 68	1058090	52, 127	1061641	277		
1048594	47, 68	1058092	52	1061642	277		
1048596	50, 70	1058093	52	1061802	112		
1048597	50, 70	1058340	165	1061880	120		
1048598	50, 70	1058422	113, 152, 255	1062044	117		
1048599	47, 68						
1048600	47, 68						

# Индекс

Item no.	Page	Item no.	Page	Item no.	Page	Item no.	Page
1070515	17	1070569	22	1070629	27	1070688	33
1070516	17	1070570	22	1070630	27	1070689	33
1070517	17	1070571	22	1070631	27	1070690	33
1070518	17	1070572	22	1070632	27	1070691	33
1070519	17, 194	1070573	22	1070633	27	1070692	33
1070520	17, 194	1070574	22	1070634	27	1070693	35
1070521	17, 194	1070575	22	1070635	27	1070694	35
1070522	17, 194	1070576	22	1070636	27	1070695	35
1070523	17	1070577	22	1070637	27	1070696	35
1070524	17	1070578	22	1070638	25	1070697	35
1070525	17	1070579	22	1070639	25	1070705	32
1070526	17	1070580	22	1070640	25	1070706	32
1070527	18	1070581	22	1070641	25	1070707	32
1070528	18	1070582	22	1070642	25	1070708	24
1070529	18	1070583	22	1070643	26	1071651	240, 244
1070530	18	1070592	23	1070644	25	1071660	235
1070531	18	1070593	23	1070645	25	1071661	218
1070532	18	1070594	23	1070646	25	1071667	230
1070533	18	1070595	23	1070647	25	1071670	251
1070534	18	1070596	23	1070648	28	1071673	230
1070535	18	1070597	23	1070649	28	1071677	261
1070536	18	1070598	23, 193	1070650	30	1071684	236, 251, 263
1070537	18	1070599	23	1070651	30	1071686	240, 244
1070538	19	1070600	23, 193	1070652	30	1071693	217
1070539	19	1070601	23	1070653	30	1071925	306
1070540	19	1070602	24	1070654	30	1078304	225
1070541	19	1070603	24	1070655	31	1078308	222
1070542	19	1070604	24	1070656	31	1078309	223
1070543	19	1070605	24	1070657	28	1078365	281
1070544	19	1070606	24	1070658	28	1078366	282
1070545	20	1070607	24	1070659	28	1078367	282
1070546	20	1070608	24	1070661	29	1078368	280
1070547	20, 122, 127	1070609	24	1070662	29	1078369	283
1070548	20	1070610	24	1070663	30	1083575	237, 253, 261
1070549	20	1070611	24	1070664	30	1083576	236, 252, 262
1070550	20	1070612	24	1070665	26	1083577	237, 253, 262
1070552	21	1070613	24	1070666	29	1083586	311
1070553	21	1070614	24	1070677	34	1083605	311
1070554	21	1070615	32	1070678	34	1083612	308
1070555	21	1070616	32	1070679	34	1083868	265
1070556	21	1070617	32	1070680	34	1083869	296
1070560	21	1070618	32	1070681	35	1083871	301
1070561	21	1070619	32	1070682	35	1083872	298
1070562	21	1070620	32	1070683	35	1084574	298
1070563	21	1070621	29	1070684	35	1084575	300
1070566	22	1070622	29	1070685	33	1084671	81
1070567	22	1070623	29	1070686	33	1084676	309
1070568	22	1070624	29	1070687	33	1085074	78

# Индекс

Item no.	Page	Item no.	Page	Item no.	Page	Item no.	Page
1085075	78	1086563	226	1088048	211	1093282	242
1085076	78	1086575	107, 122, 132, 139	1088049	211	1093284	228
1085077	78	1086576	107, 122, 132, 139	1088050	211	1093287	228
1085078	79, 294	1086577	107, 132	1088051	211	1093473	214
1085079	94	1086578	107, 132	1088052	211	1093474	214
1085080	73, 291	1086582	107, 122, 132, 140	1088053	211	1093475	214
1085081	74, 292	1086583	107, 132, 140	1088054	211	1093476	214
1085082	75, 293	1086587	107, 133	1088055	211	1093477	214
1085083	75, 293	1086588	107, 133	1088228	97	1093478	214
1085084	74, 292	1086972	250	1088229	97	1094219	35
1085085	74, 292	1086973	249	1088230	97	1094378	130
1085086	74, 292	1086974	248	1088864	210	1095714	264
1085087	72, 291	1086975	249	1088865	210	1095715	264
1085095	295, 314	1086976	248	1088866	210	1095716	264
1085096	295, 314	1086977	247	1088867	210	1095717	264
1085097	295, 314	1086978	247	1088868	211	1095718	264
1085098	295, 314	1086979	235	1088869	211	1095719	264
1085099	294, 314	1086981	234	1088870	211	1095720	264
1085944	208	1086982	234	1088871	211	1095722	274
1085945	208	1086984	233	1089592	99	1095723	274
1085946	208	1086986	218, 236, 251, 263	1089593	99	1095724	274
1085947	208	1087129	208	1089594	99	1095725	274
1085948	208	1087130	208	1089595	99	1095726	274
1085949	208	1087131	208	1089596	99	1095727	274
1085950	208	1087214	97	1089597	101	1095728	274
1085951	208	1087215	97	1089598	101	1095729	274
1085952	208	1087216	98	1089599	101	1095730	275
1085980	110	1087217	98	1089600	99	1095731	275
1085981	110	1087218	98	1089601	101	1095734	275
1086250	208	1087219	99	1089674	305	1095736	275
1086251	208	1087220	100	1089675	302, 305	1095737	275
1086340	117, 131, 139	1087221	100	1089677	302, 305	1095738	275
1086528	133	1087222	101	1090229	117, 120, 125, 130, 138, 189	1095739	275
1086529	133	1087223	102	1090933	186	1095740	275
1086535	120	1087224	102	1090934	186	1095818	41
1086538	210	1087225	102	1090935	186	1095819	41
1086539	210	1087778	262	1090936	186	1095820	41
1086540	210	1087812	240	1090937	186	1105770	101
1086541	210	1087813	245	1091728	16	1105771	101
1086542	210	1087814	246	1093017	243	1118580	264
1086543	210	1087815	232	1093021	229	1118581	264
1086544	210	1087816	231	1093028	230	1118582	264
1086545	210	1087817	232	1093030	229, 243	1118583	264
1086546	210	1087821	250	1093133	229	1118584	264
1086547	210	1087822	251	1093134	243	1118585	264
1086548	210	1088045	211	1093135	244	1119039	134, 316
1086558	54, 91, 211, 214	1088046	211	1093280	242	1119047	269
1086559	54, 91, 212, 214	1088047	211			1119048	269

# Индекс

Item no.	Page
1119049	269
1119050	269
1119051	269
1119052	269
1119053	269
1119054	269
1119055	269
1119056	269
1002295*	316
1005284*	168
1005286*	168
1005290*	160, 173
1005291*	160, 173
1006949*	309
1007091*	312
1007093*	312
1007094*	312
1007095*	312
1007367*	300
1008963*	58
1008964*	58
1009209*	204
1009215*	205
1009217*	206
1014107*	55
1014109*	55
1014111*	55
1014121*	56
1015776*	308
1018302*	285
1018305*	285
1018327*	299
1018359*	284
1018360*	284
1018362*	284
1018364*	284
1023127*	60
1029129*	43
1030580*	204
1030581*	204
1030582*	204
1030583*	204
1030584*	204
1030585*	204
1032702*	205
1033639*	175
1034533*	316
1042310*	276

Item no.	Page
1042311*	276
1042420*	204
1042471*	204
1045451*	77
1046477*	41
1046478*	41
1046543*	310
1046544*	310
1046751*	41
1047924*	77
1048697*	276
1048700*	276
1048701*	276
1048702*	276
1057184*	313
1057846*	26, 85
1058423*	256
1058424*	256
1059399*	43
1059820*	83
1059821*	83
1060367*	27
1063322*	125
1071671*	219
1071676*	218
1078306*	222
1078307*	222
1078370*	284
1083576*	219
1083577*	220
1083608*	308
1083610*	309, 311
1084576*	299
1084577*	299
1084578*	299

Item no.	Page
----------	------

Item no.	Page
----------	------



# Индекс

Item no.	Page	Item no.	Page	Item no.	Page	Item no.	Page
----------	------	----------	------	----------	------	----------	------

# uponor

**Uponor GmbH - България**  
Търговско представителство

**T** +359 988 755 268  
**E** [info.bulgaria@uponor.com](mailto:info.bulgaria@uponor.com)

04/2021



[www.uponor.bg](http://www.uponor.bg)