

Uponor infiltrationssystem 2m³ med pump (Uponor nr. 1050896)

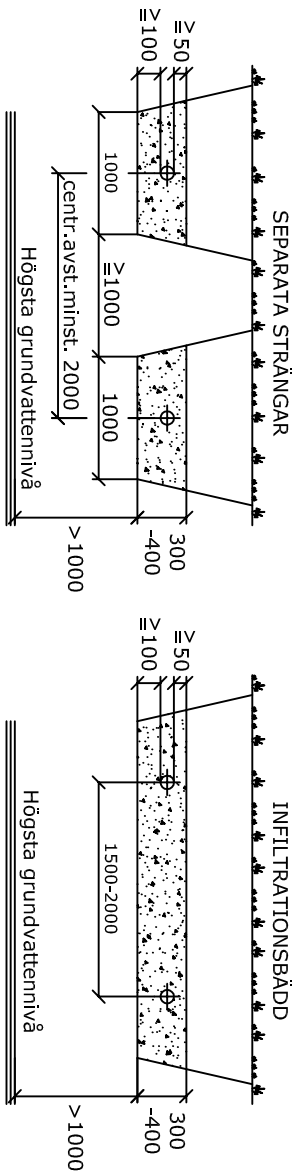
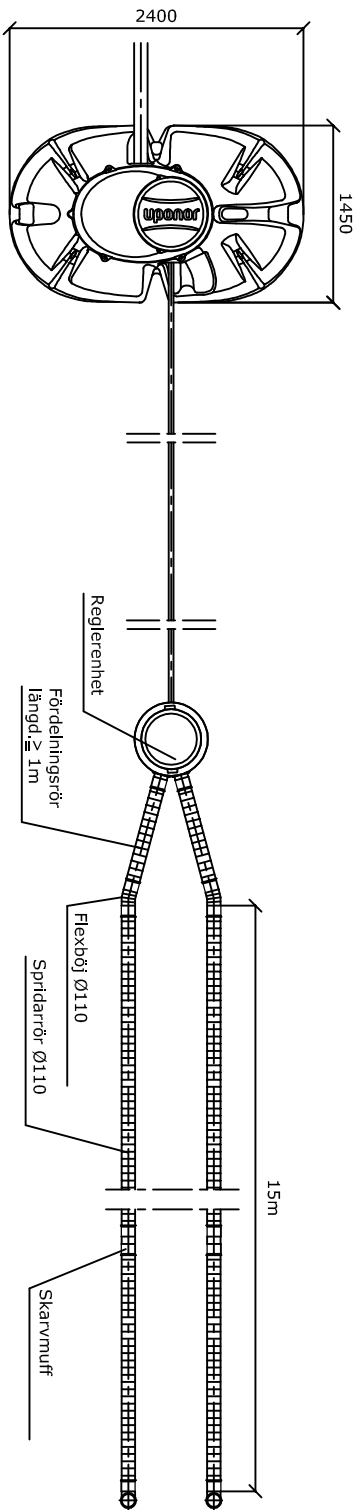
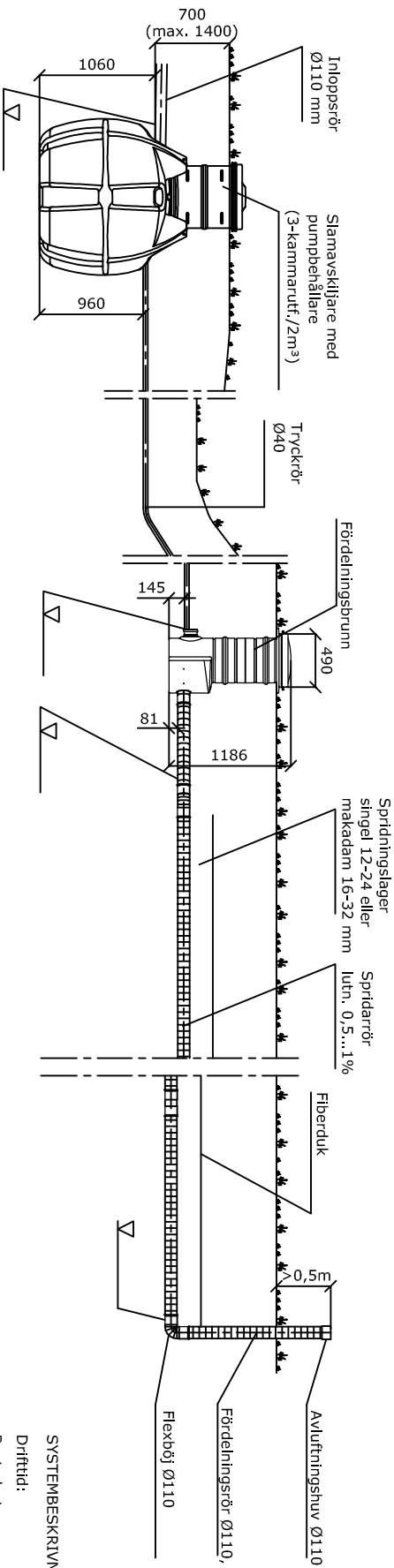

- SYSTEMBESKRIVNING**
- Drifttid: mån./år
- Bostadsyta: m²
- Antal personer: PE
- Dimensionerande dygnsflöde: l/dygn
- Slamavskiljare:
- 2m³, 3-kammarutförande med pumpbehållare
 - dränkbar pump
 - förankring
 - stigarrör
- (Installationsdjup i marken 0,7 - 1,0 m)
- Spridarrör: m
- total längd : m
- antal spridarrörs ledningar: kpl
- infiltrationsdike infiltrationsbädd
- Frostisolering:
- slamavskiljare infiltrationsbädd

uponor

Vi förbehåller oss rätten till ändringar

Postort	Gatuadress	Fastighetsbeteckning	För myndigheternas arkiveringsanteckningar
Byggnadsåtgärd		Ritningsstyp	Löpnummer
Byggnadsprojekts namn och adress		Ritningsens	Skala
Konsultens namn, datum och underskrift			Planimngsareal, arbetsnr. och ritn.nr.
			Reviderad