

Slamavskiljare 6m³ (Uponor no 1063952)

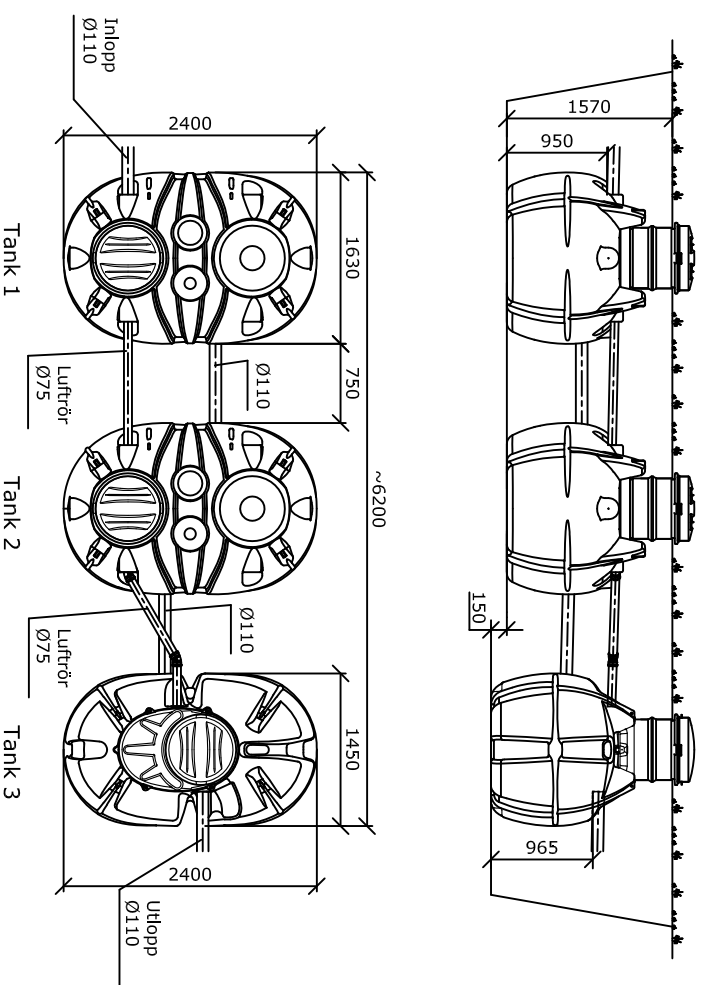

Vi förbehåller oss rätten till ändringar

uponor

Postort	Gatuadress	Fastighetsbeteckning	För myndigheternas arkiveringsanteckningar
Byggnadsåtgärd			Ritningstyp
Byggnadsåtgärd	Byggnadsåtgärd		Ritningens innehåll
	Byggnadsåtgärdens namn och adress		Skala
	Konsumentens namn, datum och underskrift		Planeringsareal, arbetsnr och ritn.nr
			Reviderad