

**Accesso® 1000**

**Installationsvejledning**

**Uponor**

# ➤ Accesso® 1000

## Installations- vejledning



### Generelt

Kontroller, at leverancen er komplet. Alle brøndkomponenter samt tætningsringe kontrolleres for beskadigelser og snavs forud for installation og rengøres eller udskiftes, hvis nødvendigt. De enkelte brøndkomponenter opbevares stående på planeret underlag. De leverede tætningsringe opbevares nedpakket og beskyttet mod direkte sollys.

**Bemærk: Beskadigede komponenter må ikke installeres.**

### Underlag til installation

Installation og komprimering udføres i henhold til gældende standarder og generelt i henhold til DANVA Vejledning nr. 54.

Udjævningslaget for rense- og inspektionsbrønden skal være stabilt og jævnt.

## Kontrol af installation



## Kontrol af fald



## Montering af rør



## Rør monteret i muffe



## Rørtilslutning

Brøndbunden placeres på udlægningslaget, og strømningsretning på rense- og inspektionsbrønden kontrolleres.

Strømningsretningen er angivet med pile på muffer og bundløb.

Alle rørtilslutninger på brøndbunden er designet som muffer. Tilslutningsmufferne er konstrueret til direkte montering af henholdsvis PVC-rør i henhold til EN 1401, PP-rør i henhold til EN 1852 samt PP-MD-rør i henhold til EN 14758.

Ved tilslutning af andre rørmaterialer anvendes overgange, manchetter og lignende.

**Bemærk: Ved anvendelse af overgange kan der forekomme spring eller afvigelse af fald i bundløbet.**

**Bemærk: Det er installatørens ansvar, at overgange og lignende er kompatible med rense- og inspektionsbrøndens muffer, medmindre der benyttes Uponorprodukter.**

## Rørtilslutning

Indsatte pakningers placering kontrolleres og efterses for beskadigelser. Pakningerne rengøres, hvis de er snavsede. Påfør tilstrækkeligt med smøremiddel på tilslutningsrørets spidsende og monter spidsenden helt ind til det faste stop i mufferne. Det er muligt at lave retningsændringer i mufferne på op til  $\pm 3,75^\circ$  horisontalt og op til  $6,5^\circ$  vertikalt. Ved ændring af både retning og stigning reduceres maksimumværdier tilsvarende.

**Bemærk: Der kan forekomme en spalteåbning mellem muffe og spidsende ved retningsændringer.**



### Montering af tætningsring



### Påføring af smøremiddel



### Undgå luftlomme ved brug af emballagesnor



### Undgå luftlomme ved brug af kabelbinder



## Samling

Tætningsring monteres på den øverste del af brøndbunden, og det kontrolleres, at tætningsringen sidder korrekt. Rengør rense- og inspektionsbrøndens tætningsring grundigt og påfør tilstrækkeligt med smøremiddel.

Rengør sporet i brøndring eller kegle, som skal monteres på brøndbunden. Rense- og inspektionsbrøndens komponenter har lodrette indikatorer for at sikre, at stigen er lodret justeret.

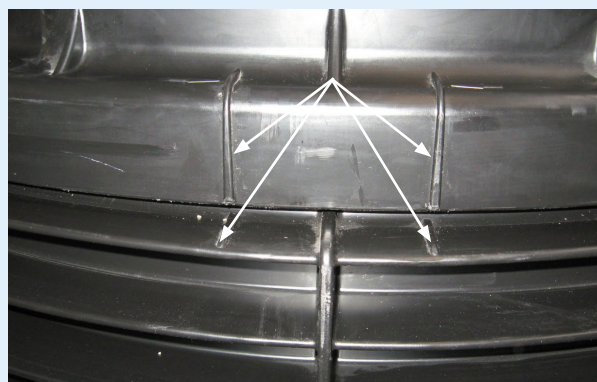

## Undgå luftlommer

Brøndbund og topdel (brøndring eller kegle) samles manuelt eller ved maskinkraft med moderat styrke. Det skal sikres, at komponenterne trykkes sammen uden at afvinkle disse i forhold til hinanden. For at undgå at de danner en luftlomme mellem tætningsringen og sporet for tætningsringen, anbefaler vi at benytte emballagesnorene placeret over tætningsringen. Når bunden og topdelen er samlet, trækkes snoren ud. Alternativt kan benyttes en kabelbinder - den glatte side af kabelbinderen skal vende mod tætningsringen.

**Bemærk: Ved anvendelse af maskinkraft er det installatørens ansvar, at brøndkomponenterne ikke beskadiges.**



### Komprimering ved håndkraft



## Opfyldningsmateriale

Installation og komprimering udføres i henhold til gældende standarder og generelt i henhold til DANVA Vejledning nr. 54.

### Komprimering med maskine



## Opfyldning og komprimering

Området ved rørtilslutning til rense- og inspektionsbrønden komprimeres omhyggeligt, fx med en smal håndstøder. Opfyldningsmaterialet opbygges omhyggeligt i lag af 20–30 cm og komprimeres med en medium vibrerende støder (ca. 50 kg).

### Opføringsrør på kegle



## Højdejustering

Højden justeres ved at afkorte opføringsrøret på keglen. Den kan afkortes op til 25 cm. Afkortelse foretages med sav i ribbesporet i opføringen. Sporene er placeret med en afstand på 1 cm. Afskæringen afgrates efterfølgende.

### Tilslutning med manchete

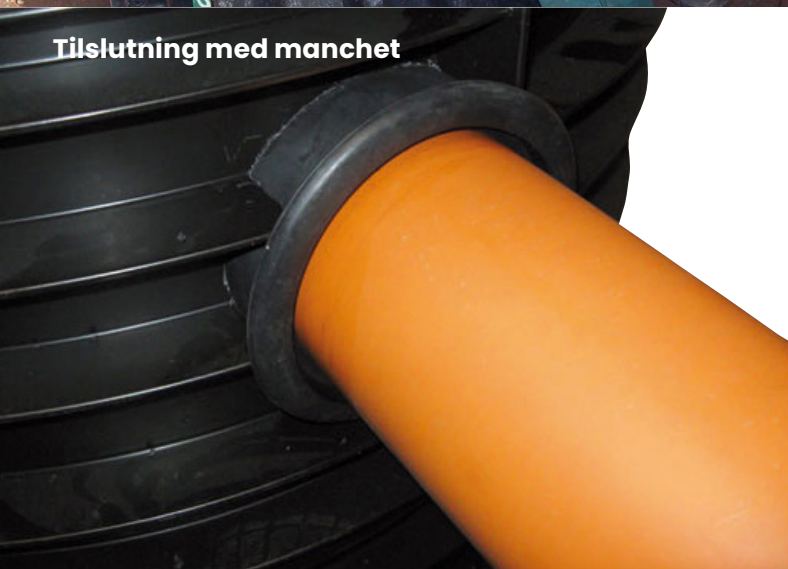

## Tilslutning til brødringe

Hul forbores med hulbor i den ønskede position. Det er ikke tilladt at bore i et område med tætningsring. Afgrat hullet og indsæt pakningen fra ydersiden uden smøremiddel. Pakningens krave skal ligge an mod ribberne på ydersiden af rense- og inspektionsbrønden. Smør rørets spidsende og det indvendige af pakningen og indsæt derpå røret.

**Bemærk: Det er installatørens ansvar at anvende pakninger, som sikrer tæthed ved tilslutning til rense- og inspektionsbrønden.**



## Installation af topløsning

Ved installation af topløsning er det vigtigt, at Uponors rense- og inspektionsbrønd friholdes for belastning fra dæksel, karm eller lignende.

Der benyttes normalt 2 typer topløsning:

- fast karm med topkegle
- flydende karm indbygget i asfaltbelægning

Der vælges en topløsning, som er passende for den aktuelle trafikbelastning i det pågældende område.

**Bemærk: Det er installatørens ansvar at vælge en karm- og dækselløsning, som sikrer, at rense- og inspektionsbrønden friholdes for belastning. Det er desuden installatørens ansvar at vælge en løsning, som tager højde for den trafikbelastning, som topkegle, karm og dæksel udsættes for.**

Ved ønske om at installere rense- og inspektionsbrønde under andre forhold, kontaktes Uponor teknisk support.

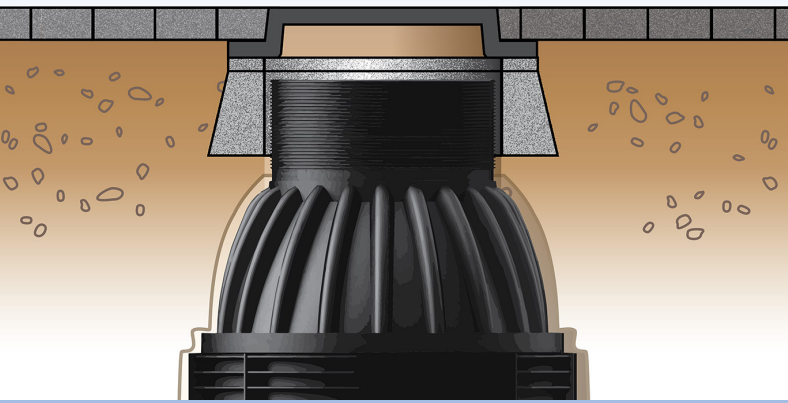

Opkomprimering af kegle



Topkegle



## Fast karm – topkegle af beton eller plast

Topkeglen bortleder trafikbelastning fra dæksel og karm til omkringfyldningen og ned i de opkomprimerede lag. Dette bevirker, at Uponor rense- og inspektionsbrønd friholdes for belastning. Det er vigtigt at sørge for, at der ikke er direkte belastningskontakt mellem topkegle og rense- og inspektionsbrønd.

Sørg for god og grundig omkringfyldning under topkeglen med sand således, at der er komprimeret til 98 % standard proctor.

Hulrummet mellem kegle og rense- og inspektionsbrønd opfyldes med svampegummi eller lignende for at sikre tætheden.

## Flydende karm – indbygning i asfaltbelægning

Asfalten omkring den flydende karm skal sikre, at rense- og inspektionsbrønden friholdes for belastning. Det er derfor vigtigt at sikre en grundig indbygning, som bortleder trafikbelastning via asfalten til det opkomprimerede lag under karmen. Hulrummet mellem kegle og rense- og inspektionsbrønden fyldes med svampegummi eller lignende for at sikre tætheden.

## Lugtfilter

I tilfælde af lugtgener kan der monteres et aktivt kulfilter i dækslets ramme.

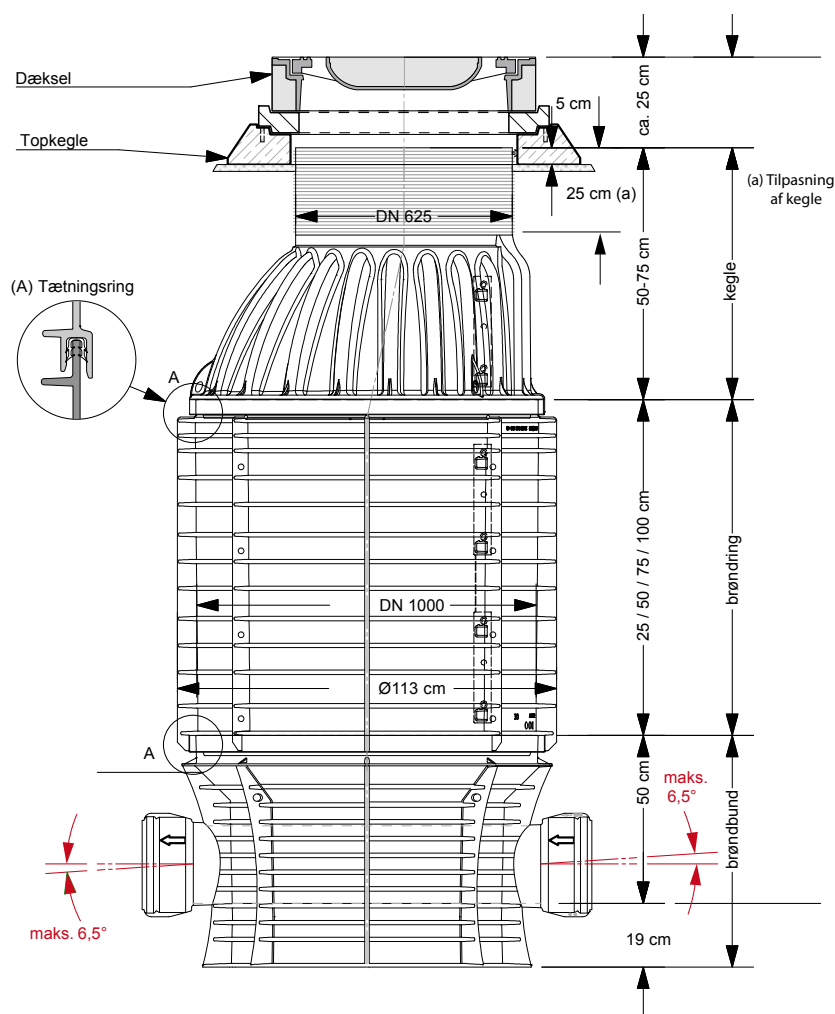

Uponor Accesso® 1000  
rense- og inspektionsbrønd  
med fast karm

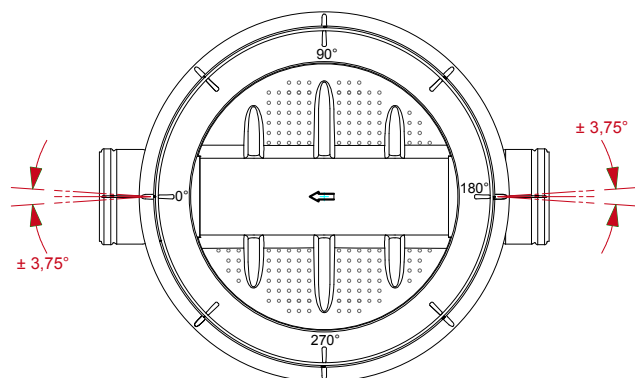

Uponor Accesso® 1000  
rense- og inspektionsbrønd  
med flydende karm

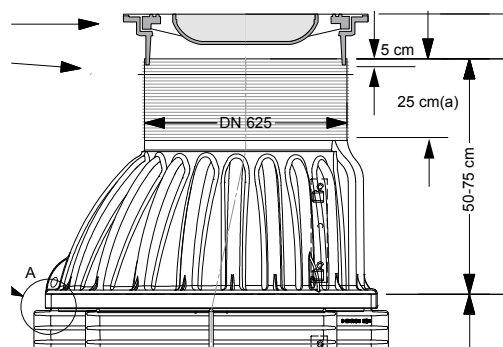

**Moving**  
**> Forward**

**uponor**

**Uponor Infra A/S**

Bødkervej 5  
4450 Jyderup  
Danmark

**T** +45 46 40 53 11

**W** [www.uponor.dk/infra](http://www.uponor.dk/infra)

**E** [infrastruktur.dk@uponor.com](mailto:infrastruktur.dk@uponor.com)