

Uponor Unipipe Pressmaschine UP 75 EL

- D** Bedienungsanleitung
- GB** Instruction Manual
- NL** Gebruikshandleiding
- F** Mode d'emploi
- I** Manuale d'uso
- E** Manual de instrucciones
- S** Bruksanvisning
- PL** Instrukcja obsługi

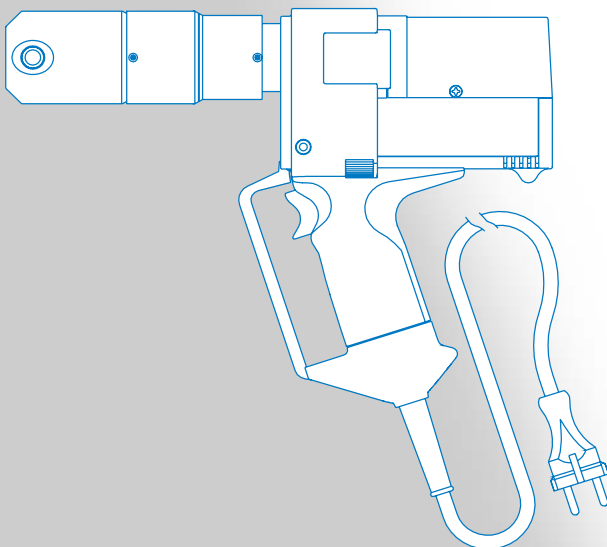

Inhalt / Content

D Bedienungsanleitung	5
GB Instruction Manual	9
NL Gebruikshandleiding	13
F Mode d'emploi	17
I Manuale d'uso	21
E Manual de instrucciones	25
S Bruksanvisning	29
PL Bruksanvisning	33

1

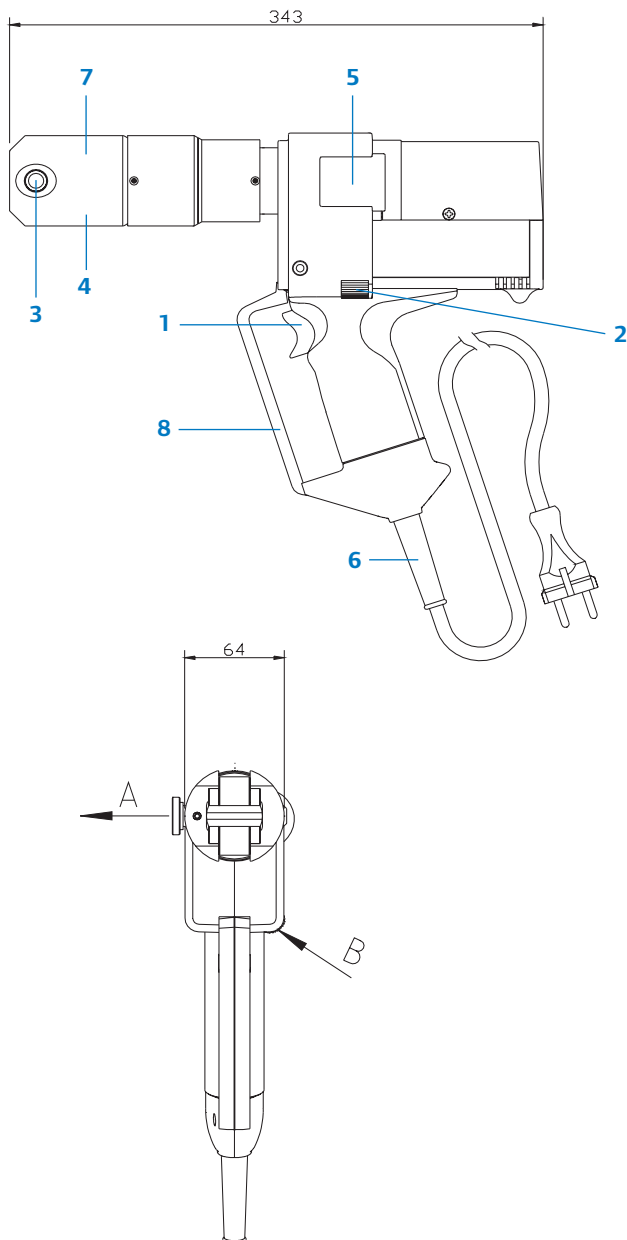

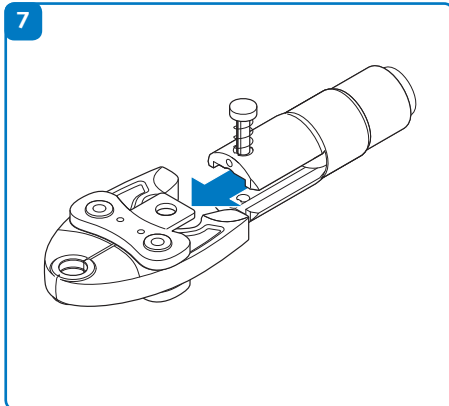
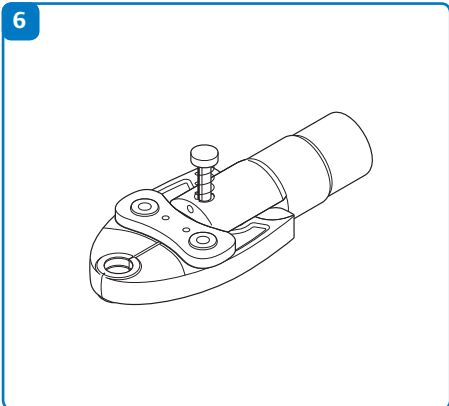
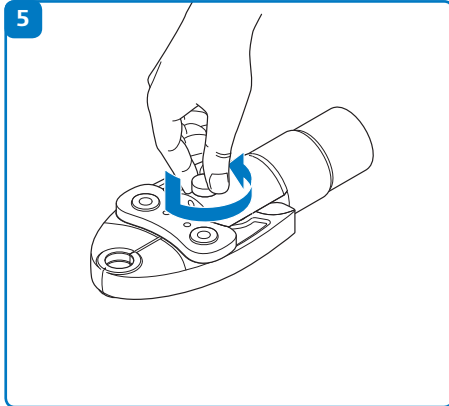
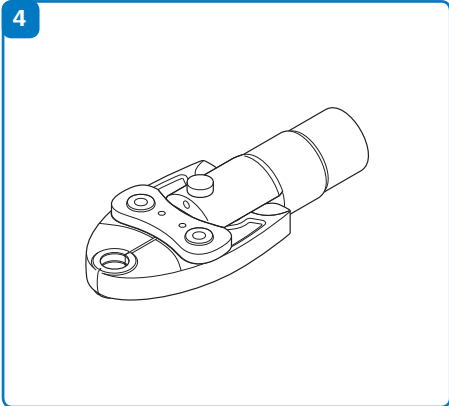
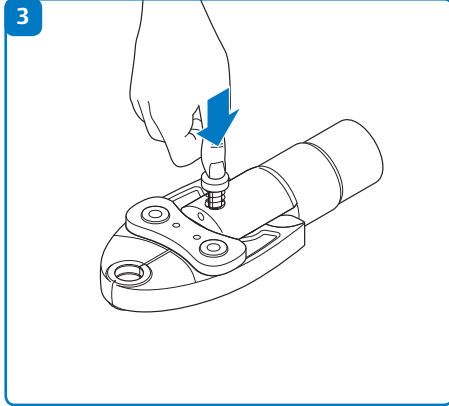
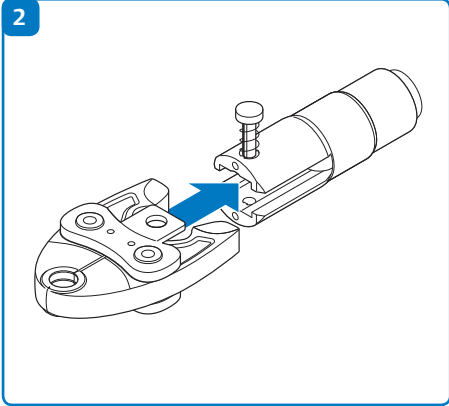

PL Instrukcja obsługi zaciskarki akumulatorowej

Spis treści

1. Wstęp
2. Oznakowanie
3. Gwarancja
4. Opis elektryczno-hydraulicznej zaciskarki UP75
 - 4.1 Części składowe zaciskarki
 - 4.2 Krótki opis właściwości urządzenia
 - 4.3 Dioda LED
 5. Prawidłowe użytkowanie urządzenia
 - 5.1 Eksploatacja urządzenia
 - 5.2 Zastosowanie urządzenia
 - 5.3 Instrukcja montażu
 - 5.4 Zalecenia dotyczące serwisowania i konserwacji
 - 5.5 Użytkowanie baterii i ładowarki
 - 5.6 Przechowywanie i transport zaciskarki
 6. Wykrywanie i usuwanie usterek
 7. Wycofywanie z użytkowania / kasacja narzędzia
 8. Dane techniczne

Symbole



Zalecenia bezpieczeństwa Należy postępować ściśle z tymi zaleceniami, aby uniknąć obrażeń osobistych oraz zagrożeń środowiskowych.



Zalecenia eksploatacyjne Należy postępować ściśle z tymi zaleceniami, aby uniknąć uszkodzenia urządzenia.

1. Wstęp



Przed przystąpieniem do uruchomienia urządzenia należy dokładnie zapoznać się z instrukcją

Narzędzia można używać wyłącznie zgodnie z jego przeznaczeniem, zachowując przy tym ogólne zasady bezpieczeństwa i higieny pracy.

Instrukcję tą należy zachować w ciągu całego okresu użytkowania narzędzia.

Należy upewnić się, że:

- instrukcja obsługi urządzenia jest dostępna dla użytkownika
- użytkownik zapoznał się z instrukcją obsługi.

2. Oznakowanie

Przymocowana do obudowy etykieta zawiera następujące dane: specyfikację typu, nazwę producenta

oraz pochodzenie urządzenia. Po drugiej stronie obudowy znajduje się etykieta, zawierająca dane techniczne oraz numer seryjny urządzenia. Na głowicy do zaciskania znajduje się etykieta z ostrzeżeniem o niebezpieczeństwie doznania obrażeń podczas wykonywania operacji zaciskania.

3. Gwarancja

W przypadku zapewnienia prawidłowego użytkowania i regularnego serwisowania urządzenia nasza gwarancja obejmuje 24 miesiące od daty dostawy lub 10.000 cykli zaciskania.

4. Opis elektryczno-hydraulicznej zaciskarki UP75

4.1. Części składowe zaciskarki

Elektryczno-hydrauliczna zaciskarka UP75 jest urządzeniem przenośnym, składającym się z następujących części:

Tabela 1 (patrz rysunek 1)

Pozycja	Opis	Funkcja
1	Spust	Przycisk uruchamiający proces zaciskania
2	Przycisk powrotu	Przycisk powodujący wciągnięcia tłoka w przypadku pomyłki lub zagrożenia
3	Sworzeń	Sworzeń do mocowania szczęk do zaciskania
4	Głowica zaciskowa	Podtrzymuje szczęki zaciskowe
5	Obudowa	Ergonomicznie ukształtowana plastikowa obudowa z pokrywą
6	Dioda LED	Wskaźnik poziomu naładowania baterii oraz innych funkcji urządzenia
7	Bateria	Bateria Ni-MH z możliwością wielokrotnego ładowania
8	Ochrona dłoni	Zabezpiecza rękę użytkownika
9	Sprężyna mocująca baterię	Utrzymuje baterię

4.2. Krótki opis właściwości urządzenia

- Urządzenie jest wyposażone w funkcję automatycznego powrotu, umożliwiającą automatyczny powrót rolek napędu do położenia wyjściowego w przypadku, gdy zostanie osiągnięta maksymalna siła zaciskania
- Urządzenie jest wyposażone w specjalny hamulec, zatrzymujący ruch w przód szczęk (1) przy zwolnieniu spustu.
- Urządzenie jest wyposażone w pompę z podwójnym tłokiem, charakteryzującą się szybkim ruchem do przodu oraz wolnym ruchem w pozycji zaciskania.
- Głowica zaciskowa (4) może być płynnie obracana w zakresie 360°, co pozwala uzyskanie lepszego dostępu w przypadku trudno dostępnych obszarów roboczych.
- Urządzenie UP75 jest sterowane mikroprocesorem, który wyłącza silnik po zakończeniu zaciskania, steruje wyświetlaniem diody LED (poziomym naładowania baterii (7)) oraz przeprowadza diagnostykę urządzenia.

4.3. Dioda LED

Dioda LED jest sterowana poprzez mikroprocesor. Wyświetla informacje o bieżącym stanie baterii oraz pracy urządzenia. Dioda jest aktywowana w następujących przypadkach:

- Gdy bateria jest wkładana do urządzenia, dioda miga kilka razy, wskazując, że mikroprocesor przeprowadził pomyślnie autotest.
- Jeśli dioda świeci ciągle przez około 20 sekund po zakończeniu zaciskania, oznacza to, że bateria jest rozładowana i należy ją naładować.
- Jeśli po pewnym czasie dioda zawsze miga przez około 20 sekund po zakończeniu zaciskania, urządzenie wymaga obsługi serwisowej i należy je jak najszybciej wysłać do producenta.
- Jeśli wystąpi błąd podczas pracy, dioda także będzie migająca po zakończeniu zaciskania. W tym przypadku miganie oznacza odpowiedź mikroprocesora. Jedną z możliwych przyczyn jest próba zaciśnięcia przy rozładowanej baterii. Jeśli dioda miga nadal, nawet po zmianie baterii, oznacza to występowanie innego błędu lub urządzenie wymaga obsługi serwisowej. Należy je wtedy jak najszybciej wysłać do producenta.
- Jeśli dioda świeci ciągle przez około 20 sekund po zakończeniu zaciskania i następnie miga, oznacza to, że urządzenie wymaga obsługi serwisowej i bateria jest rozładowana.

5. Prawidłowe użytkowanie urządzenia

Przed przystąpieniem do pracy należy sprawdzić poziom naładowania baterii. Rozładowanie baterii jest wskazywane przez 20-sekundowe miganie diody LED (6) po wykonaniu testowego zaciśnięcia (patrz rozdział 4.3).

5.1. Eksploatacja urządzenia

W pierwszej kolejności należy sprawdzić, czy szczęki zaciskowe nie mają śladów uszkodzenia w obszarze roboczym (zaciskowym). Jeśli szczęki zaciskowe pochodzą od innego producenta, należy sprawdzić, czy mogą być stosowane z tym urządzeniem. Aby założyć lub ściągnąć szczęki zaciskowe, należy postępować zgodnie z instrukcjami z rysunków 2-4 oraz 5-7.

Po założeniu kształtki na rurze należy otworzyć szczęki zaciskowe, naciskając w ich tylnej części i założyć je na kształtkę.

Proces zaciskania uruchamia się poprzez naciśnięcie spustu (1) po uprzednim zwolnieniu sworznia blokującego. Proces zaciskania polega na zamknięciu szczęk zaciskowych. Rolki napędowe w górnej części tłoka zamykają szczękę.



Uwaga

Należy upewnić się, że blokada (3) jest założona do końca i zabezpieczona.



Uwaga

Warunkiem koniecznym szczelnego zaciśnięcia jest całkowite zakończenie procesu zaciskania, tzn. że szczęki zaciskowe zamknęły się na swym końcu oraz na złączu T.



Uwaga

Proces zaciskania można przerwać w dowolnym momencie poprzez zwolnienie spustu (2).



Uwaga

Po zakończeniu procesu zaciskania należy przeprowadzić dodatkową kontrolę wizualną całkowitego zaciśnięcia się szczęk.



Uwaga

Jeśli proces zaciskania został przerwany, kształtkę należy ponownie zacisnąć lub całkowicie usunąć.

Bardzo ważne jest, aby szczęki zaciskowe domknęły się do końca; między szczękami nie mogą znajdować się żadne ciała obce (np. fragmenty tynku czy kamieni).

W przypadku pomyłki lub zagrożenia, rolki napędowe można przesunąć w położenie wyjściowe, naciskając przycisk powrotu (2, rysunek 1 pozycja B).

Jeśli urządzenie osiągnęło maksymalną siłę nacisku, rolki napędowe automatycznie powrócą w położenie wyjściowe; można wtedy otworzyć szczęki zaciskowe.



Uwaga

Przed wymianą szczęk zaciskowych spust należy zablokować przy pomocy przełącznika blokady. Uniemożliwi to przypadkowe włączenie urządzenia.



5.2. Zastosowanie urządzenia

Zaciskarka UP75 jest urządzeniem przenośnym do zaciskania kształtek na rurach typu Uponor. Urządzenia nie można mocować, ponieważ nie jest zaprojektowane do pracy stacjonarnej.

Dostępne są różne szczęki i łańcuchy zaciskowe, umożliwiające zaciskanie rur i kształtek różnych rozmiarów. Dostępne są szczęki dla następujących średnic zewnętrznych:

Tabela 2

Średnica nominalna [mm]	Szczęki
14	Szczęki zaciskowe
16	
18	
20	
25	
32	Szczęki zaciskowe z wymiennymi wkładkami
40	
50	
63	
75	

Urządzenie nie jest przeznaczone do pracy ciągłej. Po 50 kolejnych zaciśnięciach należy wykonać 15-minutową przerwę, aby urządzenie mogło się schłodzić.



Uwaga

Zbyt intensywna praca może spowodować przegrzanie, a w konsekwencji uszkodzenie urządzenia.



Uwaga

Praca silnika elektrycznego powoduje iskrzenie, które może wywołać zapłon łatwopalnych lub lotnych substancji.



Uwaga

Urządzenie nie może pracować przy silnych opadach atmosferycznych lub pod wodą.

5.3. Instrukcja montażu

Aby uzyskać prawidłowy i bezpieczny przebieg procesu zaciskania, zaciskarkę należy używać wyłącznie ze szczękami zaciskowymi zatwierdzonymi przez Uponor.

5.4. Zalecenia dotyczące serwisowania i konserwacji

Niezawodna praca urządzenia jest uzależniona od odpowiedniej obsługi i dbałości. Ma to szczególne znaczenie przy wykonywaniu długotrwałego i bezpiecznego połączenia. Dlatego też urządzenie powinno być regularnie konserwowane i serwisowane. Należy zwrócić szczególną uwagę na następujące aspekty:

1. Zaciskarka powinna być czyszczona po każdym użyciu; przed odłożeniem jej na półkę należy ją wysuszyć.
2. W celu zagwarantowania prawidłowej pracy urządzenia należy je przysyłać corocznie do kontroli a po 3 latach albo po każdym 10.000 cyklach roboczych do inspekcji serwisu producenta.
3. Baterię i ładowarkę należy chronić przed wilgocią i ciałami obcymi.
4. Połączenia śrubowe, rolki napędowe oraz ich prowadnice powinny być nieznacznie naoliwione.
5. Prawidłowe funkcjonowanie wymaga regularnych okresowych kontroli narzędzia i szczęk zaciskowych.
6. Szczęki zaciskowe utrzymywać w czystości. Zanieczyszczenia usuwać szczotką.

W celu uniknięcia nieprawidłowego funkcjonowania proponujemy Państwu serwis producenta obejmujący demontaż, czyszczenie, wymianę ewentualnie zużytych części, ponowny montaż i kontrolę ostateczną. Tylko czyste i prawidłowo funkcjonujące urządzenie może zapewnić długotrwałe, bezpieczne i szczelne połączenie.

Użytkownik może dokonać zmiany wyłącznie szczęk zaciskowych).



Uwaga

Nie otwierać narzędzia

W przypadku uszkodzenia plomby gwarancja traci swą ważność.

5.5. Użytkowanie baterii i ładowarki

Ładowarka jest zasilana napięciem nominalnym 230 V i częstotliwości 50 Hz. Nowe baterie należy naładować przed użyciem. Ładowanie baterii odbywa się po połączeniu ładowarki do gniazdka zasilającego i włożeniu baterii do ładowarki. Czas ładowania wynosi jedną godzinę. Poziom naładowania baterii jest wskazywany przez diodę LED na ładowarce.

Dioda świeci na zielono	Bateria jest naładowana
Dioda świeci na czerwono	Bateria jest wyladowana i jest właśnie ładowana.
Dioda miga	Bateria nie jest poprawnie włożona do ładowarki lub jest zbyt gorąca. Ładowarka sygnalizuje tą sytuację sygnałem dźwiękowym.

Baterię należy włożyć do ładowarki w odpowiedni sposób (zachować polaryzację). Jeśli bateria zostanie włożona do ładowarki w prawidłowy sposób, dioda zmieni kolor z zielonego na czerwony i zacznie się proces ładowania. Gdy proces ładowania jest zakończony, dioda zacznie świecić na zielono i ładowarka zasygnalizuje to sygnałem dźwiękowym przez około 5 sekund.

Do zasilania zaciskarki nie wolno używać baterii suchych i akumulatorów samochodowych. Tego typu baterii nie można także ładować przy pomocy ładowarki.

Baterię należy naładować dopiero wtedy, gdy prędkość działania zaciskarki znacząco spadnie. Nie wolno ładować częściowo rozładowanej baterii.

Jeśli ładuje się baterię, która była ostatnio używana lub leżała jakiś czas na słońcu, dioda LED ładowarki będzie migać na czerwono. Proces ładowania zostanie rozpoczęty, gdy bateria schłodzi się.

Jeśli dioda LED ładowarki miga na czerwono i zielono i wydawany jest sygnał dźwiękowy przez około 20 sekund, oznacza to, że nie można naładować baterii. Możliwe przyczyny to: zabrudzone wyprowadzenia baterii lub ładowarki, uszkodzona lub zużyta bateria. Jeśli ładowane będą kolejno dwie baterie, pomiędzy zakończeniem ładowania jednej i rozpoczęciem ładowania drugiej należy odczekać 15 minut.

Należy unikać wystawiania urządzenia na działanie temperatur poniżej 0 °C i powyżej 40 °C, ponieważ ich działanie może uszkodzić baterię lub całe urządzenie. Optymalny zakres temperatur pracy to 15-25 °C.

Nie wolno wystawiać ładowarki na działanie deszczu lub śniegu. Nie wolno ładować baterii w pobliżu łatwopalnych materiałów lub gazów.

Nie należy przenosić ładowarki za kabel zasilający, ani wkładać kabla zasilającego do gniazdka na siłę. Nie wolno umieszczać żadnych przedmiotów w otworach wentylacyjnych ładowarki. Baterie można ładować jedynie ładowarką, która została dostarczona przez producenta.



Uwaga

Baterii nie wolno nosić w kieszeni ani w skrzynce narzędziowej, ponieważ mogą znajdować się w nich materiały przewodzące prąd, jak np. monety, klucze, narzędzia lub inne metalowe przedmioty.

Po naładowaniu baterii, ładowarkę należy odłączyć od sieci zasilającej. Ładowarki nie wolno rozmontowywać.

Wszystkie naprawy ładowarki muszą się odbywać w serwisie technicznym. Umożliwi to jej bezpieczną i niezawodną pracę.

5.6. Przechowywanie i transport zaciskarki

Po zakończeniu pracy zaciskarkę należy wyczyścić i włożyć do walizki, którą należy dobrze zamknąć. W walizce znajdują się: bateria, ładowarka oraz instrukcja obsługi.

6. Wykrywanie i usuwanie usterek

- a. Ciągłe miganie diody LED przy końcu cyklu zaciskania. Należy zmienić baterię (7). Jeśli dioda świeci się nadal, urządzenie należy wysłać do producenta (patrz rozdział 4.3.).
- b. Wycieki oleju z urządzenia. Urządzenie należy wysłać do producenta. Nie należy otwierać urządzenia lub zrywać plomb.
- c. Silnik nie wyłącza się, brak funkcji automatycznego powrotu (wciągnięcia). Należy przerwać proces zaciskania. Należy nacisnąć i przytrzymać przycisk wciągnięcia (2) i w tym samym czasie nacisnąć przycisk włączania na czas około 10 sekund. Jeśli awaria występuje nadal, urządzenie należy wysłać do producenta.

7. Wycofywanie z użytkowania / kasacja narzędzia

Poszczególne komponenty urządzenia należy zełzomować oddzielnie. W pierwszej kolejności należy usunąć olej i złożyć w przeznaczonym do tego miejscu.



Uwaga

Olej hydrauliczny może spowodować zanieczyszczenie wód gruntowych. Nieodpowiednie spuszczenie oleju i jego składowanie jest naruszeniem prawa o ochronie środowiska naturalnego.

Baterię należy zełzomować w sposób określony odpowiednimi zasadami.

Złomowanie reszty części powinno się odbywać zgodnie z wytycznymi Unii Europejskiej odnośnie do środowiska naturalnego.

Z uwagi na możliwość skażenia środowiska przy kasowaniu narzędzia zaleca się korzystanie z usług wyspecjalizowanych firm. Nie gwarantuje się bezpłatnego zwrotu starego narzędzia do producenta.

8. Dane techniczne

Waga (bez szczęk):	około 3.3 kg
Siła nacisku:	min. 32 kN
Silnik napędzający:	silnik prądu stałego z magnesami trwałymi
Pojemność baterii:	3 Ah
Napięcie baterii:	12 V
Czas ładowania baterii:	około 1 godziny; dla szybkiej ładowarki 15 minut
Czas zaciskania:	Od 4 sekund do 7 sekund (w zależności od średnicy rury)
Wydajność zaciskania:	około 200 zacisnięć na jedną baterię dla rury 20 mm
Temperatura otoczenia:	-20 °C do +40 °C
Natężenie dźwięku:	70 dB (A) w odległości 1 metra
Drgania:	< 2,5 m/s ²
Wymiary:	patrz rysunek 1

Handgeführtes Elektrowerkzeug Typ UP 75

(D) CE'00 - Konformitätserklärung. Vi erklærer under afsluttet garanti at dette produkt er i overensstemmelse med følgende normer eller normative Dokumenter identificeret:
EN 50144-1, EN 292 T1+2, EN 294, EN 349, EN 60204-1, EN 28662-1, EN 50081-1, EN 50082-2, EN 60529, pteEN 982, pteEN 1037
gemäß den Bestimmungen der Richtlinien 90/37/EG, 89/336/EWG

(GB) CE'00 - Declaration of conformity. We declare under our sole responsibility that this product is in conformity with the following standards or normative documents:
EN 50144-1, EN 292 T1+2, EN 294, EN 349, EN 60204-1, EN 28662-1, EN 50081-1, EN 50082-2, EN 60529, pteEN 982, pteEN 1037
in accordance with the regulations of directives 90/37/EEC, 89/336/EEC

(F) CE'00 - Déclaration de conformité. Nous déclarons sous notre seule responsabilité que ce produit est en conformité avec les normes ou documents normatifs suivants:
EN 50144-1, EN 292 T1+2, EN 294, EN 349, EN 60204-1, EN 28662-1, EN 50081-1, EN 50082-2, EN 60529, pteEN 982, pteEN 1037
conformément aux réglementations des directives 90/37/EEC, 89/336/CEE

(NL) CE'00 - Conformiteitsverklaring. Wij verklaaren en wij stellen ons althans voor verantwoordelijk dat dit product voldoet aan de volgende normen of normatieve documenten:
EN 50144-1, EN 292 T1+2, EN 294, EN 349, EN 60204-1, EN 28662-1, EN 50081-1, EN 50082-2, EN 60529, pteEN 982, pteEN 1037
overeenkomstig de bepalingen van de richtlijnen 90/37/EEG, 89/336/EEG

(I) CE'00 - Dichiarazione di conformità. Dichiariamo sotto la nostra esclusiva responsabilità che questo prodotto è conforme alle seguenti norme e documenti normativi:
EN 50144-1, EN 292 T1+2, EN 294, EN 349, EN 60204-1, EN 28662-1, EN 50081-1, EN 50082-2, EN 60529, pteEN 982, pteEN 1037
conformemente alle disposizioni delle direttive 90/37/EEC, 89/336/CEE

(E) CE'00 - Declaración de conformidad. Declaramos bajo nuestra sola responsabilidad que este producto es en conformidad con las normas o documentos normativos siguientes:
EN 50144-1, EN 292 T1+2, EN 294, EN 349, EN 60204-1, EN 28662-1, EN 50081-1, EN 50082-2, EN 60529, pteEN 982, pteEN 1037
de acuerdo con las regulaciones de las directivas 90/37/EEC, 89/336/CEE

(PT) CE'00 - Declaração de conformidade. Declaramos sob nossa exclusiva responsabilidade que este produto cumpre as seguintes normas ou documentos normativos:
EN 50144-1, EN 292 T1+2, EN 294, EN 349, EN 60204-1, EN 28662-1, EN 50081-1, EN 50082-2, EN 60529, pteEN 982, pteEN 1037
conforme as disposições das directivas 90/37/EEC, 89/336/CEE

(S) CE'00 - Konformitetsdeklaration. Vi förklarar på eget ansvar att denna produkt överensstämmer med följande normer eller normativa dokument:
EN 50144-1, EN 292 T1+2, EN 294, EN 349, EN 60204-1, EN 28662-1, EN 50081-1, EN 50082-2, EN 60529, pteEN 982, pteEN 1037
enligt bestämmelserna i direktiverna 90/37/EEG, 89/336/EEG

(FIN) CE'00 - Tuotteen standardienmukausselitys. Asiaan vastavastava todistamme täten, että tämä tuote on se vastaavien standardien ja standardien mukaisiksi työtään vaatimien mukainen:
EN 50144-1, EN 292 T1+2, EN 294, EN 349, EN 60204-1, EN 28662-1, EN 50081-1, EN 50082-2, EN 60529, pteEN 982, pteEN 1037
ja vastaa standardien 90/37/EEG, 89/336/EEG

(N) CE'00 - Konformitetserklaring. Vi erklærer på eget ansvar/liget at dette produkt er i overensstemmelse med følgende standarder eller standard-dokumenter:
EN 50144-1, EN 292 T1+2, EN 294, EN 349, EN 60204-1, EN 28662-1, EN 50081-1, EN 50082-2, EN 60529, pteEN 982, pteEN 1037
i henhold til bestemmelserne i direktivet nr 90/37/EEG, 89/336/EEG

(DK) CE'00 - Konformitetserklaring. Vi erklærer under afsluttet garanti at dette produkt er i overensstemmelse med følgende normer eller normative dokumenter:
EN 50144-1, EN 292 T1+2, EN 294, EN 349, EN 60204-1, EN 28662-1, EN 50081-1, EN 50082-2, EN 60529, pteEN 982, pteEN 1037
i henhold til bestemmelserne i direktivene 90/37/EEG, 89/336/EEG

(PL) CE'00 - Zgłoszenie o zgodności. Ciświadczymy odpowiedzialnie oświadczeniem, że niniejszy produkt jest zgodny z następującymi normami lub dokumentacją normatywną:
EN 50144-1, EN 292 T1+2, EN 294, EN 349, EN 60204-1, EN 28662-1, EN 50081-1, EN 50082-2, EN 60529, pteEN 982, pteEN 1037
zgodnie z postanowieniami wytycznymi 90/37/EG, 89/336/EWG

(GR) CE'00 - Δήλωση συμμόρφωσης. Με αποκλειστική ευθύνη υποδηλώνουμε ότι το παρόν προϊόν συμμορφώνεται με τα παρακάτω πρότυπα ή με τα πρότυπα που αναφέρονται στην παρούσα δήλωση συμμόρφωσης:
EN 50144-1, EN 292 T1+2, EN 294, EN 349, EN 60204-1, EN 28662-1, EN 50081-1, EN 50082-2, EN 60529, pteEN 982, pteEN 1037
σύμφωνα με τους κανονισμούς 90/37/ΕΕΚ, 89/336/ΕΕΚ

(H) CE'00 - konformitási nyilatkozat. Mi kijelentjük saját felelősségünkkel, hogy ez a termék a következő szabványokkal vagy normatív dokumentumokkal meggyőzően:
EN 50144-1, EN 292 T1+2, EN 294, EN 349, EN 60204-1, EN 28662-1, EN 50081-1, EN 50082-2, EN 60529, pteEN 982, pteEN 1037
a 90/37/EGG, 89/336/EEG irányelvvel határozottan megfelel.

(SK) CE'00 - Prohlášení o shodě. S plnou zodpovednosťou s týmto prehlásením, že tento produkt vyhovuje nasledujúcim normám alebo normatívnym dokumentom:
EN 50144-1, EN 292 T1+2, EN 294, EN 349, EN 60204-1, EN 28662-1, EN 50081-1, EN 50082-2, EN 60529, pteEN 982, pteEN 1037
podľa ustanovení smerníc 90/37/EGG, 89/336/EEG

(SLO) CE'00 - Izjava o skladnosti. Z izključno odgovornostjo izjavljamo, da je ta izdelek skladen z naslednjimi standardi ali normativi:
EN 50144-1, EN 292 T1+2, EN 294, EN 349, EN 60204-1, EN 28662-1, EN 50081-1, EN 50082-2, EN 60529, pteEN 982, pteEN 1037
v skladu z določili direktiv 90/37/EGS, 89/336/EGS

(CZ) CE'00 - Prohlášení o shodě. Prohlášíme na vlastní zodpovědnost, že toto produktý splňuje následující normy nebo normativní dokumenty:
EN 50144-1, EN 292 T1+2, EN 294, EN 349, EN 60204-1, EN 28662-1, EN 50081-1, EN 50082-2, EN 60529, pteEN 982, pteEN 1037
v shodě se směrnicemi 90/37/EGG, 89/336/EEC

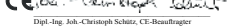
Remsched, den 28. 12. 2005

Dipl.-Ing. Job-Christoph Schütz, CE-Baufrüher

**UPONOR UNIPIPE Systems
Bedienungsanleitung UP 75**



- (D) Bedienungsanleitung
- (GB) Instruction Manual
- (NL) Gebruikshandleiding
- (F) Mode d'emploi
- (I) Manuale d'uso
- (E) Manual de instrucciones
- (F) Käyttöopas
- (PL) Instrukcja obsługi
- (HU) Kezelési útmutató
- (SK) Návod na obsluhu
- (SL) Navodila za uporabo

Uponor – Partner, Pionier und Marktführer

Der Aktionsradius von Uponor ist umfassend. Er reicht von der Flächenheizung und -kühlung über Trinkwasserinstallationen, Heizkörperanbindung bis hin zu Konzepten für den Tiefbau und die Umwelt- und Kommunaltechnik.

Seit Gründung in Finnland im Jahre 1965 hat Uponor mit Neuentwicklungen Maßstäbe gesetzt und diese stetig weiterentwickelt.

Zählen Sie auch zukünftig auf unsere Leistungsfähigkeit in den drei Geschäftsfeldern Heizen/Kühlen, Installationssysteme und Infrastruktur. Eine Neustrukturierung, die zugleich einen einzigartigen Mehrwert bedeutet – zum Vorteil unserer Kunden.

Uponor. Simply more.

Klauke®

Gustav Klauke GmbH
Auf dem Knapp 46
D-42855 Remscheid
Phone +49 (0)2191 907-167
Fax +49 (0)2191 907-251
www.klauke.textron.com

Uponor GmbH
Industriestrasse 56
97437 Hassfurt
Germany

T +49 (0)9521 690-0
F +49 (0)9521 690-830
W www.installationssysteme.uponor.de
E installationssysteme@uponor.de

uponor
simply more